



MENTERI PEKERJAAN UMUM DAN PERUMAHAN RAKYAT
REPUBLIK INDONESIA

PERATURAN MENTERI PEKERJAAN UMUM DAN PERUMAHAN RAKYAT
REPUBLIK INDONESIA
NOMOR 22/PRT/M/2018
TENTANG
PEMBANGUNAN BANGUNAN GEDUNG NEGARA

DENGAN RAHMAT TUHAN YANG MAHA ESA

MENTERI PEKERJAAN UMUM DAN PERUMAHAN RAKYAT
REPUBLIK INDONESIA,

Menimbang : bahwa untuk melaksanakan ketentuan Pasal 3 ayat (3), Pasal 5 ayat (6), Pasal 7 ayat (4), Pasal 11 ayat (4), Pasal 12 ayat (13), Pasal 16 ayat (4), Pasal 17 ayat (3), Pasal 18 ayat (6), dan Pasal 19 ayat (6) Peraturan Presiden Nomor 73 Tahun 2011 tentang Pembangunan Bangunan Gedung Negara, perlu menetapkan Peraturan Menteri Pekerjaan Umum dan Perumahan Rakyat tentang Pedoman Pembangunan Bangunan Gedung Negara;

Mengingat : 1. Peraturan Pemerintah Nomor 36 Tahun 2005 tentang Peraturan Pelaksanaan Undang-Undang Nomor 28 Tahun 2002 tentang Bangunan Gedung (Lembaran Negara Republik Indonesia Tahun 2005 Nomor 83 Tambahan Lembaran Negara Nomor 4532);
2. Peraturan Presiden Nomor 73 Tahun 2011 tentang Pembangunan Bangunan Gedung Negara;
3. Peraturan Presiden Nomor 15 Tahun 2015 tentang Kementerian Pekerjaan Umum dan Perumahan Rakyat

(Lembaran Negara Republik Indonesia Tahun 2015 Nomor 16);

4. Peraturan Menteri Pekerjaan Umum dan Perumahan Rakyat Nomor 15/PRT/M/2015 tentang Organisasi dan Tata Kerja Kementerian Pekerjaan Umum dan Perumahan Rakyat (Berita Negara Republik Indonesia Tahun 2015 Nomor 881) sebagaimana telah diubah dengan Peraturan Menteri Pekerjaan Umum dan Perumahan Rakyat Nomor 05/PRT/M/2017 tentang Perubahan atas Peraturan Menteri Pekerjaan Umum dan Perumahan Rakyat Nomor 15/PRT/M/2015 tentang Organisasi dan Tata Kerja Kementerian Pekerjaan Umum dan Perumahan Rakyat (Berita Negara Republik Indonesia Tahun 2017 Nomor 466);

MEMUTUSKAN:

Menetapkan : PERATURAN MENTERI PEKERJAAN UMUM DAN PERUMAHAN RAKYAT TENTANG PEDOMAN PEMBANGUNAN BANGUNAN GEDUNG NEGARA.

BAB I

KETENTUAN UMUM

Pasal 1

Dalam Peraturan Menteri ini yang dimaksud dengan:

1. Bangunan Gedung Negara adalah bangunan gedung untuk keperluan dinas yang menjadi barang milik negara atau daerah dan diadakan dengan sumber pembiayaan yang berasal dari dana APBN, APBD, dan/atau perolehan lainnya yang sah.
2. Pembangunan Bangunan Gedung Negara adalah kegiatan mendirikan Bangunan Gedung Negara yang diselenggarakan melalui tahap perencanaan teknis, pelaksanaan konstruksi, dan pengawasannya, baik merupakan pembangunan baru, perawatan bangunan gedung, maupun perluasan bangunan gedung yang

sudah ada, dan/atau lanjutan pembangunan bangunan gedung.

3. Rumah Negara adalah bangunan yang dimiliki negara dan berfungsi sebagai tempat tinggal atau hunian dan sarana pembinaan keluarga serta penunjang pelaksanaan tugas pejabat dan/atau pegawai negeri.
4. Kementerian/Lembaga Pengguna Anggaran/Barang yang selanjutnya disingkat K/L adalah instansi pengguna anggaran/barang yang sumber pembiayaan yang berasal dari dana Anggaran Pendapatan dan Belanja Negara, dan/atau perolehan lainnya yang sah.
5. Organisasi Perangkat Daerah Pengguna Anggaran/Barang yang selanjutnya disingkat OPD adalah instansi pengguna anggaran/barang yang sumber pembiayaan yang berasal dari dana Anggaran Pendapatan dan Belanja Daerah, dan/atau perolehan lainnya yang sah.
6. Pengelolaan Teknis Bangunan Gedung Negara adalah pemberian bantuan teknis oleh Menteri kepada K/L atau OPD dalam Pembangunan Bangunan Gedung Negara.
7. Pengelola Teknis adalah tenaga teknis kementerian dan/atau OPD yang bertanggung jawab dalam pembinaan Bangunan Gedung Negara, yang ditugaskan untuk membantu K/L dan/atau OPD dalam Pembangunan Bangunan Gedung Negara.
8. Klasifikasi Bangunan Gedung Negara adalah penggolongan kelas Bangunan Gedung Negara berdasarkan tingkat kompleksitas.
9. Standar Luas Bangunan Gedung Negara adalah standar luasan yang digunakan untuk Bangunan Gedung Negara.
10. Standar Harga Satuan Tertinggi adalah biaya paling banyak per meter persegi pelaksanaan konstruksi fisik pekerjaan standar untuk Pembangunan Bangunan Gedung Negara.
11. Koefisien Dasar Bangunan yang selanjutnya disingkat KDB adalah angka persentase perbandingan antara luas seluruh lantai dasar bangunan gedung dan luas lahan

atau tanah perpetakan atau daerah perencanaan yang dikuasai sesuai dengan rencana tata ruang dan rencana tata bangunan dan lingkungan.

12. Koefisien Lantai Bangunan yang selanjutnya disingkat KLB adalah angka persentase perbandingan antara luas seluruh lantai bangunan gedung dan luas tanah perpetakan atau daerah perencanaan yang dikuasai sesuai rencana tata ruang dan rencana tata bangunan dan lingkungan.
13. Koefisien Daerah Hijau yang selanjutnya disingkat KDH adalah angka persentase perbandingan antara luas seluruh ruang terbuka di luar bangunan gedung yang diperuntukkan bagi pertamanan atau penghijauan dan luas tanah perpetakan atau daerah perencanaan yang dikuasai sesuai rencana tata ruang dan rencana tata bangunan dan lingkungan.
14. Koefisien Tapak Basemen yang selanjutnya disingkat KTB adalah angka persentase perbandingan antara luas tapak basemen dan luas lahan atau tanah perpetakan atau daerah perencanaan yang dikuasai sesuai rencana tata ruang dan rencana tata bangunan dan lingkungan.
15. Rencana Tata Ruang Wilayah yang selanjutnya disingkat RTRW Kabupaten atau Kota adalah hasil perencanaan tata ruang wilayah kabupaten atau kota yang telah ditetapkan dengan peraturan daerah.
16. Rencana Detail Tata Ruang yang selanjutnya disingkat RDTR adalah penjabaran dari Rencana Tata Ruang Wilayah kabupaten atau kota ke dalam rencana pemanfaatan kawasan perkotaan.
17. Rencana Tata Bangunan dan Lingkungan yang selanjutnya disingkat RTBL adalah panduan rancang bangun suatu kawasan untuk mengendalikan pemanfaatan ruang yang memuat rencana program bangunan dan lingkungan, rencana umum dan panduan rancangan, rencana investasi, ketentuan pengendalian rencana, dan pedoman pengendalian pelaksanaan.

18. Pemerintah Pusat adalah Presiden Republik Indonesia yang memegang kekuasaan pemerintahan negara Republik Indonesia yang dibantu oleh Wakil Presiden dan menteri sebagaimana dimaksud dalam Undang-Undang Dasar Negara Republik Indonesia Tahun 1945.
19. Menteri adalah menteri yang menyelenggarakan urusan pemerintahan dibidang bangunan gedung.
20. Kementerian adalah kementerian yang menyelenggarakan urusan pemerintahan dibidang bangunan gedung.
21. Pemerintah Daerah Provinsi adalah kepala daerah sebagai unsur penyelenggara Pemerintahan Daerah Provinsi yang memimpin pelaksanaan urusan pemerintahan yang menjadi kewenangan daerah otonom.
22. Pemerintah Daerah Kabupaten/Kota adalah kepala daerah sebagai unsur penyelenggara Pemerintahan Daerah Kabupaten/Kota yang memimpin pelaksanaan urusan pemerintahan yang menjadi kewenangan daerah otonom.

Pasal 2

- (1) Peraturan Menteri ini dimaksudkan sebagai petunjuk pelaksanaan Pembangunan Bangunan Gedung Negara.
- (2) Peraturan Menteri ini bertujuan untuk:
 - a. mewujudkan Bangunan Gedung Negara yang sesuai dengan fungsinya;
 - b. memenuhi persyaratan keselamatan, kesehatan, kenyamanan, kemudahan, efisien dalam penggunaan sumber daya, serasi dan selaras dengan lingkungannya; dan
 - c. mewujudkan penyelenggaraan Bangunan Gedung Negara yang tertib, efektif, dan efisien.
- (3) Lingkup Peraturan Menteri ini adalah:
 - a. persyaratan Bangunan Gedung Negara;
 - b. klasifikasi, standar luas, dan standar jumlah lantai;
 - c. pembiayaan Pembangunan Bangunan Gedung Negara;

- d. penyelenggara Pembangunan Bangunan Gedung Negara;
- e. tahapan Pembangunan Bangunan Gedung Negara;
- f. penyelenggaraan Pembangunan Tertentu Bangunan Gedung Negara;
- g. Pengelolaan Teknis Pembangunan Bangunan Gedung Negara; dan
- h. pembinaan dan pengawasan.

BAB II

PERSYARATAN BANGUNAN GEDUNG NEGARA

Bagian Kesatu

Umum

Pasal 3

Setiap Bangunan Gedung Negara harus memenuhi persyaratan:

- a. administratif; dan
- b. teknis.

Bagian Kedua

Persyaratan Administratif

Pasal 4

- (1) Persyaratan administratif sebagaimana dimaksud dalam Pasal 3 huruf a meliputi:
 - a. status hak atas tanah dan/atau izin pemanfaatan dari pemegang hak atas tanah;
 - b. status kepemilikan bangunan gedung; dan
 - c. izin mendirikan bangunan (IMB) gedung.
- (2) Selain persyaratan administratif sebagaimana dimaksud pada ayat (1), Bangunan Gedung Negara harus dilengkapi dengan:
 - a. dokumen pendanaan;
 - b. dokumen perencanaan;
 - c. dokumen pembangunan; dan

d. dokumen pendaftaran.

Pasal 5

- (1) Setiap Bangunan Gedung Negara yang berdiri sebagian atau seluruhnya di atas dan/atau di bawah tanah, air, dan/atau prasarana dan sarana umum harus memiliki kejelasan status hak atas tanah sebagaimana dimaksud dalam Pasal 4 ayat (1) huruf a.
- (2) Status hak atas tanah sebagaimana dimaksud pada ayat (1) dapat berupa:
 - a. sertifikat tanah; dan/atau
 - b. bukti izin pemanfaatan atas tanah dari pemegang hak atau pengelola barang negara atau daerah atas tanah kepada K/L dan OPD yang bersangkutan.

Pasal 6

- (1) Status kepemilikan bangunan gedung sebagaimana dimaksud dalam Pasal 4 ayat (1) huruf b merupakan bukti kepemilikan bangunan gedung sesuai dengan ketentuan peraturan perundang-undangan.
- (2) Status kepemilikan bangunan gedung dapat berupa:
 - a. surat bukti kepemilikan bangunan gedung; atau
 - b. surat penetapan izin pemanfaatan dari pemegang hak atau pengelola barang negara atau daerah atas bangunan gedung.

Pasal 7

- (1) Izin mendirikan bangunan (IMB) gedung sebagaimana dimaksud dalam Pasal 4 ayat (1) huruf c diterbitkan oleh pemerintah kabupaten atau kota atau pemerintah provinsi untuk DKI Jakarta, dan Menteri untuk bangunan gedung fungsi khusus.
- (2) Izin mendirikan bangunan (IMB) gedung sebagaimana dimaksud pada ayat (1) tidak dikenai retribusi sesuai dengan ketentuan peraturan perundangan tentang Pajak Daerah dan Retribusi Daerah.

- (3) Izin mendirikan bangunan (IMB) gedung sebagaimana dimaksud pada ayat (1) sesuai dengan ketentuan peraturan perundang-undangan.

Pasal 8

- (1) Dokumen pendanaan sebagaimana dimaksud dalam Pasal 4 ayat (2) huruf a berupa Daftar Isian Pelaksanaan Anggaran (DIPA) atau Daftar Pelaksanaan Anggaran (DPA).
- (2) Dokumen pendanaan sebagaimana dimaksud pada ayat (1) pembangunan Bangunan Gedung Negara harus dilengkapi dengan:
 - a. rencana kebutuhan;
 - b. rencana pendanaan; dan
 - c. rencana penyediaan dana.
- (3) Dokumen pendanaan sebagaimana dimaksud pada ayat (1) disahkan oleh pejabat yang berwenang sesuai dengan ketentuan peraturan perundang-undangan.

Pasal 9

- (1) Dokumen perencanaan sebagaimana dimaksud dalam Pasal 4 ayat (2) huruf b merupakan hasil penyusunan rencana teknis pada tahap perencanaan teknis.
- (2) Dokumen perencanaan sebagaimana dimaksud pada ayat (1) disiapkan melalui:
 - a. penyedia jasa; dan/atau
 - b. tim swakelola.

Pasal 10

Dokumen pembangunan sebagaimana dimaksud dalam Pasal 4 ayat (2) huruf c terdiri atas:

- a. dokumen perencanaan;
- b. dokumen pelaksanaan konstruksi; dan
- c. Sertifikat Laik Fungsi.

Pasal 11

- (1) Dokumen pendaftaran sebagaimana dimaksud dalam Pasal 4 ayat (2) huruf d berupa Surat Keterangan Bukti Pendaftaran Bangunan Gedung Negara.
- (2) Dokumen pendaftaran sebagaimana dimaksud pada ayat (1) dilengkapi dengan:
 - a. surat permohonan pendaftaran Bangunan Gedung Negara;
 - b. daftar inventaris Bangunan Gedung Negara;
 - c. kartu leger Bangunan Gedung Negara;
 - d. gambar leger dan situasi;
 - e. foto bangunan; dan
 - f. lampiran berupa dokumen pembangunan.

Bagian Ketiga Persyaratan Teknis

Pasal 12

- (1) Persyaratan teknis sebagaimana dimaksud dalam Pasal 3 huruf b meliputi:
 - a. tata bangunan; dan
 - b. keandalan bangunan.
- (2) Selain persyaratan teknis sebagaimana dimaksud pada ayat (1), bangunan gedung negara harus memenuhi ketentuan:
 - a. klasifikasi;
 - b. standar luas; dan
 - c. standar jumlah lantai.
- (3) Persyaratan teknis sebagaimana dimaksud pada ayat (1) harus memenuhi ketentuan spesifikasi komponen bangunan gedung.
- (4) Persyaratan teknis sebagaimana dimaksud ayat (1) dilaksanakan sesuai dengan ketentuan peraturan perundang-undangan.
- (5) Spesifikasi komponen bangunan gedung sebagaimana dimaksud pada ayat (3) mempertimbangkan:
 - a. persyaratan arsitektur bangunan;

- b. persyaratan struktur bangunan; dan
 - c. persyaratan utilitas bangunan.
- (6) Ketentuan spesifikasi komponen bangunan gedung negara sebagaimana dimaksud pada ayat (5) tercantum dalam Lampiran I yang merupakan bagian tidak terpisahkan dari Peraturan Menteri ini.

BAB III KLASIFIKASI, STANDAR LUAS, DAN STANDAR JUMLAH LANTAI

Bagian Kesatu Umum

Pasal 13

Bangunan Gedung Negara dalam memenuhi klasifikasi, standar luas, dan standar jumlah lantai sebagaimana dimaksud dalam Pasal 12 ayat (2), dikelompokkan menjadi:

- a. bangunan gedung kantor,
- b. Rumah Negara, dan
- c. Bangunan Gedung Negara lainnya.

Bagian Kedua Klasifikasi

Pasal 14

- (1) Klasifikasi Bangunan Gedung Negara sebagaimana dimaksud dalam Pasal 13 meliputi:
- a. bangunan sederhana;
 - b. bangunan tidak sederhana; dan
 - c. bangunan khusus.
- (2) Bangunan Gedung Negara dengan klasifikasi sederhana sebagaimana dimaksud pada ayat (1) huruf a merupakan bangunan gedung dengan teknologi dan spesifikasi sederhana meliputi:

- a. bangunan gedung kantor dan bangunan gedung negara lainnya dengan jumlah lantai sampai dengan 2 (dua) lantai;
 - b. bangunan gedung kantor dan bangunan gedung negara lainnya dengan luas sampai dengan 500 m² (lima ratus meter persegi); dan
 - c. Rumah Negara meliputi Rumah Negara Tipe C, Tipe D, dan Tipe E.
- (3) Bangunan Gedung Negara dengan klasifikasi tidak sederhana sebagaimana dimaksud pada ayat (1) huruf b merupakan bangunan gedung dengan teknologi dan spesifikasi tidak sederhana meliputi:
- a. bangunan gedung kantor dan bangunan gedung negara lainnya dengan jumlah lantai lebih dari 2 (dua) lantai;
 - b. bangunan gedung kantor dan bangunan gedung negara lainnya dengan luas lebih dari 500 m² (lima ratus meter persegi); dan
 - c. Rumah Negara meliputi Rumah Negara Tipe A dan Tipe B.
- (4) Bangunan Gedung Negara klasifikasi khusus sebagaimana dimaksud pada pada ayat (1) huruf c merupakan:
- a. Bangunan Gedung Negara yang memiliki persyaratan khusus, serta dalam perencanaan dan pelaksanaannya memerlukan penyelesaian atau teknologi khusus;
 - b. Bangunan Gedung Negara yang mempunyai tingkat kerahasiaan tinggi untuk kepentingan nasional;
 - c. Bangunan Gedung Negara yang penyelenggaraannya dapat membahayakan masyarakat disekitarnya; dan/atau
 - d. Bangunan Gedung Negara yang mempunyai resiko bahaya tinggi.
- (5) Bangunan Gedung Negara klasifikasi bangunan khusus sebagaimana dimaksud pada pada ayat (4) meliputi:
- a. istana negara;

- b. rumah mantan jabatan presiden dan/atau mantan wakil presiden;
 - c. rumah jabatan menteri;
 - d. wisma negara;
 - e. gedung instalasi nuklir;
 - f. gedung yang menggunakan radio aktif;
 - g. gedung instalasi pertahanan;
 - h. bangunan Kepolisian Negara Republik Indonesia dengan penggunaan dan persyaratan khusus;
 - i. gedung terminal udara, laut, dan darat;
 - j. stasiun kereta api;
 - k. stadion atau gedung olah raga;
 - l. rumah tahanan dengan tingkat keamanan tinggi (*maximum security*);
 - m. pusat data;
 - n. gudang benda berbahaya;
 - o. gedung bersifat monumental;
 - p. gedung cagar budaya; dan
 - q. gedung perwakilan negara Republik Indonesia.
- (6) Bangunan Gedung Negara klasifikasi bangunan khusus selain sebagaimana dimaksud pada ayat (5) ditetapkan oleh Menteri.

Bagian Ketiga

Standar Luas

Pasal 15

- (1) Standar Luas bangunan gedung kantor sebagaimana dimaksud dalam Pasal 13 huruf a sebesar rata-rata 10 (sepuluh) meter persegi per personel.
- (2) Jumlah personel sebagaimana dimaksud pada ayat (1) dihitung berdasarkan struktur organisasi yang telah mendapat persetujuan menteri yang melaksanakan urusan pemerintahan dibidang pendayagunaan aparatur negara dan reformasi birokrasi.
- (3) Standar luas ruang bangunan gedung kantor sebagaimana dimaksud pada ayat (1) terdiri atas:

- a. ruang utama terdiri atas:
1. ruang menteri atau ketua lembaga atau gubernur atau yang setingkat seluas 247 m² (dua ratus empat puluh tujuh meter persegi) terdiri atas ruang kerja, ruang tamu, ruang rapat, ruang tunggu, ruang istirahat, ruang sekretaris, ruang staf untuk 8 (delapan) orang, ruang simpan, dan ruang toilet;
 2. ruang wakil menteri atau wakil ketua lembaga atau yang setingkat seluas 117 m² (seratus tujuh belas meter persegi) terdiri atas ruang kerja, ruang tamu, ruang rapat, ruang tunggu, ruang istirahat, ruang sekretaris, ruang staf untuk 5 (lima) orang, ruang simpan, dan ruang toilet;
 3. ruang pimpinan tinggi utama atau pimpinan tinggi madya setara eselon IA atau wali kota atau Bupati atau yang setingkat seluas 117 m² (seratus tujuh belas meter persegi) terdiri atas ruang kerja, ruang tamu, ruang rapat, ruang tunggu, ruang istirahat, ruang sekretaris, ruang staf untuk 5 (lima) orang, ruang simpan, dan ruang toilet;
 4. ruang anggota Dewan Perwakilan Rakyat Republik Indonesia atau Dewan Perwakilan Daerah Republik Indonesia seluas 117 m² (seratus tujuh belas meter persegi) terdiri atas ruang kerja, ruang tamu, ruang rapat, ruang tunggu, ruang istirahat, ruang sekretaris, ruang staf untuk 5 (lima) orang, ruang simpan, dan ruang toilet;
 5. ruang pimpinan tinggi madya setara eselon IB atau yang setingkat seluas 83,4 m² (delapan puluh tiga koma empat meter persegi) terdiri atas ruang kerja, ruang tamu, ruang rapat, ruang tunggu, ruang istirahat, ruang sekretaris,

- ruang staf untuk 2 (dua) orang, ruang simpan, dan ruang toilet;
6. ruang pimpinan tinggi pratama setara eselon IIA atau Dewan Perwakilan Rakyat Daerah Provinsi atau Kabupaten atau Kota atau yang setingkat seluas 74,4 m² (tujuh puluh empat koma empat meter persegi) terdiri atas ruang kerja, ruang tamu, ruang rapat, ruang tunggu, ruang istirahat, ruang sekretaris, ruang staf untuk 2 (dua) orang, ruang simpan, dan ruang toilet;
 7. ruang pimpinan tinggi pratama setara eselon IIB atau yang setingkat seluas 62,4 m² (enam puluh dua koma empat meter persegi) terdiri atas ruang kerja, ruang tamu, ruang rapat, ruang tunggu, ruang istirahat, ruang sekretaris, ruang staf untuk 2 (dua) orang, ruang simpan, dan ruang toilet;
 8. ruang administrator setara eselon IIIA atau yang setingkat seluas 24 m² (dua puluh empat meter persegi) terdiri atas ruang kerja, ruang tamu, ruang sekretaris, dan ruang simpan;
 9. ruang administrator setara eselon IIIB atau yang setingkat seluas 21 m² (dua puluh satu meter persegi) terdiri atas ruang kerja, ruang tamu, dan ruang simpan; dan
 10. ruang pengawas setara eselon IV atau yang setingkat seluas 18,8 m² (delapan belas koma delapan meter persegi) terdiri atas ruang kerja, ruang staf untuk 4 (empat) orang, dan ruang simpan.
- b. Ruang Penunjang terdiri atas:
1. ruang rapat utama kementerian dengan luas 140 m² (seratus empat puluh meter persegi) untuk kapasitas 100 (seratus) orang;
 2. ruang rapat utama pimpinan tinggi utama atau pimpinan tinggi madya setara eselon I atau yang setingkat dengan luas 90 m² (sembilan

- puluh meter persegi) untuk kapasitas 75 (tujuh puluh lima) orang;
3. ruang rapat utama pimpinan tinggi pratama setara eselon II atau yang setingkat dengan luas 40 m² (empat puluh meter persegi) untuk kapasitas 30 (tiga puluh) orang;
 4. ruang studio dengan luas 4 m² (empat meter persegi) per orang untuk pemakai 10% (sepuluh per seratus) dari staf;
 5. ruang arsip dengan luas 0,4 m² (nol koma empat meter persegi) per orang untuk pemakai seluruh staf;
 6. WC atau toilet dengan luas 2 m² (dua meter persegi) per 25 (dua puluh lima) orang untuk pemakai Pejabat administrator, pengawas dan seluruh staf; dan
 7. musholla dengan luas 0,8 m² (nol koma delapan meter persegi) per orang untuk pemakai 20% (dua puluh per seratus) dari jumlah personel.
- (4) Untuk pejabat pengawas yang memiliki staf lebih dari ketentuan pada ayat (3) huruf a angka 10 penambahan luas ruang staf diperhitungkan sebesar 2,2 (dua koma dua meter persegi) sampai dengan 3 m² (tiga meter persegi) per personel.
- (5) Dalam hal kebutuhan standar luas ruang bangunan gedung kantor sebagaimana dimaksud pada ayat (1) melebihi rata-rata 10 (sepuluh) meter persegi per personel, harus mendapat persetujuan dari Menteri.

Pasal 16

- (1) Standar luas Rumah Negara sebagaimana dimaksud dalam Pasal 13 huruf b ditetapkan sesuai dengan tipe Rumah Negara yang didasarkan pada tingkat jabatan dan golongan atau pangkat penghuni.

- (2) Standar tipe dan luas Rumah Negara bagi pejabat dan pegawai negeri ditetapkan sebagai berikut:
- a. tipe Khusus diperuntukkan bagi Menteri, Pimpinan Lembaga Tinggi Negara, atau pejabat yang setingkat dengan menteri, dengan luas bangunan 400 m² (empat ratus meter persegi) dan luas tanah 1000 m² (seribu meter persegi);
 - b. tipe A diperuntukkan bagi Sekretaris Jenderal, Direktur Jenderal, Inspektur Jenderal, pejabat yang setingkat, atau Anggota Lembaga Tinggi Negara atau Dewan dengan luas bangunan 250 m² (dua ratus lima puluh meter persegi) dan luas tanah 600 m² (enam ratus meter persegi);
 - c. tipe B diperuntukkan bagi Direktur, Kepala Biro, Kepala Pusat, Pejabat yang setingkat atau Pegawai Negeri Sipil Golongan IV/d dan IV/e, dengan luas bangunan 120 m² (seratus dua puluh meter persegi) dan luas tanah 350 m² (tiga ratus lima puluh meter persegi);
 - d. tipe C diperuntukkan bagi Kepala Sub Direktorat, Kepala Bagian, Kepala Bidang, Pejabat yang setingkat, atau Pegawai Negeri Sipil Golongan IV/a dan IV/c, dengan luas bangunan 70 m² (tujuh puluh meter persegi) dan luas tanah 200 m² (dua ratus meter persegi);
 - e. tipe D diperuntukkan bagi Kepala Seksi, Kepala Sub Bagian, Kepala Sub Bidang, Pejabat yang setingkat, atau Pegawai Negeri Sipil Golongan III, dengan luas bangunan 50 m² (lima puluh meter persegi) dan luas tanah 120 m² (seratus dua puluh meter persegi); dan
 - f. tipe E diperuntukkan bagi Pegawai Negeri Sipil Golongan I dan Golongan II, dengan luas bangunan 36 m² (tiga puluh enam meter persegi) dan luas tanah 100 m² (seratus meter persegi).

- (3) Standar kebutuhan atau jenis ruang Rumah Negara sebagaimana dimaksud pada ayat (2) meliputi::
- a. tipe Khusus terdiri atas ruang tamu, ruang kerja, ruang duduk, ruang makan, 4 (empat) ruang tidur, 2 (dua) kamar mandi, dapur, gudang, 2 (dua) garasi, 2 (dua) ruang tidur pembantu, ruang cuci, dan kamar mandi pembantu;
 - b. tipe A terdiri atas ruang tamu, ruang kerja, ruang duduk, ruang makan, 4 (empat) ruang tidur, 2 (dua) kamar mandi, dapur, gudang, garasi, 2 (dua) ruang tidur pembantu, ruang cuci, dan kamar mandi pembantu;
 - c. tipe B terdiri atas ruang tamu, ruang kerja, ruang duduk, ruang makan, 3 (tiga) ruang tidur, 2 (dua) kamar mandi, dapur, gudang, garasi, ruang tidur pembantu, ruang cuci, dan kamar mandi pembantu;
 - d. tipe C terdiri atas ruang tamu, ruang makan, 3 (tiga) ruang tidur, kamar mandi, dapur, gudang, dan ruang cuci;
 - e. tipe D yang terdiri atas ruang tamu, ruang makan, 2 (dua) ruang tidur, kamar mandi, dapur, dan ruang cuci; dan
 - f. tipe E yang terdiri atas ruang tamu, ruang makan, 2 (dua) ruang tidur, kamar mandi, dapur, dan ruang cuci.
- (4) Ruang cuci dan kamar mandi pembantu sebagaimana dimaksud pada ayat (3) huruf a, sampai dengan huruf f tidak dihitung dalam standar luas Rumah Negara.

Pasal 17

- (1) Bangunan gedung negara lainnya sebagaimana dimaksud dalam Pasal 13 huruf c meliputi:
- a. bangunan gedung pendidikan;
 - b. bangunan gedung pendidikan dan pelatihan;
 - c. bangunan gedung pelayanan kesehatan;
 - d. bangunan gedung parkir; dan
 - e. bangunan gedung pasar.

- (2) Standar luas Bangunan Gedung Negara lainnya untuk bangunan gedung pendidikan, bangunan gedung pelayanan kesehatan dan bangunan pasar sebagaimana dimaksud pada ayat (1) mengikuti ketentuan yang ditetapkan oleh yang melaksanakan urusan pemerintahan masing-masing setelah berkoordinasi dengan Menteri.
- (3) Standar luas bangunan gedung negara lainnya selain sebagaimana dimaksud pada ayat (1) ditetapkan oleh pengguna anggaran setelah melakukan koordinasi dengan menteri yang menangani urusan pemerintahan bidang terkait.
- (4) Ketentuan lebih lanjut mengenai standar luas dan kebutuhan atau jenis ruang Bangunan Gedung Negara tercantum dalam Lampiran II yang merupakan bagian tidak terpisahkan dari Peraturan Menteri ini.

Bagian Keempat Standar Jumlah Lantai

Pasal 18

- (1) Jumlah lantai Bangunan Gedung Negara, ditetapkan paling banyak 8 (delapan) lantai.
- (2) Jumlah lantai bangunan gedung negara sebagaimana dimaksud ayat (1) dihitung dari ruang yang dibangun di atas permukaan tanah terendah.
- (3) Dalam hal Bangunan Gedung Negara yang dibangun lebih dari 8 (delapan) lantai, harus mendapat persetujuan terlebih dahulu dari Menteri.
- (4) Persetujuan sebagaimana dimaksud pada ayat (3) diberikan dengan mempertimbangkan:
 - a. kebutuhan;
 - b. peraturan daerah setempat terkait ketinggian bangunan atau jumlah lantai; dan
 - c. koefisien perbandingan antara nilai harga tanah dengan nilai harga bangunan gedung.

- (5) Dalam hal Bangunan Gedung Negara dibangun di basemen, jumlah lapis paling banyak 3 (tiga).

BAB IV
PEMBIAYAAN PEMBANGUNAN BANGUNAN GEDUNG
NEGARA

Bagian Kesatu
Umum

Pasal 19

- (1) Pembiayaan Pembangunan Bangunan Gedung Negara meliputi:
- a. komponen biaya pembangunan bangunan gedung negara;
 - b. biaya standar dan biaya nonstandar;
 - c. standar harga satuan tertinggi;
 - d. biaya pekerjaan lain yang menyertai atau melengkapi pembangunan; dan
 - e. biaya pembangunan dalam rangka perawatan.
- (2) Pembiayaan Pembangunan Bangunan Gedung Negara harus dituangkan dalam Daftar Isian Pelaksanaan Anggaran (DIPA) atau Daftar Pelaksanaan Anggaran (DPA) sebagaimana dimaksud dalam Pasal 8 ayat (1).
- (3) Daftar Isian Pelaksanaan Anggaran (DIPA) atau Daftar Pelaksanaan Anggaran (DPA) sebagaimana dimaksud pada ayat (2) meliputi:
- a. perencanaan teknis;
 - b. pelaksanaan konstruksi fisik;
 - c. manajemen konstruksi atau pengawasan konstruksi; dan
 - d. pengelolaan kegiatan.

Bagian Kedua
Komponen Biaya Pembangunan

Paragraf 1

Umum

Pasal 20

- (1) Komponen biaya Pembangunan Bangunan Gedung Negara sebagaimana dimaksud dalam Pasal 19 ayat (1) huruf a meliputi:
 - a. biaya pelaksanaan konstruksi;
 - b. biaya perencanaan teknis;
 - c. biaya pengawasan teknis; dan
 - d. biaya pengelolaan kegiatan.
- (2) Biaya perencanaan teknis sebagaimana dimaksud pada ayat (1) huruf b, biaya pengawasan teknis sebagaimana dimaksud pada ayat (1) huruf c, dan biaya pengelolaan kegiatan sebagaimana dimaksud pada ayat (1) huruf d dihitung berdasarkan persentase terhadap biaya pelaksanaan konstruksi sesuai dengan klasifikasi Bangunan Gedung Negara.
- (3) Ketentuan mengenai besaran persentase komponen biaya pembangunan Bangunan Gedung Negara terhadap biaya konstruksi sebagaimana dimaksud pada ayat (2) tercantum dalam Lampiran III yang merupakan bagian tidak terpisahkan dari Peraturan Menteri ini.

Paragraf 2

Biaya Pelaksanaan Konstruksi

Pasal 21

- (1) Biaya pelaksanaan konstruksi sebagaimana dimaksud dalam Pasal 20 ayat (1) huruf a merupakan biaya paling banyak yang digunakan untuk membiayai pelaksanaan konstruksi fisik Bangunan Gedung Negara.

- (2) Biaya pelaksanaan konstruksi dibebankan pada biaya untuk komponen konstruksi fisik kegiatan yang bersangkutan.
- (3) Biaya pelaksanaan konstruksi terdiri atas:
 - a. biaya standar; dan
 - b. biaya nonstandar.
- (4) Biaya standar sebagaimana dimaksud pada ayat (3) huruf a dihitung dari hasil perkalian antara total luas Bangunan Gedung Negara dengan koefisien atau faktor pengali jumlah lantai dan standar harga satuan per meter persegi tertinggi.
- (5) Koefisien atau faktor pengali jumlah lantai sebagaimana dimaksud pada ayat (4) ditetapkan dengan Keputusan Menteri.
- (6) Biaya nonstandar sebagaimana dimaksud pada ayat (3) huruf b dihitung berdasarkan jenis pekerjaan, kebutuhan nyata, dan harga pasar yang wajar.
- (7) Keseluruhan biaya nonstandar sebagaimana dimaksud pada ayat (6) ditetapkan paling banyak 150% (seratus lima puluh per seratus) dari keseluruhan biaya standar.
- (8) Pembayaran biaya pelaksanaan konstruksi dilakukan secara bulanan atau tahapan tertentu yang didasarkan pada prestasi atau kemajuan pekerjaan fisik di lapangan.
- (9) Pembayaran sebagaimana dimaksud pada ayat (8) dilakukan sebagai berikut:
 - a. pelaksanaan konstruksi sampai dengan serah terima pertama atau (*Provisional Hand Over*) pekerjaan konstruksi dibayarkan paling banyak 95% (sembilan puluh lima per seratus) dari nilai kontrak; dan
 - b. masa pemeliharaan konstruksi sampai dengan serah terima akhir atau (*Final Hand Over*) pekerjaan konstruksi dibayarkan 5% (lima per seratus) dari nilai kontrak.
- (10) Tata cara pembayaran biaya pelaksanaan konstruksi sebagaimana dimaksud pada ayat (9) mengikuti ketentuan peraturan perundang-undangan.

Paragraf 3

Biaya Perencanaan Teknis

Pasal 22

- (1) Biaya perencanaan teknis sebagaimana dimaksud dalam Pasal 20 ayat (1) huruf b merupakan biaya paling banyak yang digunakan untuk membiayai perencanaan Bangunan Gedung Negara.
- (2) Biaya perencanaan teknis dihitung secara orang per bulan dan biaya langsung yang dapat diganti, sesuai dengan ketentuan biaya langsung personel (*billing rate*).
- (3) Biaya perencanaan teknis ditetapkan dari hasil seleksi atau penunjukan langsung pekerjaan yang bersangkutan yang meliputi:
 - a. honorarium tenaga ahli dan tenaga penunjang;
 - b. materi dan penggandaan laporan;
 - c. pembelian dan sewa peralatan;
 - d. sewa kendaraan;
 - e. biaya rapat;
 - f. perjalanan lokal maupun luar kota;
 - g. biaya komunikasi;
 - h. asuransi atau pertanggungan (*professional indemnity insurance*); dan
 - i. pajak dan iuran daerah lainnya.
- (4) Pembayaran biaya perencanaan teknis didasarkan pada pencapaian prestasi atau kemajuan perencanaan setiap tahapan yang meliputi:
 - a. tahap konsepsi perancangan sebesar 10% (sepuluh per seratus);
 - b. tahap pra rancangan sebesar 20% (dua puluh per seratus);
 - c. tahap pengembangan rancangan sebesar 25% (dua puluh lima per seratus);
 - d. tahap rancangan detail meliputi penyusunan rancangan gambar detail dan penyusunan Rencana Kerja dan Syarat (RKS), serta Rencana Anggaran

- Biaya (RAB) sebesar 25% (dua puluh lima per seratus);
- e. tahap pelelangan penyedia jasa pelaksanaan konstruksi sebesar 5% (lima per seratus); dan
 - f. tahap pengawasan berkala sebesar 15% (lima belas per seratus).
- (5) Tata cara pembayaran biaya perencanaan teknis sebagaimana dimaksud pada ayat (4) mengikuti ketentuan peraturan perundang-undangan.

Paragraf 4

Biaya Pengawasan Teknis

Pasal 23

Biaya pengawasan teknis sebagaimana dimaksud dalam pasal 20 ayat (1) huruf c berupa:

- a. biaya pengawasan konstruksi; atau
- b. biaya manajemen konstruksi.

Pasal 24

- (1) Biaya pengawasan konstruksi sebagaimana dimaksud dalam pasal 23 huruf a merupakan biaya paling banyak yang digunakan untuk membiayai kegiatan pengawasan konstruksi Pembangunan Bangunan Gedung Negara.
- (2) Biaya pengawasan konstruksi dihitung secara orang per bulan dan biaya langsung yang bisa diganti, sesuai dengan ketentuan biaya langsung personel (*billing rate*).
- (3) Biaya pengawasan konstruksi ditetapkan dari hasil seleksi atau penunjukan langsung pekerjaan yang bersangkutan yang meliputi:
 - a. honorarium tenaga ahli dan tenaga penunjang;
 - b. materi dan penggandaan laporan;
 - c. pembelian dan atau sewa peralatan;
 - d. sewa kendaraan;
 - e. biaya rapat;
 - f. perjalanan lokal dan luar kota;
 - g. biaya komunikasi;

- a. penyiapan dokumen Sertifikat Laik Fungsi;
 - h. penyiapan dokumen pendaftaran;
 - i. asuransi atau pertanggungan (*indemnity insurance*);
dan
 - j. pajak dan iuran daerah lainnya.
- (4) Pembayaran biaya pengawasan konstruksi dilakukan secara bulanan atau tahapan tertentu yang didasarkan pada prestasi atau kemajuan pekerjaan pelaksanaan konstruksi fisik di lapangan.
- (5) Pembayaran biaya pengawasan konstruksi sebagaimana dimaksud pada ayat (4) dilakukan sebagai berikut:
- a. pengawasan konstruksi tahap pelaksanaan konstruksi fisik sampai dengan serah terima pertama (*Provisional Hand Over*) pekerjaan konstruksi paling banyak sebesar 90% (sembilan puluh per seratus); dan
 - b. pengawasan konstruksi tahap pemeliharaan sampai dengan serah terima akhir (*Final Hand Over*) pekerjaan konstruksi sebesar 10% (sepuluh per seratus).
- (6) Tata cara pembayaran angsuran pekerjaan pengawasan konstruksi sebagaimana dimaksud pada ayat (5) sesuai dengan ketentuan peraturan perundang-undangan.

Paragraf 5

Biaya Manajemen Konstruksi

Pasal 25

- (1) Biaya manajemen konstruksi sebagaimana dimaksud dalam pasal 23 huruf b merupakan biaya paling banyak yang digunakan untuk membiayai kegiatan manajemen konstruksi Pembangunan Bangunan Gedung Negara.
- (2) Besarnya biaya manajemen konstruksi dihitung secara orang per bulan dan biaya langsung yang bisa diganti, sesuai dengan ketentuan biaya langsung personel (*billing rate*).

- (3) Biaya manajemen konstruksi ditetapkan dari hasil seleksi atau penunjukan langsung pekerjaan yang bersangkutan yang meliputi:
 - a. honorarium tenaga ahli dan tenaga penunjang;
 - b. materi dan penggandaan laporan;
 - c. pembelian dan atau sewa peralatan;
 - d. sewa kendaraan;
 - e. biaya rapat;
 - f. perjalanan lokal dan luar kota;
 - g. biaya komunikasi;
 - h. penyiapan dokumen Sertifikat Laik Fungsi;
 - i. penyiapan dokumen pendaftaran;
 - j. asuransi atau pertanggungan (*indemnity insurance*);
dan
 - k. pajak dan iuran daerah lainnya.
- (4) Pembayaran biaya manajemen konstruksi dilakukan secara bulanan atau tahapan tertentu yang didasarkan pada prestasi atau kemajuan pekerjaan perencanaan teknis dan pelaksanaan konstruksi di lapangan.
- (5) Pembayaran sebagaimana dimaksud pada ayat (4) dilakukan dengan tahapan:
 - a. Persiapan atau pengadaan penyedia jasa perencana sebesar 5% (lima per seratus);
 - b. reviu rencana teknis sampai dengan serah terima dokumen perencanaan sebesar 10% (sepuluh per seratus);
 - c. pelelangan penyedia jasa pelaksanaan konstruksi fisik sebesar 5% (lima per seratus);
 - d. pengawasan teknis pelaksanaan konstruksi fisik yang dibayarkan berdasarkan prestasi pekerjaan konstruksi fisik di lapangan sampai dengan serah terima pertama (*Provisional Hand Over*) pekerjaan konstruksi sebesar 70% (tujuh puluh per seratus);
dan
 - e. pemeliharaan sampai dengan serah terima akhir (*Final Hand Over*) pekerjaan konstruksi sebesar 10% (sepuluh per seratus).

- (6) Tata cara pembayaran angsuran pekerjaan manajemen konstruksi sebagaimana dimaksud pada ayat (5) mengikuti ketentuan peraturan perundang-undangan.

Paragraf 6

Biaya Pengelolaan Kegiatan

Pasal 26

- (1) Biaya pengelolaan kegiatan sebagaimana dimaksud dalam Pasal 20 ayat 1 huruf d merupakan biaya paling banyak yang digunakan untuk membiayai kegiatan pengelolaan kegiatan Pembangunan Bangunan Gedung Negara.
- (2) Biaya pengelolaan kegiatan sebagaimana dimaksud pada ayat (1) digunakan untuk biaya operasional unsur K/L atau OPD.
- (3) Biaya operasional unsur K/L atau OPD digunakan untuk keperluan:
 - a. honorarium staf dan panitia lelang;
 - b. perjalanan dinas;
 - c. rapat;
 - d. proses pelelangan;
 - e. bahan dan alat yang berkaitan dengan pengelolaan kegiatan sesuai dengan pentahapannya;
 - f. penyusunan laporan;
 - g. dokumentasi; dan
 - h. persiapan dan pengiriman kelengkapan administrasi atau dokumen pendaftaran Bangunan Gedung Negara.

Bagian Ketiga

Biaya Standar dan Biaya Nonstandar

Pasal 27

- (1) Biaya standar sebagaimana dimaksud dalam Pasal 19 ayat (1) huruf b digunakan untuk pelaksanaan konstruksi fisik standar pekerjaan meliputi:

- a. arsitektur;
 - b. struktur;
 - c. utilitas; dan
 - d. perampungan (*finishing*).
- (2) Utilitas sebagaimana dimaksud pada ayat (1) huruf c meliputi pekerjaan pemipaan (*plumbing*), dan jaringan instalasi penerangan.
- (3) Pelaksanaan konstruksi fisik pekerjaan standar Bangunan Gedung Negara dibagi dalam komponen pekerjaan standar yang merupakan persentase dari biaya standar.
- (4) Persentase komponen pekerjaan standar sebagaimana dimaksud pada ayat (3) untuk Bangunan Gedung Kantor meliputi:
- a. pekerjaan fondasi sebesar 5% (lima per seratus) sampai dengan 10% (sepuluh per seratus);
 - b. pekerjaan struktur sebesar 25% (dua puluh lima per seratus) sampai dengan 35% (tiga puluh lima per seratus);
 - c. pekerjaan lantai sebesar 5% (lima per seratus) sampai dengan 10% (sepuluh per seratus);
 - d. pekerjaan dinding sebesar 7% (tujuh per seratus) sampai dengan 10% (sepuluh per seratus);
 - e. pekerjaan plafon sebesar 6% (enam per seratus) sampai dengan 8% (delapan per seratus);
 - f. pekerjaan atap sebesar 8% (delapan per seratus) sampai dengan 10% (sepuluh per seratus);
 - g. pekerjaan utilitas sebesar 5% (lima per seratus) sampai dengan 8% (delapan per seratus); dan
 - h. pekerjaan perampungan (*finishing*) sebesar 10% (sepuluh per seratus) sampai dengan 15% (lima belas per seratus).
- (5) Persentase komponen pekerjaan standar sebagaimana dimaksud pada ayat (3) untuk Rumah Negara meliputi:
- a. pekerjaan fondasi sebesar 3% (tiga per seratus) sampai dengan 7% (tujuh per seratus);

- b. pekerjaan struktur sebesar 20% (dua puluh per seratus) sampai dengan 25% (dua puluh lima per seratus);
 - c. pekerjaan lantai sebesar 10% (sepuluh per seratus) sampai dengan 15% (lima belas per seratus);
 - d. pekerjaan dinding sebesar 10% (sepuluh per seratus) sampai dengan 15% (lima belas per seratus);
 - e. pekerjaan plafon sebesar 8% (delapan per seratus) sampai dengan 10% (sepuluh per seratus);
 - f. pekerjaan atap sebesar 10% (sepuluh per seratus) sampai dengan 15% (lima belas per seratus);
 - g. pekerjaan utilitas sebesar 8% (delapan per seratus) sampai dengan 10% (sepuluh per seratus); dan
 - h. pekerjaan perampungan (*finishing*) sebesar 15% (lima belas per seratus) sampai dengan 20% (dua puluh per seratus).
- (6) Persentase komponen pekerjaan standar sebagaimana dimaksud pada ayat (3) untuk Bangunan Gedung Negara lainnya meliputi:
- a. pekerjaan fondasi sebesar 5% (lima per seratus) sampai dengan 10% (sepuluh per seratus);
 - b. pekerjaan struktur sebesar 25% (dua puluh lima per seratus) sampai dengan 35% (tiga puluh lima per seratus);
 - c. pekerjaan lantai sebesar 5% (lima per seratus) sampai dengan 10% (sepuluh per seratus);
 - d. pekerjaan dinding sebesar 7% (tujuh per seratus) sampai dengan 10% (sepuluh per seratus);
 - e. pekerjaan plafon sebesar 6% (enam per seratus) sampai dengan 8% (delapan per seratus);
 - f. pekerjaan atap sebesar 8% (delapan per seratus) sampai dengan 10% (sepuluh per seratus);
 - g. pekerjaan utilitas sebesar 5% (lima per seratus) sampai dengan 8% (delapan per seratus); dan
 - h. pekerjaan perampungan (*finishing*) sebesar 10% (sepuluh per seratus) sampai dengan 15% (lima belas per seratus).

- (7) Persentase komponen pekerjaan standar sebagaimana dimaksud pada ayat (3) digunakan sebagai:
 - a. pedoman penyusunan dokumen pendanaan;
 - b. pembangunan yang lebih dari satu tahun anggaran; dan
 - c. peningkatan mutu.
- (8) Biaya standar sebagaimana dimaksud pada ayat (1) termasuk biaya umum (*overhead*) penyedia jasa pelaksanaan konstruksi, asuransi, keselamatan kerja, inflasi, dan pajak sesuai dengan ketentuan peraturan perundang-undangan.

Pasal 28

- (1) Biaya nonstandar sebagaimana dimaksud dalam Pasal 19 ayat (1) huruf b digunakan untuk pelaksanaan konstruksi fisik nonstandar, perizinan selain Izin Mendirikan Bangunan (IMB), dan penyambungan utilitas.
- (2) Biaya nonstandar sebagaimana dimaksud pada ayat (1) untuk pelaksanaan konstruksi fisik nonstandar meliputi pekerjaan:
 - a. penyiapan dan pematangan lahan;
 - b. peningkatan pekerjaan arsitektur bangunan;
 - c. peningkatan pekerjaan struktur bangunan;
 - d. khusus kelengkapan bangunan yang terdiri atas pekerjaan mekanikal dan pekerjaan elektrik; dan/atau
 - e. khusus bangunan gedung ramah lingkungan (*green building*).
- (3) Biaya nonstandar sebagaimana dimaksud pada ayat (2) digunakan untuk pekerjaan:
 - a. alat pengondisian udara;
 - b. lift, eskalator, dan/atau lantai berjalan (*moving walk*);
 - c. tata suara (*sound system*);
 - d. telepon dan perangkat penyambungan komunikasi telepon (*private automatic branch exchange* atau PABX);

- e. instalasi informasi dan teknologi;
 - f. elektrik (termasuk genset);
 - g. sistem proteksi kebakaran;
 - h. sistem penangkal petir khusus;
 - i. instalasi pengolahan air limbah;
 - j. interior (termasuk furnitur);
 - k. gas pembakaran;
 - l. gas medis;
 - m. pencegahan bahaya rayap;
 - n. fondasi dalam;
 - o. fasilitas penyandang disabilitas;
 - p. sarana atau prasarana lingkungan;
 - q. peningkatan mutu;
 - r. perizinan selain Izin Mendirikan Bangunan (IMB);
 - s. penyiapan dan pematangan lahan;
 - t. pemenuhan persyaratan bangunan gedung hijau (*green building*); dan
 - u. penyambungan utilitas.
- (4) Biaya nonstandar untuk perizinan selain Izin Mendirikan Bangunan (IMB) digunakan untuk biaya penyiapan dokumen permohonan Sertifikat Laik Fungsi.
- (5) Biaya nonstandar untuk penyambungan utilitas sebagaimana dimaksud pada ayat (3) huruf u meliputi:
- a. listrik;
 - b. telepon;
 - c. air;
 - d. gas; dan
 - e. sambungan ke saluran pembuangan kota.

Pasal 29

- (1) Biaya nonstandar sebagaimana dimaksud dalam Pasal 28 ayat (1) dapat berpedoman pada rincian persentase sebagai berikut:
- a. alat pengkondisian udara ditetapkan sebesar 7% (tujuh per seratus) sampai dengan 15% (lima belas per seratus) dari keseluruhan biaya standar;

- b. lift, eskalator, dan/atau lantai berjalan (*moving walk*) ditetapkan sebesar 8% (delapan per seratus) sampai dengan 14% (empat belas per seratus) dari keseluruhan biaya standar;
- c. tata suara (*sound system*) ditetapkan sebesar 2% (dua per seratus) sampai dengan 4% (empat per seratus) dari keseluruhan biaya standar;
- d. telepon dan perangkat penyambungan komunikasi telepon (*private automatic branch exchange* atau PABX) ditetapkan sebesar 1% (satu per seratus) sampai dengan 3% (tiga per seratus) dari keseluruhan biaya standar;
- e. instalasi Informasi dan Teknologi ditetapkan sebesar 6% (enam per seratus) sampai dengan 11% (sebelas per seratus) dari keseluruhan biaya standar;
- f. elektrikal (termasuk genset) ditetapkan sebesar 7% (tujuh per seratus) sampai dengan 12% (dua belas per seratus) dari keseluruhan biaya standar;
- g. sistem proteksi kebakaran ditetapkan sebesar 7% (tujuh per seratus) sampai dengan 12% (dua belas per seratus) dari keseluruhan biaya standar;
- h. penangkal petir khusus ditetapkan sebesar 1% (satu per seratus) sampai dengan 2% (dua per seratus) dari keseluruhan biaya standar;
- i. Instalasi Pengolahan Air Limbah ditetapkan sebesar 1% (satu per seratus) sampai dengan 2% (dua per seratus) dari keseluruhan biaya standar;
- j. interior (termasuk furnitur) ditetapkan sebesar 15% (lima belas per seratus) sampai dengan 25% (dua puluh lima per seratus) dari keseluruhan biaya standar;
- k. gas pembakaran ditetapkan sebesar 1% (satu per seratus) sampai dengan 2% (dua per seratus) dari keseluruhan biaya standar;
- l. gas medis ditetapkan sebesar 2% (dua per seratus) sampai dengan 4% (empat per seratus) dari keseluruhan biaya standar;

- m. pencegahan bahaya rayap ditetapkan sebesar 1% (satu per seratus) sampai dengan 3% (tiga per seratus) dari keseluruhan biaya standar;
 - n. fondasi dalam ditetapkan sebesar 7% (tujuh per seratus) sampai dengan 12% (dua belas per seratus) dari keseluruhan biaya standar;
 - o. fasilitas penyanggah difabel atau berkebutuhan khusus ditetapkan sebesar 3% (tiga per seratus) sampai dengan 5% (lima per seratus) dari keseluruhan biaya standar;
 - p. sarana atau prasarana lingkungan ditetapkan sebesar 3% (tiga per seratus) sampai dengan 8% (delapan per seratus) dari keseluruhan biaya standar;
 - q. peningkatan mutu ditetapkan paling banyak 30% (tiga puluh per seratus) dari keseluruhan biaya komponen pekerjaan yang ditingkatkan mutunya;
 - r. perizinan selain Izin Mendirikan Bangunan (IMB) ditetapkan paling banyak 1% (satu per seratus) dari keseluruhan biaya standar;
 - s. penyiapan dan pematangan lahan ditetapkan paling banyak 3,5% (tiga koma lima per seratus) dari keseluruhan biaya standar;
 - t. pemenuhan persyaratan Bangunan Gedung Hijau (*green building*) ditetapkan paling banyak 9,5% (sembilan koma lima per seratus) dari keseluruhan biaya standar; dan
 - u. penyambungan utilitas ditetapkan paling banyak 2% (dua per seratus) dari keseluruhan biaya standar.
- (2) Untuk biaya nonstandar sebagaimana dimaksud pada ayat (1), dihitung dan dikonsultasikan dengan K/L atau OPD Pembina Teknis.

Bagian Keempat
Standar Harga Satuan Tertinggi

Pasal 30

- (1) Standar Harga Satuan Tertinggi sebagaimana dimaksud dalam Pasal 19 ayat (1) huruf c meliputi:
 - a. harga satuan tertinggi pembangunan bangunan gedung kantor dan gedung negara lainnya;
 - b. harga satuan tertinggi pembangunan Rumah Negara; dan
 - c. harga satuan tertinggi pembangunan pagar bangunan gedung kantor dan gedung negara lainnya dan pagar Rumah Negara.
- (2) Standar Harga Satuan Tertinggi Pembangunan Bangunan Gedung Negara sebagaimana dimaksud pada ayat (1) huruf a terdiri atas klasifikasi sederhana dan tidak sederhana.
- (3) Standar Harga Satuan Tertinggi pembangunan Rumah Negara sebagaimana dimaksud pada ayat (1) huruf b terdiri atas:
 - a. Standar Harga Satuan Tertinggi Pembangunan Bangunan Rumah Negara dengan klasifikasi sederhana terdiri atas Tipe C, Tipe D, dan Tipe E;
 - b. Standar Harga Satuan Tertinggi Pembangunan Bangunan Rumah Negara dengan klasifikasi tidak sederhana per m² terdiri atas:
 1. Tipe A dan Tipe B;
 2. Tipe C, Tipe D, dan Tipe E dengan jumlah lantai lebih dari 2 (dua); dan
 3. Rumah Negara yang berupa rumah susun.
- (4) Rumah Negara yang berupa rumah susun sebagaimana dimaksud dalam ayat (3) huruf b angka 3 menggunakan Standar Harga Satuan Tertinggi pembangunan bangunan gedung kantor dan gedung negara lainnya dengan klasifikasi tidak sederhana.
- (5) Standar Harga Satuan Tertinggi pembangunan Pagar Bangunan Gedung kantor dan bangunan gedung negara

lainnya dan pagar Rumah Negara sebagaimana dimaksud pada ayat (1) huruf c terdiri atas:

- a. Standar Harga Satuan Tertinggi pembangunan Pagar Depan, Samping, atau Belakang Bangunan Gedung kantor dan bangunan gedung negara lainnya per meter; dan
 - b. Standar Harga Satuan Tertinggi pembangunan Pagar Depan, Samping, atau Belakang Rumah Negara per meter.
- (6) Standar Harga Satuan Tertinggi sebagaimana dimaksud pada ayat (1) sudah termasuk biaya Izin Mendirikan Bangunan (IMB), biaya umum (*overhead*) pelaksana konstruksi, asuransi, inflasi, dan pajak sesuai dengan ketentuan peraturan perundang-undangan.
 - (7) Standar Harga Satuan Tertinggi sebagaimana dimaksud pada ayat (1) ditetapkan secara berkala setiap tahun oleh bupati atau wali kota, untuk Provinsi DKI Jakarta ditetapkan oleh Gubernur.
 - (8) Standar Harga Satuan Tertinggi sebagaimana dimaksud pada ayat (1) dihitung berdasarkan formula perhitungan Standar Harga Satuan Tertinggi yang ditetapkan oleh Menteri.
 - (9) Formula perhitungan Standar Harga Satuan Tertinggi sebagaimana dimaksud pada ayat (8) didasarkan pada komponen harga bahan dan upah pekerjaan konstruksi.
 - (10) Formula perhitungan Standar Harga Satuan Tertinggi Bangunan Gedung Negara ditetapkan secara berkala setiap 3 (tiga) tahun dan dapat dievaluasi setiap tahun.

Pasal 31

- (1) Dalam hal Bangunan Gedung Negara sebagaimana dimaksud dalam Pasal 30 ayat (1) huruf a memerlukan bangunan atau ruang dengan fungsi yang meliputi fungsi bangunan atau ruang sidang, ICU (*Intensive Care Unit*), ICCU (*Intensive Coronary Care Unit*), Instalasi Gawat Darurat (IGD), CMU (*Central Medical Unit*), dan NICU (*Neonate Intensive Care Unit*), ruang operasi, radiologi,

rawat inap, laboratorium, kebidanan dan kandungan, Unit Gawat Darurat (UGD), power house, rawat jalan, dapur dan laundry, bengkel, selasar luar beratap atau teras, Standar Harga Satuan Tertinggi dihitung dari perkalian Standar Harga Satuan Tertinggi per meter persegi Bangunan Gedung Negara klasifikasi tidak sederhana dengan koefisien atau faktor pengali fungsi bangunan atau ruang.

- (2) Koefisien atau faktor pengali fungsi bangunan atau ruang sebagaimana dimaksud pada ayat (1) meliputi:
 - a. fungsi bangunan atau ruang sidang, harga satuan per m² (per meter persegi) tertinggi yaitu 1,5 (satu koma lima);
 - b. fungsi bangunan atau ruang ICU (*Intensive Care Unit*), ICCU (*Intensive Coronary Care Unit*), Instalasi Gawat Darurat (IGD), CMU (*Central Medical Unit*), dan NICU (*Neonate Intensive Care Unit*), harga satuan per m² (per meter persegi) tertinggi yaitu 1,5 (satu koma lima);
 - c. fungsi bangunan atau ruang ruang operasi, harga satuan per m² (per meter persegi) tertinggi yaitu 2 (dua);
 - d. fungsi bangunan atau ruang ruang radiologi, harga satuan per m² (per meter persegi) tertinggi yaitu 1,25 (satu koma dua puluh lima);
 - e. fungsi bangunan atau ruang rawat inap, harga satuan per m² (per meter persegi) tertinggi yaitu 1,1 (satu koma satu);
 - f. fungsi bangunan atau ruang laboratorium, harga satuan per m² (per meter persegi) tertinggi yaitu 1,1 (satu koma satu);
 - g. fungsi bangunan atau ruang ruang kebidanan dan kandungan, harga satuan per m² (per meter persegi) tertinggi yaitu 1,2 (satu koma dua puluh);
 - h. fungsi bangunan atau ruang Unit Gawat Darurat (UGD), harga satuan per m² (per meter persegi) tertinggi yaitu 1,1 (satu koma satu);

- i. fungsi bangunan atau ruang power house, harga satuan per m² (per meter persegi) tertinggi yaitu 1,25 (satu koma dua puluh lima);
- j. fungsi bangunan atau ruang ruang rawat jalan, harga satuan per m² (per meter persegi) tertinggi yaitu 1,1 (satu koma satu);
- k. fungsi bangunan atau ruang dapur dan laundry, harga satuan per m² (per meter persegi) tertinggi yaitu 1,1 (satu koma satu);
- l. fungsi bangunan atau ruang bengkel, harga satuan per m² (per meter persegi) tertinggi yaitu 1 (satu);
- m. fungsi bangunan atau ruang selasar luar beratap atau teras, harga satuan per m² (per meter persegi) tertinggi yaitu 0,5 (nol koma lima).

Pasal 32

- (1) Standar Harga Satuan Tertinggi untuk Bangunan Gedung Negara dengan klasifikasi bangunan khusus sebagaimana dimaksud dalam pasal 14 ayat (1) huruf c, ditetapkan berdasarkan Rincian Anggaran Biaya (RAB) yang dihitung sesuai dengan tingkat kekhususan atau spesifikasi teknis, kebutuhan nyata, dan kewajaran harga yang berlaku.
- (2) Standar Harga Satuan Tertinggi untuk Bangunan Gedung Negara dengan klasifikasi bangunan khusus sebagaimana dimaksud pada ayat (1) diajukan oleh K/L atau OPD kepada Direktur Bina Penataan Bangunan Direktorat Jenderal Cipta Karya untuk ditetapkan.

Bagian Kelima

Biaya Pekerjaan Lain yang Menyertai atau Melengkapi
Pembangunan Bangunan Gedung Negara

Pasal 33

- (1) Biaya pekerjaan lain yang menyertai atau melengkapi Pembangunan sebagaimana dimaksud dalam Pasal 19 ayat (1) huruf d merupakan biaya pekerjaan yang terkait

tetapi terpisah dengan Pembangunan Bangunan Gedung Negara, untuk memenuhi ketentuan peraturan perundang-undangan.

- (2) Biaya Pekerjaan lain yang menyertai atau melengkapi Pembangunan sebagaimana dimaksud pada ayat (1) meliputi:
- a. penyiapan lahan dalam kompleks yang meliputi pembentukan kualitas permukaan tanah atau lahan sesuai dengan rancangan, pembuatan tanda lahan, pembersihan lahan, dan pembongkaran;
 - b. pematangan lahan dalam kompleks yang meliputi:
 1. pembuatan jalan dan jembatan;
 2. jaringan utilitas kompleks yang meliputi:
 - a) saluran drainase;
 - b) air bersih;
 - c) listrik;
 - d) lampu penerangan luar;
 - e) limbah kotoran; dan
 - f) hidran kebakaran.
 3. lansekap atau taman;
 4. pagar fungsi khusus; dan
 5. tempat parkir;
 - c. penyusunan Rencana Tata Bangunan dan Lingkungan termasuk rencana induk (*master plan*);
 - d. penyusunan studi Analisis Mengenai Dampak Lingkungan;
 - e. penyelidikan tanah yang terperinci;
 - f. biaya pengelolaan kegiatan, perencanaan, dan pengawasan untuk perjalanan dinas ke wilayah atau lokasi kegiatan yang sukar dijangkau oleh sarana transportasi (*remote area*);
 - g. rekomendasi khusus karena sifat bangunan, lokasi atau letak bangunan, ataupun karena luas lahan;
 - h. biaya penyedia jasa studi penyusunan program pembangunan Bangunan Gedung Negara klasifikasi bangunan khusus.

- i. biaya penyedia jasa studi penyusunan program Pembangunan Bangunan Gedung Negara yang penyusunan program pembangunannya memerlukan keahlian penyedia jasa;
 - j. biaya penyedia jasa rekayasa nilai (*Value Engineering*), apabila satuan kerja menghendaki pelaksanaan rekayasa nilai (*Value Engineering*) dilakukan oleh penyedia jasa independen; dan/atau
 - k. penyusunan rencana induk (*master plan*) sebagai acuan pembangunan dalam suatu kawasan.
- (3) Biaya pekerjaan lain yang menyertai atau melengkapi pembangunan dihitung berdasarkan kebutuhan nyata dan harga pasar yang wajar.
- (4) Biaya pengelolaan kegiatan, perencanaan, dan pengawasan sebagaimana dimaksud pada ayat (2) huruf f meliputi biaya harian, biaya transportasi dan akomodasi kegiatan:
- a. survei lokasi;
 - b. penjelasan pekerjaan (*aanwijzing*);
 - c. pengawasan berkala;
 - d. opname lapangan;
 - e. koordinasi; dan
 - f. pemantauan dan evaluasi.
- (5) Penyusunan kebutuhan biaya pengelolaan kegiatan, perencanaan, dan pengawasan sebagaimana dimaksud pada ayat (4) dapat berkonsultasi dengan K/L atau OPD Pembina Teknis.
- (6) Biaya pengelolaan kegiatan, perencanaan, dan pengawasan sebagaimana dimaksud pada ayat (2) huruf f diajukan sebagai biaya pekerjaan lain yang menyertai atau melengkapi Pembangunan Bangunan Gedung Negara.

Bagian Keenam
Biaya Pembangunan untuk Perawatan

Pasal 34

- (1) Biaya pembangunan untuk perawatan sebagaimana dimaksud dalam Pasal 19 ayat (1) huruf e dihitung berdasarkan tingkat kerusakan bangunan gedung.
- (2) Tingkat kerusakan pada bangunan sebagaimana dimaksud pada ayat (1) ditetapkan paling banyak:
 - a. 30% (tiga puluh per seratus) untuk kerusakan ringan;
 - b. 45% (empat puluh per seratus) untuk kerusakan sedang; dan
 - c. 65% (enam puluh lima per seratus) untuk kerusakan berat.
- (3) Tingkat kerusakan sebagaimana dimaksud pada ayat (2) dikonsultasikan terlebih dahulu kepada Direktorat Bina Penataan Bangunan Direktorat Jenderal Cipta Karya untuk tingkat nasional atau OPD setempat yang bertanggung jawab terhadap pembinaan bangunan gedung untuk tingkat daerah provinsi atau daerah kabupaten atau kota.
- (4) Biaya pembangunan untuk perawatan sebagaimana dimaksud pada ayat (1) yang termasuk kategori bangunan cagar budaya, besarnya biaya perawatan dihitung sesuai dengan kebutuhan nyata.

BAB V

PENYELENGGARA PEMBANGUNAN BANGUNAN GEDUNG
NEGARA

Bagian Kesatu

Umum

Pasal 35

Penyelenggara Pembangunan Bangunan Gedung Negara terdiri atas:

- a. pengguna anggaran; dan
- b. penyedia jasa konstruksi.

Bagian Kedua
Pengguna Anggaran

Pasal 36

- (1) Pengguna anggaran sebagaimana dimaksud dalam Pasal 35 huruf a meliputi:
 - a. K/L;
 - b. OPD; dan
 - c. Badan Usaha Milik Negara atau Badan Usaha Milik Daerah.
- (2) Badan Usaha Milik Negara atau Badan Usaha Milik Daerah sebagaimana dimaksud pada ayat (1) huruf c sebagai penyelenggara Pembangunan Bangunan Gedung Negara untuk keperluan dinas, yang mempunyai program dan pembiayaan tahunan dalam hal mendapatkan penyertaan modal dari Anggaran Pendapatan dan Belanja Negara atau Anggaran Pendapatan dan Belanja Daerah dalam bentuk Pembangunan Bangunan Gedung Negara.
- (3) Pengguna Anggaran sebagaimana dimaksud pada ayat (1) bertanggung jawab untuk:
 - a. menyusun dokumen pendanaan pembangunan Bangunan Gedung Negara; dan
 - b. melaksanakan pembangunan, mengendalikan pembangunan, dan memanfaatkan bangunan.
- (4) Pengguna Anggaran dapat melimpahkan pelaksanaan penyelenggaraan pembangunannya kepada K/L atau OPD Pembina Teknis setempat sesuai dengan ketentuan peraturan perundang-undangan.
- (5) Dalam penyelenggaraan Pembangunan Bangunan Gedung Negara, pengguna anggaran membentuk organisasi pengelola kegiatan dan tata laksana pengelola kegiatan.

Pasal 37

- (1) Organisasi dan tata laksana pengelola kegiatan sebagaimana dimaksud dalam Pasal 36 ayat (5) terdiri atas:
 - a. Kuasa Pengguna Anggaran atau Kepala Satuan Kerja atau Pejabat Pembuat Komitmen yaitu pejabat yang ditetapkan oleh Pengguna Anggaran;
 - b. pengelola keuangan yaitu bendahara yang ditetapkan oleh Pengguna Anggaran;
 - c. pejabat verifikasi yang ditetapkan oleh Pengguna Anggaran;
 - d. pengelola administrasi yaitu staf yang ditetapkan oleh Kuasa Pengguna Anggaran atau Kepala Satuan Kerja; dan
 - e. pengelola teknis yang ditetapkan oleh Kuasa Pengguna Anggaran atau Kepala Satuan Kerja.
- (2) Pengelola kegiatan sebagaimana dimaksud pada ayat (1) huruf a, sampai dengan huruf d melaksanakan tugas dan fungsinya sesuai ketentuan peraturan perundang-undangan.
- (3) Pengelola Teknis sebagaimana dimaksud pada ayat (1) huruf e berfungsi membantu Kuasa Pengguna Anggaran atau Kepala Satuan Kerja atau Pejabat Pembuat Komitmen dibidang teknis administratif pada setiap tahap Pembangunan Bangunan Gedung Negara.
- (4) Pengelola Kegiatan sebagaimana dimaksud pada ayat (2) bertugas pada:
 - a. kegiatan persiapan dan tahap perencanaan teknis;
 - b. tahap pelaksanaan konstruksi; dan
 - c. kegiatan pasca konstruksi.
- (5) Tugas pengelola kegiatan pada kegiatan persiapan dan tahap perencanaan teknis sebagaimana dimaksud ayat (4) huruf a terdiri atas:
 - a. menyiapkan dan menetapkan organisasi kegiatan;
 - b. menyiapkan bahan, menetapkan waktu, dan menetapkan strategi penyelesaian kegiatan;

- c. melakukan penyiapan pengadaan penyedia jasa manajemen konstruksi termasuk menyusun Kerangka Acuan Kerja (KAK);
 - d. melakukan penyiapan pengadaan penyedia jasa perencanaan termasuk menyusun Kerangka Acuan Kerja (KAK);
 - e. menyusun Surat Penetapan Penyedia Barang dan Jasa (SPPBJ), Surat Perjanjian Kerja (SPK), dan Surat Perintah Mulai Kerja (SPMK);
 - f. mengendalikan kegiatan manajemen konstruksi dan kegiatan perencanaan; dan/atau
 - g. menyusun berita acara persetujuan kemajuan pekerjaan untuk pembayaran angsuran dan berita acara lainnya yang berkaitan dengan kegiatan manajemen konstruksi dan kegiatan perencanaan.
- (6) Tugas pengelola kegiatan pada tahap pelaksanaan konstruksi sebagaimana dimaksud ayat (4) huruf b terdiri atas:
- a. melakukan penyiapan pengadaan penyedia jasa pengawasan termasuk menyusun Kerangka Acuan Kerja (KAK);
 - b. melakukan penyiapan pengadaan penyedia jasa pelaksanaan konstruksi;
 - c. menyusun Surat Penetapan Penyedia Barang dan Jasa (SPPBJ), Surat Perjanjian Kerja (SPK), dan Surat Perintah Mulai Kerja (SPMK);
 - d. mengendalikan kegiatan pengawasan pelaksanaan konstruksi;
 - e. mengendalikan kegiatan pelaksanaan konstruksi dan penilaian atas kemajuan tahap pelaksanaan konstruksi;
 - f. menyusun berita acara persetujuan kemajuan pekerjaan untuk pembayaran angsuran dan berita acara lainnya yang berkaitan dengan pelaksanaan konstruksi; dan

- g. menyusun berita acara serah terima dan menerima bangunan gedung yang telah selesai dari penyedia jasa pelaksanaan konstruksi.
- (7) Tugas pengelola kegiatan pada kegiatan pasca konstruksi sebagaimana dimaksud ayat (4) huruf c terdiri atas:
- a. menyiapkan dokumen pembangunan;
 - b. menyiapkan dokumen untuk penetapan status;
 - c. menyiapkan dokumen untuk Sertifikat Laik Fungsi;
 - d. menyiapkan dokumen pendaftaran Bangunan Gedung Negara; dan
 - e. menyerahkan Bangunan Gedung Negara yang telah selesai dari Pengelola kegiatan kepada Pengguna Anggaran, melalui Kuasa Pengguna Anggaran pimpinan tinggi madya.

Bagian Ketiga

Penyedia Jasa Konstruksi

Pasal 38

- (1) Penyedia Jasa Konstruksi pembangunan bangunan gedung negara sebagaimana dimaksud dalam Pasal 35 huruf b terdiri atas:
- a. penyedia jasa perencanaan konstruksi;
 - b. penyedia jasa pelaksanaan konstruksi;
 - c. penyedia jasa pengawasan konstruksi; dan/atau
 - d. penyedia jasa manajemen konstruksi.
- (2) Ketentuan tentang kegiatan dan tugas penyedia jasa konstruksi sebagaimana dimaksud pada ayat (1) tercantum dalam Lampiran IV yang merupakan bagian tidak terpisahkan dari Peraturan Menteri ini.

Bagian Keempat

Hubungan Kerja Pengguna Jasa dengan Penyedia Jasa

Pasal 39

- (1) Kuasa Pengguna Anggaran, Kepala Satuan Kerja atau Pejabat Pembuat Komitmen sebagaimana dimaksud

dalam Pasal 37 ayat (1) huruf a bertindak selaku pengguna jasa dalam pengikatan hubungan kerja Jasa Konstruksi.

- (2) Hubungan kerja sebagaimana dimaksud pada ayat (1) antara pengguna jasa dengan penyedia jasa konstruksi merupakan hubungan kerja yang mempunyai kedudukan setara dan berasaskan kemitraan yang diwujudkan dalam bentuk kontrak kerja konstruksi.
- (3) Hubungan kerja antara pengguna jasa sebagaimana dimaksud pada ayat (2) dengan penyedia jasa konstruksi diatur sebagai berikut:
 - a. pengguna jasa bertanggung jawab atas pembayaran semua prestasi pekerjaan yang telah dilaksanakan oleh penyedia jasa konstruksi berdasarkan perjanjian yang telah disepakati bersama;
 - b. penyedia jasa wajib bertanggung jawab atas kegagalan bangunan gedung dalam jangka waktu yang ditentukan sesuai dengan rencana umur konstruksi;
 - c. dalam hal rencana umur konstruksi sebagaimana dimaksud pada huruf b lebih dari 10 (sepuluh) tahun, penyedia jasa wajib bertanggung jawab atas kegagalan bangunan dalam jangka waktu paling lama 10 (sepuluh) tahun terhitung sejak tanggal penyerahan akhir layanan jasa konstruksi;
 - d. hubungan kerja antara pengguna jasa dengan penyedia jasa konstruksi untuk pembangunan baru, perluasan dan/atau lanjutan pembangunan Bangunan Gedung Negara dilakukan secara kontraktual dengan jenis kontrak lump sum (*Lumpsum Fixed Price Contract*);
 - e. dalam pelaksanaan kontrak lump sum (*Lumpsum Fixed Price Contract*), daftar volume dan harga (*bills of quantity*) tidak dapat dijadikan dasar perhitungan untuk melakukan pembayaran; dan
 - f. tahap pembayaran kontrak lump sum (*Lumpsum Fixed Price Contract*) dilakukan berdasarkan prestasi

fisik pekerjaan yang kriterianya ditetapkan dalam kontrak yang bersangkutan.

- (4) Pelaksanaan kontrak lump sum (*Lumpsum Fixed Price Contract*) sebagaimana dimaksud pada ayat (3) huruf d sesuai dengan ketentuan peraturan perundang-undangan.

BAB VI

TAHAPAN PEMBANGUNAN BANGUNAN GEDUNG NEGARA

Bagian Kesatu

Umum

Pasal 40

- (1) Pembangunan Bangunan Gedung Negara meliputi tahapan:
 - a. perencanaan teknis;
 - b. pelaksanaan konstruksi; dan
 - c. pengawasan teknis.
- (2) Tahapan Pembangunan Bangunan Gedung Negara sebagaimana dimaksud pada ayat (1) diawali dengan kegiatan persiapan dan diikuti dengan kegiatan pasca konstruksi.
- (3) Kegiatan persiapan sebagaimana dimaksud pada ayat (2) terdiri atas penyusunan:
 - a. rencana kebutuhan pembangunan;
 - b. rencana pendanaan; dan
 - c. rencana penyediaan dana.
- (4) Kegiatan pasca konstruksi sebagaimana dimaksud pada ayat (2) terdiri atas:
 - a. persiapan untuk mendapatkan status barang milik negara dari pengelola barang;
 - b. mendapatkan Sertifikat Laik Fungsi; dan
 - c. pendaftaran sebagai Bangunan Gedung Negara.

Bagian Kedua
Kegiatan Persiapan

Pasal 41

- (1) Rencana kebutuhan pembangunan sebagaimana dimaksud dalam Pasal 40 ayat (3) huruf a harus mendapatkan persetujuan.
- (2) Persetujuan sebagaimana dimaksud pada ayat (1) didapat dari:
 - a. Menteri Keuangan untuk Pembangunan Bangunan Gedung Negara yang pendanaannya bersumber dari Anggaran Pendapatan dan Belanja Negara dan/atau perolehan lainnya yang sah yang akan menjadi Barang Milik Negara;
 - b. Menteri yang menyelenggarakan urusan pemerintahan dalam negeri untuk Pembangunan Bangunan Gedung Negara yang pendanaannya bersumber dari Anggaran Pendapatan dan Belanja Daerah Provinsi dan/atau perolehan lainnya yang sah yang akan menjadi Barang Milik Daerah; atau
 - c. Gubernur untuk Pembangunan Bangunan Gedung Negara yang pendanaannya bersumber dari Anggaran Pendapatan dan Belanja Daerah Kabupaten atau Kota dan/atau perolehan lainnya yang sah yang akan menjadi Barang Milik Daerah.

Pasal 42

- (1) Rencana pendanaan sebagaimana dimaksud dalam Pasal 40 ayat (3) huruf b harus mendapatkan rekomendasi.
- (2) Rekomendasi sebagaimana dimaksud pada ayat (1) diberikan oleh:
 - a. Menteri untuk Pembangunan Bangunan Gedung Negara yang pendanaannya bersumber dari Anggaran Pendapatan dan Belanja Negara dan/atau perolehan lainnya yang sah yang akan menjadi Barang Milik Negara;
 - b. Menteri yang menyelenggarakan urusan pemerintahan dalam negeri untuk Pembangunan Bangunan Gedung Negara yang pendanaannya

- bersumber dari Anggaran Pendapatan dan Belanja Daerah Provinsi dan/atau perolehan lainnya yang sah yang akan menjadi Barang Milik Daerah; atau
- c. Gubernur untuk Pembangunan Bangunan Gedung Negara yang pendanaannya bersumber dari Anggaran Pendapatan dan Belanja Daerah Kabupaten atau Kota dan/atau perolehan lainnya yang sah yang akan menjadi Barang Milik Daerah.
- (3) Rencana pendanaan sebagaimana dimaksud pada ayat (1) terlebih dahulu harus diprogramkan dan ditetapkan dalam Rencana Pembangunan Jangka Menengah Kementerian dan Lembaga atau Rencana Pembangunan Jangka Menengah Daerah.
- (4) Rekomendasi sebagaimana dimaksud pada ayat (2) berupa kebutuhan biaya pembangunan yang memuat:
- a. klasifikasi bangunan gedung;
 - b. luas bangunan;
 - c. jumlah lantai;
 - d. rincian komponen biaya pembangunan; dan/atau
 - e. tahapan pelaksanaan pembangunan meliputi:
 1. waktu pembangunan;
 2. penahapan biaya; dan
 3. penahapan pembangunan.
- (5) Rekomendasi sebagaimana dimaksud pada ayat (4) digunakan sebagai acuan tertinggi dalam penyusunan anggaran kegiatan dan pelaksanaan pembangunan bangunan gedung negara yang dituangkan dalam Daftar Isian Pelaksana Anggaran (DIPA) atau Dokumen Pelaksanaan Anggaran (DPA).
- (6) Pemberian rekomendasi sebagaimana dimaksud pada ayat (2) huruf a dilimpahkan wewenangnya kepada:
- a. Direktur Bina Penataan Bangunan Direktorat Jenderal Cipta Karya untuk Pembangunan Bangunan Gedung Negara yang dilakukan oleh K/L untuk Bangunan Gedung Negara yang berada di wilayah Provinsi DKI Jakarta dan gedung perwakilan Republik Indonesia di luar negeri; dan
 - b. Kepala Dinas Daerah Provinsi yang bertanggung jawab atas pembinaan Pembangunan Bangunan

Gedung Negara untuk Pembangunan Bangunan Gedung Negara yang dilakukan oleh K/L untuk Bangunan Gedung Negara yang berada di luar wilayah Provinsi DKI Jakarta.

Pasal 43

- (1) Rencana penyediaan dana sebagaimana dimaksud dalam Pasal 40 ayat (3) huruf c dilakukan oleh K/L atau OPD Pengguna Anggaran.
- (2) Rencana penyediaan dana sebagaimana dimaksud pada ayat (1) berupa:
 - a. rencana kerja dan anggaran K/L untuk Pembangunan Bangunan Gedung Negara yang pendanaannya bersumber dari Anggaran Pendapatan dan Belanja Negara; atau
 - b. rencana kerja dan anggaran OPD untuk Pembangunan Bangunan Gedung Negara yang pendanaannya bersumber dari Anggaran Pendapatan dan Belanja Daerah.

Pasal 44

- (1) Pembangunan Bangunan Gedung Negara yang tidak dapat diselesaikan dalam 1 (satu) tahun anggaran karena kondisi tertentu, dilakukan dengan proyek tahun jamak (*multiyears project*).
- (2) Kondisi tertentu sebagaimana dimaksud pada ayat (1) disebabkan karena:
 - a. kompleksitas atau spesifikasi;
 - b. besaran kegiatan; dan/atau
 - c. ketersediaan anggaran.
- (3) Rencana penyediaan dana untuk proyek tahun jamak sebagaimana dimaksud pada ayat (1) disusun setiap tahunnya sesuai dengan lingkup pekerjaan yang dapat diselesaikan pada tahun yang bersangkutan.
- (4) Rencana penyediaan dana sebagaimana dimaksud pada ayat (3) dilakukan melalui pentahapan Pembangunan Bangunan Gedung Negara dengan berpedoman pada ketentuan sebagai berikut:

- a. penyusunan seluruh dokumen perencanaan teknis selesai di tahun pertama;
 - b. pelaksanaan fondasi dan struktur bangunan keseluruhan diselesaikan pada tahun anggaran yang sama; dan/atau
 - c. pelaksanaan sisa pekerjaan diselesaikan pada tahun anggaran selanjutnya.
- (5) Rencana penyediaan dana sebagaimana dimaksud pada ayat (3) harus dikonsultasikan dengan instansi teknis.
- (6) Dalam hal pelaksanaan proyek tahun jamak tidak dapat dilakukan dengan pentahapan sebagaimana dimaksud pada ayat (4), untuk efektifitas dan efisiensi harus dilaksanakan dengan kontrak tahun jamak.
- (7) Pembangunan Bangunan Gedung Negara yang akan dilaksanakan dengan kontrak tahun jamak sebagaimana dimaksud pada ayat (6) harus mendapat persetujuan dari:
- a. Menteri Keuangan untuk bangunan gedung dengan sumber pembiayaan yang berasal dari dana Anggaran Pendapatan dan Belanja Negara dan/atau perolehan lainnya yang sah yang akan menjadi Barang Milik Negara; atau
 - b. Kepala Daerah bersama DPRD untuk bangunan gedung dengan sumber pembiayaan yang berasal dari dana Anggaran Pendapatan dan Belanja Daerah dan/atau perolehan lainnya yang sah yang akan menjadi Barang Milik Daerah.
- (8) Sebelum mendapat persetujuan sebagaimana dimaksud pada ayat (7), Pembangunan Bangunan Gedung Negara dengan kontrak tahun jamak harus memperoleh pendapat teknis proyek tahun jamak dari:
- a. Menteri untuk bangunan gedung dengan sumber pembiayaan yang berasal dari dana Anggaran Pendapatan dan Belanja Negara dan/atau perolehan lainnya yang sah yang akan menjadi Barang Milik Negara; atau
 - b. Kepala OPD atau instansi teknis yang bertanggung jawab dalam pembinaan Bangunan Gedung Negara untuk bangunan gedung dengan sumber

pembiayaan yang berasal dari dana Anggaran Pendapatan dan Belanja Daerah dan/atau perolehan lainnya yang sah yang akan menjadi Barang Milik Daerah.

- (9) Dalam hal Pembangunan Bangunan Gedung Negara dilaksanakan oleh Kementerian Pekerjaan Umum Dan Perumahan Rakyat, pendapat teknis proyek tahun jamak sebagaimana dimaksud pada ayat (8) huruf a diberikan oleh Direktur Jenderal Cipta Karya.

Pasal 45

- (1) Kegiatan persiapan sebagaimana dimaksud dalam Pasal 40 ayat (3) menghasilkan dokumen pendanaan.
- (2) Setelah dokumen pendanaan sebagaimana dimaksud pada ayat (1) diterbitkan, pengguna anggaran melalui Kepala Satuan Kerja melakukan:
 - a. pembentukan organisasi pengelola kegiatan;
 - b. koordinasi dengan unit layanan pengadaan barang dan jasa atau kelompok kerja unit layanan pengadaan barang dan jasa atau pejabat pengadaan;
 - c. pengadaan penyedia jasa manajemen konstruksi untuk kegiatan yang memerlukan kegiatan manajemen konstruksi;
 - d. menyusun program pelaksanaan pembangunan secara menyeluruh; dan
 - e. melakukan persiapan pengadaan penyedia jasa perencanaan konstruksi.
- (3) Dalam hal Pembangunan Bangunan Gedung Negara menggunakan penyedia jasa manajemen konstruksi, kegiatan sebagaimana dimaksud pada ayat (2) huruf d dan huruf e dibantu oleh manajemen konstruksi.

Pasal 46

Penyusunan rencana kebutuhan, rencana pendanaan, dan rencana penyediaan dana Pembangunan Bangunan Gedung Negara yang pendanaannya bersumber dari Anggaran Pendapatan dan Belanja Daerah dilaksanakan sesuai dengan ketentuan peraturan perundang-undangan.

Bagian Ketiga
Perencanaan Teknis

Pasal 47

- (1) Perencanaan teknis sebagaimana dimaksud dalam Pasal 40 ayat (1) huruf a meliputi:
 - a. perencanaan baru;
 - b. perencanaan dengan desain berulang; atau
 - c. perencanaan dengan desain purwarupa (*prototype*).
- (2) Perencanaan teknis sebagaimana dimaksud pada ayat (1) dilakukan dengan penyusunan rencana teknis yang meliputi:
 - a. konsepsi perancangan;
 - b. pra rancangan;
 - c. pengembangan rancangan; dan
 - d. rancangan detail.
- (3) Penyusunan rencana teknis sebagaimana dimaksud pada ayat (2) dilakukan oleh penyedia jasa perencanaan konstruksi berdasarkan:
 - a. Kerangka Acuan Kerja (KAK) pekerjaan perencanaan teknis;
 - b. surat perjanjian pekerjaan perencanaan teknis dan lampiran beserta perubahannya;
 - c. Standar Manajemen Mutu (SMM); dan
 - d. Standar Mutu Kesehatan dan Keselamatan Kerja (SMK3).
- (4) Pembangunan Bangunan Gedung Negara untuk bangunan bertingkat diatas 4 (empat) lantai, bangunan dengan luas total di atas 5000 m² (lima ribu meter persegi), klasifikasi bangunan khusus, bangunan yang melibatkan lebih dari satu penyedia jasa perencanaan maupun pelaksana konstruksi dan/atau yang dilaksanakan lebih dari satu tahun anggaran (*multiyears project*) harus dilakukan pengawasan pada perencanaan teknis oleh manajemen konstruksi.
- (5) Pengawasan sebagaimana dimaksud pada ayat (4) menghasilkan laporan revidasi desain.
- (6) Dalam hal keadaan darurat bencana, penyusunan rencana teknis untuk bangunan gedung dengan

klasifikasi sederhana dapat dilakukan oleh K/L atau OPD Teknis.

Pasal 48

- (1) Konsepsi perancangan sebagaimana dimaksud dalam Pasal 47 ayat (2) huruf a digunakan untuk:
 - a. membantu pengguna jasa dalam memperoleh gambaran atas konsepsi rancangan; dan
 - b. mendapatkan gambaran pertimbangan bagi penyedia jasa dalam melakukan perancangan.
- (2) Konsepsi perancangan sebagaimana dimaksud pada ayat (1) paling sedikit meliputi:
 - a. data dan informasi;
 - b. analisis;
 - c. dasar pemikiran dan pertimbangan perancangan;
 - d. program ruang;
 - e. organisasi hubungan ruang;
 - f. skematik rencana teknis; dan
 - g. sketsa gagasan.

Pasal 49

- (1) Pra rancangan sebagaimana dimaksud dalam Pasal 47 ayat (2) huruf b digunakan untuk:
 - a. mendapatkan pola dan gubahan bentuk rancangan yang tepat, waktu pembangunan yang paling singkat, serta biaya yang paling ekonomis;
 - b. memperoleh kesesuaian pengertian yang lebih tepat atas konsepsi perancangan serta pengaruhnya terhadap kelayakan lingkungan; dan
 - c. menunjukkan keselarasan dan keterpaduan konsepsi perancangan terhadap ketentuan Rencana Tata Ruang untuk perizinan.
- (2) Pra rancangan sebagaimana dimaksud pada ayat (1) disusun berdasarkan konsepsi perancangan yang telah disetujui dan berdasarkan hasil lokakarya rekayasa nilai (*value engineering*), paling sedikit meliputi:
 - a. pola, gubahan, dan bentuk arsitektur yang diwujudkan dalam gambar pra rancangan yaitu:
 1. rencana massa bangunan gedung;

2. rencana tapak;
 3. denah;
 4. tampak bangunan gedung;
 5. potongan bangunan gedung; dan
 6. visualisasi desain tiga dimensi.
- b. nilai fungsional dalam bentuk diagram; dan
 - c. aspek kualitatif serta aspek kuantitatif, baik dalam bentuk laporan tertulis dan gambar seperti:
 1. perkiraan luas lantai;
 2. informasi penggunaan bahan;
 3. sistem konstruksi;
 4. biaya dan waktu pelaksanaan pembangunan; dan
 5. penerapan prinsip Bangunan Gedung Hijau.
- (3) Lokakarya rekayasa nilai (*value engineering*) sebagaimana dimaksud pada ayat (2) diwajibkan untuk kegiatan pembangunan dengan luas bangunan diatas 12.000 m² (dua belas ribu meter persegi) atau diatas 8 (delapan) lantai.
- (4) Lokakarya rekayasa nilai (*value engineering*) sebagaimana dimaksud pada ayat (3) dilaksanakan selama 40 (empat puluh) jam.

Pasal 50

- (1) Pengembangan rancangan sebagaimana dimaksud dalam Pasal 47 ayat (2) huruf c digunakan untuk:
 - a. kepastian dan kejelasan ukuran serta wujud karakter bangunan secara menyeluruh, pasti, dan terpadu;
 - b. mematangkan konsepsi rancangan secara keseluruhan, terutama ditinjau dari keselarasan sistem yang terkandung di dalamnya baik dari segi kelayakan dan fungsi, estetika, waktu dan ekonomi bangunan serta Bangunan Gedung Hijau; dan
 - c. penyusunan rancangan detail.
- (2) Pengembangan rancangan sebagaimana dimaksud pada ayat (1) disusun berdasarkan pra rancangan yang telah disetujui, paling sedikit meliputi:

- a. pengembangan arsitektur bangunan gedung berupa gambar rencana arsitektur, beserta uraian konsep dan visualisasi desain dua dimensi dan desain tiga dimensi;
- b. sistem struktur, beserta uraian konsep dan perhitungannya;
- c. sistem mekanikal, elektrikal termasuk Informasi dan Teknologi (IT), sistem pemipaan (plumbing), tata lingkungan beserta uraian konsep dan perhitungannya;
- d. penggunaan bahan bangunan secara garis besar dengan mempertimbangkan nilai manfaat, ketersediaan bahan, konstruksi, nilai ekonomi, dan rantai pasok; dan
- e. perkiraan biaya konstruksi berdasarkan sistem bangunan yang disajikan dalam bentuk gambar, diagram sistem, dan laporan tertulis.

Pasal 51

- (1) Rancangan detail sebagaimana dimaksud dalam Pasal 47 ayat (2) huruf d digunakan untuk penyusunan dokumen teknis pada dokumen lelang konstruksi fisik.
- (2) Rancangan detail sebagaimana dimaksud pada ayat (1) disusun berdasarkan pengembangan rancangan yang telah disetujui paling sedikit meliputi:
 - a. gambar detail arsitektur, detail struktur, detail utilitas dan lansekap;
 - b. Rencana Kerja dan Syarat (RKS) yang meliputi:
 1. persyaratan umum;
 2. persyaratan administratif; dan
 3. persyaratan teknis termasuk spesifikasi teknis.
 - c. rincian volume pelaksanaan pekerjaan, Rencana Anggaran Biaya (RAB) pekerjaan konstruksi (*Engineering Estimate*); dan
 - d. laporan perencanaan yang meliputi:
 1. laporan arsitektur;
 2. laporan perhitungan struktur termasuk laporan penyelidikan tanah (*soil test*);

3. laporan perhitungan mekanikal, elektrikal, dan sistem pemipaan (*plumbing*);
 4. laporan perhitungan Informasi dan Teknologi;
 5. laporan tata lingkungan; dan
 6. laporan perhitungan Bangunan Gedung Hijau.
- (3) Dokumen teknis sebagaimana dimaksud pada ayat (1) meliputi gambar detail, Rencana Kerja dan Syarat (RKS), dan rincian volume pelaksanaan pekerjaan.

Pasal 52

Tahap perencanaan teknis sebagaimana dimaksud dalam Pasal 47 ayat (1) menghasilkan dokumen perencanaan meliputi:

- a. laporan konsepsi perancangan;
- b. dokumen pra rancangan;
- c. dokumen pengembangan rancangan;
- d. dokumen rancangan detail;
- e. laporan kegiatan lokakarya rekayasa nilai atau *value engineering* (VE) untuk kegiatan yang diwajibkan;
- f. review desain untuk kegiatan yang memerlukan penyedia jasa manajemen konstruksi;
- g. kontrak kerja perencana konstruksi; dan
- h. kontrak kerja manajemen konstruksi untuk kegiatan yang memerlukan penyedia jasa manajemen konstruksi.

Bagian Keempat

Pelaksanaan Konstruksi

Pasal 53

- (1) Pelaksanaan konstruksi sebagaimana dimaksud dalam Pasal 40 ayat (1) huruf b merupakan tahap perwujudan dokumen perencanaan menjadi bangunan gedung yang siap dimanfaatkan.
- (2) Pelaksanaan konstruksi sebagaimana dimaksud pada ayat (1) berupa kegiatan:
 - a. pembangunan baru;
 - b. perluasan;
 - c. lanjutan pembangunan bangunan gedung yang belum selesai; dan/atau

- d. pembangunan dalam rangka perawatan (rehabilitasi, renovasi, dan restorasi) termasuk perbaikan sebagian atau seluruh bangunan gedung.
- (3) Pelaksanaan konstruksi sebagaimana dimaksud pada ayat (2) meliputi:
 - a. pelaksanaan konstruksi sampai dengan serah terima pertama (*Provisional Hand Over*) pekerjaan; dan
 - b. pelaksanaan pemeliharaan pekerjaan konstruksi sampai dengan serah terima akhir (*Final Hand Over*) pekerjaan.
- (4) Pelaksanaan konstruksi sebagaimana dimaksud pada ayat (1) dilakukan oleh penyedia jasa pelaksanaan konstruksi.
- (5) Penyedia jasa perencanaan konstruksi dan penyedia jasa manajemen konstruksi untuk kegiatan yang memerlukan manajemen konstruksi dapat membantu unit layanan pengadaan barang dan jasa atau kelompok kerja unit layanan pengadaan barang dan jasa atau pejabat pengadaan dalam proses pengadaan penyedia jasa pelaksanaan konstruksi fisik.
- (6) Kegiatan sebagaimana dimaksud pada ayat (5) menghasilkan laporan pengadaan penyedia jasa pelaksanaan konstruksi fisik.
- (7) Pelaksanaan konstruksi sebagaimana dimaksud pada ayat (1) harus mendapatkan pengawasan teknis oleh penyedia jasa pengawasan konstruksi atau penyedia jasa manajemen konstruksi, dan pengawasan berkala oleh penyedia jasa perencanaan konstruksi.
- (8) penyedia jasa pengawasan konstruksi atau penyedia jasa manajemen konstruksi sebagaimana dimaksud pada ayat (7) membuat laporan harian, laporan mingguan, laporan bulanan, dan laporan akhir pengawasan teknis.
- (9) penyedia jasa perencanaan konstruksi sebagaimana dimaksud pada ayat (7) membuat laporan akhir pekerjaan perencanaan.
- (10) Laporan akhir pekerjaan perencanaan sebagaimana dimaksud pada ayat (9) terdiri atas:
 - a. dokumen perencanaan teknis;

- b. laporan pengadaan penyedia jasa pelaksanaan konstruksi fisik;
 - c. laporan penyelenggaraan paket lokakarya rekayasa nilai (*Value Engineering*), dalam hal terdapat kegiatan rekayasa nilai (*Value Engineering*);
 - d. surat penjaminan atas kegagalan bangunan dari penyedia jasa perencanaan konstruksi; dan
 - e. laporan akhir pengawasan berkala termasuk perubahan perancangan.
- (11) Pelaksanaan konstruksi sebagaimana dimaksud pada ayat (7) dilakukan oleh penyedia jasa pelaksanaan konstruksi berdasarkan:
- a. Surat perjanjian pelaksanaan pekerjaan konstruksi atau pemborongan dan lampiran beserta perubahannya; dan
 - b. Standar Mutu Keselamatan dan Kesehatan Kerja (SMK3) dan Standar Manajemen Mutu (SMM).
- (12) Pelaksanaan konstruksi sebagaimana dimaksud pada ayat (7) membuat dokumen pelaksanaan konstruksi meliputi:
- a. semua berkas perizinan yang diperoleh pada saat pelaksanaan konstruksi fisik, termasuk Izin Mendirikan Bangunan (IMB);
 - b. gambar-gambar yang sesuai dengan pelaksanaan (*as built drawings*);
 - c. kontrak kerja pelaksanaan konstruksi fisik, pekerjaan pengawasan atau manajemen konstruksi beserta segala perubahan atau addendumnya;
 - d. laporan pelaksanaan konstruksi yang terdiri atas laporan harian, laporan mingguan, laporan bulanan, laporan akhir pengawasan teknis termasuk laporan uji mutu dan laporan akhir pekerjaan perencanaan sesuai dengan ayat (10);
 - e. berita acara pelaksanaan konstruksi yang terdiri atas perubahan pekerjaan, pekerjaan tambah atau kurang, serah terima pertama (*Provisional Hand Over*) dan serah terima akhir (*Final Hand Over*) dilampiri dengan berita acara pelaksanaan pemeliharaan pekerjaan konstruksi, pemeriksaan

- pekerjaan, dan berita acara lain yang berkaitan dengan pelaksanaan konstruksi fisik;
- f. kontrak kerja perencanaan konstruksi;
 - g. hasil pemeriksaan kelaikan fungsi (*commisioning test*);
 - h. foto dokumentasi yang diambil pada setiap tahapan kemajuan pelaksanaan konstruksi fisik;
 - i. dokumen Kesehatan dan Keselamatan Kerja (K3) atau Standar Mutu Kesehatan dan Keselamatan Kerja (SMK3);
 - j. manual operasi dan pemeliharaan bangunan gedung, termasuk pengoperasian dan pemeliharaan peralatan dan perlengkapan mekanikal, elektrik, dan sistem pemipaan (*plumbing*);
 - k. garansi atau surat jaminan peralatan dan perlengkapan mekanikal, elektrik, dan sistem pemipaan (*plumbing*);
 - l. sertifikat Bangunan Gedung Hijau, dalam hal ditetapkan sebagai Bangunan Gedung Hijau; dan
 - m. surat penjaminan atas kegagalan bangunan dari penyedia jasa pelaksanaan konstruksi dan penyedia jasa pengawasan teknis.

Pasal 54

- (1) Pelaksanaan pemeliharaan pekerjaan konstruksi sebagaimana dimaksud dalam Pasal 53 ayat (3) huruf b merupakan kegiatan menjaga keandalan konstruksi bangunan gedung melalui pemeriksaan hasil pelaksanaan konstruksi fisik setelah serah terima pertama (*Provisional Hand Over*).
- (2) Dalam pemeliharaan pekerjaan konstruksi sebagaimana dimaksud pada ayat (1), penyedia jasa pelaksanaan konstruksi berkewajiban memperbaiki segala cacat atau kerusakan yang terjadi selama masa konstruksi.
- (3) Apabila tidak ditentukan lain dalam kontrak kerja pelaksanaan konstruksi Bangunan Gedung Negara, masa pemeliharaan pekerjaan konstruksi paling sedikit 6 (enam) bulan dihitung sejak serah terima pertama (*provisional hand over*) pekerjaan konstruksi.

- (4) Masa pemeliharaan pekerjaan konstruksi sebagaimana dimaksud pada ayat (3) diakhiri dengan serah terima akhir (*final hand over*) pekerjaan konstruksi yang dilampiri dengan berita acara pelaksanaan pemeliharaan pekerjaan konstruksi.

Bagian Kelima
Pengawasan Teknis

Pasal 55

- (1) Pengawasan teknis sebagaimana dimaksud dalam Pasal 40 ayat (1) huruf c dilakukan oleh:
 - a. penyedia jasa manajemen konstruksi; atau
 - b. penyedia jasa pengawasan konstruksi.
- (2) Pengawasan teknis yang dilakukan oleh penyedia jasa manajemen konstruksi sebagaimana dimaksud pada ayat (1) huruf a dilakukan pada Pembangunan Bangunan Gedung Negara dengan kriteria:
 - a. klasifikasi tidak sederhana dengan ketentuan jumlah lantai di atas 4 (empat) lantai dan dengan luas bangunan minimal 5.000 m² (lima ribu meter persegi) untuk pembangunan baru, perluasan dan/atau lanjutan pembangunan bangunan gedung;
 - b. perawatan Bangunan Gedung Negara kecuali Rumah Negara untuk tingkat kerusakan berat dan perawatan terkait keselamatan bangunan;
 - c. Bangunan Gedung Negara klasifikasi bangunan khusus;
 - d. melibatkan lebih dari satu penyedia jasa, baik perencanaan maupun pelaksana konstruksi; dan/atau
 - e. pelaksanaannya lebih dari satu tahun anggaran dengan menggunakan kontrak tahun jamak.
- (3) Pembangunan Bangunan Gedung Negara dengan kriteria selain sebagaimana dimaksud pada ayat (2) dilakukan oleh penyedia jasa pengawasan konstruksi atau dapat dilakukan oleh penyedia jasa manajemen konstruksi dengan rekomendasi dari instansi teknis.

- (4) Kegiatan pengawasan teknis sebagaimana dimaksud pada ayat (1) meliputi:
 - a. pengendalian waktu;
 - b. pengendalian biaya;
 - c. pengendalian pencapaian sasaran fisik (kuantitas dan kualitas); dan
 - d. tertib administrasi Pembangunan Bangunan Gedung Negara.
- (5) Pengawasan teknis yang dilakukan oleh penyedia jasa manajemen konstruksi sebagaimana dimaksud pada ayat (1) huruf a meliputi:
 - a. pengawasan pada tahap perencanaan;
 - b. pengawasan persiapan konstruksi;
 - c. pengawasan tahap pelaksanaan konstruksi sampai dengan serah terima pertama (*Provisional Hand Over*) pekerjaan konstruksi; dan
 - d. pengawasan tahap pemeliharaan pekerjaan konstruksi sampai dengan serah terima akhir (*Final Hand Over*) pekerjaan konstruksi.
- (6) Pengawasan teknis yang dilakukan oleh penyedia jasa pengawasan konstruksi sebagaimana dimaksud pada ayat (1) huruf b meliputi:
 - a. pengawasan persiapan konstruksi;
 - b. pengawasan tahap pelaksanaan konstruksi sampai dengan serah terima pertama (*Provisional Hand Over*) pekerjaan konstruksi; dan
 - c. pengawasan tahap pemeliharaan pekerjaan konstruksi sampai dengan serah terima akhir (*Final Hand Over*) pekerjaan konstruksi.
- (7) Penyedia jasa pengawas konstruksi atau manajemen konstruksi memiliki tanggung jawab memberikan rekomendasi kelaikan fungsi bangunan gedung yang diawasi sesuai dengan dokumen Izin Mendirikan Bangunan (IMB) kepada Pengguna Anggaran.

Bagian Keenam
Pasca Konstruksi

Pasal 56

- (1) Tahapan pembangunan diikuti dengan kegiatan pasca konstruksi sebagaimana dimaksud dalam Pasal 40 ayat (4).
- (2) Barang milik negara sebagaimana dimaksud dalam Pasal 42 ayat (4) huruf a merupakan semua barang yang dibeli atau diperoleh atas beban Anggaran Pendapatan dan Belanja Negara atau berasal dari perolehan lainnya yang sah.
- (3) Penetapan status Bangunan Gedung Negara sebagai barang milik negara dilakukan sesuai dengan ketentuan peraturan perundang-undangan tentang barang milik negara atau daerah.

Pasal 57

- (1) Sertifikat Laik Fungsi sebagaimana dimaksud dalam Pasal 40 ayat (4) huruf b diterbitkan oleh pemerintah daerah kecuali untuk bangunan gedung fungsi khusus diterbitkan oleh Pemerintah untuk menyatakan kelaikan fungsi suatu bangunan gedung baik secara administratif maupun teknis sebelum pemanfaatannya.
- (2) Penerbitan sertifikat laik fungsi dilakukan sesuai ketentuan peraturan perundang-undangan.

Pasal 58

- (1) Pendaftaran sebagai Bangunan Gedung Negara sebagaimana dimaksud dalam Pasal 40 ayat (4) butir c termasuk Rumah Negara bertujuan:
 - a. terwujudnya tertib pengelolaan Bangunan Gedung Negara;
 - b. mengetahui status kepemilikan dan penggunaan Bangunan Gedung Negara;
 - c. mengetahui secara tepat dan rinci jumlah aset negara yang berupa Bangunan Gedung Negara;

- d. menyusun program kebutuhan pembangunan, pemeliharaan, dan perawatan Bangunan Gedung Negara;
 - e. menyusun perhitungan kebutuhan biaya pemeliharaan dan perawatan; dan
 - f. mengetahui besarnya pemasukan keuangan kepada negara dari hasil sewa, penjualan, dan penghapusan Bangunan Gedung Negara khususnya Rumah Negara.
- (2) Pendaftaran sebagaimana dimaksud pada ayat (1) dilakukan oleh K/L atau OPD Pengguna Anggaran dengan melaporkan Bangunan Gedung Negara yang telah selesai dibangun kepada:
- a. Menteri melalui Direktorat Jenderal Cipta Karya untuk Bangunan Gedung Negara dengan sumber pembiayaan yang berasal dari dana Anggaran Pendapatan dan Belanja Negara dan/atau perolehan lainnya yang sah yang akan menjadi Barang Milik Negara, yang dilaksanakan di tingkat pusat, termasuk perwakilan Republik Indonesia di luar negeri; atau
 - b. Gubernur atau bupati atau wali kota melalui OPD atau instansi teknis yang bertanggung jawab dalam pembinaan Bangunan Gedung Negara, untuk Bangunan Gedung Negara dengan sumber pembiayaan yang berasal dari dana Anggaran Pendapatan dan Belanja Daerah dan/atau perolehan lainnya yang sah yang akan menjadi Barang Milik Daerah.
- (3) Pendaftaran sebagai Bangunan Gedung Negara sebagaimana dimaksud pada ayat (1) dan ayat (2) menghasilkan dokumen pendaftaran berupa Surat Keterangan Bukti Pendaftaran Bangunan Gedung Negara dengan diberikan Huruf Daftar Nomor (HDNo).
- (4) Huruf Daftar Nomor (HDNo) Bangunan Gedung Negara diterbitkan oleh Kementerian.
- (5) Huruf Daftar Nomor (HDNo) terdiri atas Huruf Daftar Nomor (HDNo) Bangunan Gedung Negara dan Huruf Daftar Nomor (HDNo) Rumah Negara.

- (6) Gubernur atau bupati atau wali kota melaporkan Bangunan Gedung Negara yang ada di wilayahnya kepada Menteri melalui Direktur Jenderal Cipta Karya.

BAB VII
PENYELENGGARAAN PEMBANGUNAN TERTENTU
BANGUNAN GEDUNG NEGARA

Bagian Kesatu
Umum

Pasal 59

Penyelenggaraan pembangunan tertentu Bangunan Gedung Negara terdiri atas:

- a. pembangunan Bangunan Gedung Negara dengan desain berulang;
- b. pembangunan Bangunan Gedung Negara dengan desain purwarupa (*prototype*);
- c. pembangunan Bangunan Gedung Negara terintegrasi; dan
- d. pemeliharaan dan/atau perawatan Bangunan Gedung Negara.

Bagian Kedua
Pembangunan Bangunan Gedung Negara dengan Desain
Berulang

Pasal 60

- (1) Pelaksanaan pembangunan dengan desain berulang sebagaimana dimaksud dalam Pasal 59 huruf a merupakan penggunaan secara berulang terhadap produk desain yang sudah ada yang dibuat oleh penyedia jasa perencanaan yang sama, dan telah ditetapkan sebelumnya dalam Kerangka Acuan Kerja (KAK).
- (2) Pelaksanaan pembangunan dengan desain berulang sebagaimana dimaksud pada ayat (1) terdiri atas:
 - a. desain berulang total; dan
 - b. desain berulang parsial.

- (3) Desain berulang total sebagaimana dimaksud pada ayat (2) huruf a merupakan penggunaan secara berulang terhadap seluruh produk desain yang sudah ada yang dibuat oleh penyedia jasa perencanaan yang sama untuk pekerjaan lain pada tapak yang sama atau pada lokasi lain.
- (4) Desain berulang parsial sebagaimana dimaksud pada ayat (2) huruf b merupakan penggunaan secara berulang terhadap sebagian produk desain yang sudah ada yang dibuat oleh penyedia jasa perencanaan yang sama untuk pekerjaan lain pada tapak yang sama atau pada lokasi lain.
- (5) Biaya perencanaan untuk desain bangunan yang berulang diperhitungkan terhadap komponen biaya perencanaan sebagai berikut:
 - a. pengulangan pertama sebesar 75% (tujuh puluh lima per seratus);
 - b. pengulangan kedua sebesar 65% (enam puluh lima per seratus); dan
 - c. pengulangan ketiga dan pengulangan seterusnya masing-masing sebesar 50% (lima puluh per seratus).
- (6) Untuk pekerjaan desain berulang, penyedia jasa perencanaan konstruksi dapat ditunjuk langsung sesuai dengan ketentuan peraturan perundang-undangan.

Bagian Ketiga

Pembangunan Bangunan Gedung Negara dengan Desain Purwarupa (*Prototype*)

Pasal 61

- (1) Penggunaan desain purwarupa (*prototype*) pada pelaksanaan Pembangunan Bangunan Gedung Negara sebagaimana dimaksud dalam Pasal 59 huruf b ditetapkan oleh:
 - a. Direktur Jenderal Cipta Karya, untuk bangunan gedung dengan sumber pembiayaan yang berasal dari dana Anggaran Pendapatan dan Belanja Negara

- dan/atau perolehan lainnya yang sah yang akan menjadi Barang Milik Negara;
- b. gubernur, untuk bangunan gedung dengan sumber pembiayaan yang berasal dari dana Anggaran Pendapatan dan Belanja Daerah Provinsi dan/atau perolehan lainnya yang sah yang akan menjadi Barang Milik Daerah; atau
 - c. bupati atau wali kota, untuk bangunan gedung dengan sumber pembiayaan yang berasal dari dana Anggaran Pendapatan dan Belanja Daerah Kabupaten atau Kota dan/atau perolehan lainnya yang sah yang akan menjadi Barang Milik Daerah.
- (2) Bangunan Gedung Negara dengan desain purwarupa (*prototype*) sebagaimana dimaksud pada ayat (1) meliputi:
- a. Rumah Negara yang berbentuk rumah tinggal tunggal atau rumah susun;
 - b. gedung kantor sederhana dan tidak sederhana;
 - c. gedung Sekolah Dasar, Sekolah Menengah Pertama, Sekolah Menengah Atas, atau Sekolah Menengah Kejuruan atau yang sederajat; dan
 - d. gedung fasilitas kesehatan.
- (3) Perencanaan teknis desain purwarupa (*prototype*) sebagaimana dimaksud pada ayat (2) dapat dilakukan penyesuaian apabila tidak sesuai dengan:
- a. keadaan lokasi;
 - b. bahan bangunan; dan
 - c. pelaksanaan di lapangan.
- (4) Penyesuaian perencanaan teknis desain purwarupa (*prototype*) sebagaimana dimaksud pada ayat (3) dapat dilakukan oleh:
- a. penyedia jasa perencanaan konstruksi;
 - b. Direktorat Bina Penataan Bangunan Direktorat Jenderal Cipta Karya; atau
 - c. OPD yang bertanggung jawab terhadap pembinaan bangunan gedung.
- (5) Penyedia jasa perencanaan konstruksi sebagaimana dimaksud pada ayat (4) huruf a diberikan biaya penyesuaian perencanaan teknis desain purwarupa

- (*prototype*) paling banyak sebesar 50% (lima puluh per seratus) dari biaya perencanaan.
- (6) Direktorat Bina Penataan Bangunan Direktorat Jenderal Cipta Karya atau OPD yang bertanggung jawab terhadap pembinaan bangunan gedung sebagaimana dimaksud pada ayat (4) huruf b dan huruf c diberikan biaya penyesuaian perencanaan teknis desain purwarupa (*prototype*) paling banyak sebesar 60% (enam puluh per seratus) dari biaya perencanaan penyesuaian desain purwarupa (*prototype*) oleh penyedia jasa perencanaan konstruksi.
 - (7) perencanaan teknis desain purwarupa (*prototype*) atau penyesuaiannya ditetapkan sebagai dokumen pelelangan desain purwarupa (*prototype*) oleh Direktorat Bina Penataan Bangunan Direktorat Jenderal Cipta Karya atau OPD yang bertanggung jawab terhadap pembinaan bangunan gedung.
 - (8) Dokumen pelelangan desain purwarupa (*prototype*) sebagaimana dimaksud pada ayat (7) digunakan sebagai dasar pelaksanaan pembangunan dengan desain purwarupa (*prototype*).
 - (9) Dalam hal Pembangunan Bangunan Gedung Negara menggunakan desain purwarupa (*prototype*) secara berulang tanpa penyesuaian, tidak diberikan tambahan biaya perencanaan.

Bagian Keempat

Pembangunan Bangunan Gedung Negara Terintegrasi

Pasal 62

- (1) Pembangunan Bangunan Gedung Negara terintegrasi sebagaimana dimaksud dalam Pasal 59 huruf c merupakan gabungan pekerjaan konstruksi dan jasa konsultansi konstruksi.
- (2) Pembangunan Bangunan Gedung Negara terintegrasi sebagaimana dimaksud pada ayat (1) dilaksanakan sesuai dengan ketentuan peraturan perundang-undangan.

Bagian Kelima

Pemeliharaan dan/atau Perawatan Bangunan Gedung Negara

Pasal 63

- (1) Pemeliharaan bangunan sebagaimana dimaksud dalam Pasal 59 huruf d merupakan usaha mempertahankan kondisi bangunan dan upaya untuk menghindari kerusakan komponen atau elemen bangunan agar tetap memenuhi persyaratan laik fungsi.
- (2) Perawatan bangunan sebagaimana dimaksud dalam Pasal 59 huruf d merupakan usaha memperbaiki kerusakan yang terjadi agar bangunan dapat berfungsi dengan baik sebagaimana mestinya.
- (3) Pemeliharaan dan/atau perawatan Bangunan Gedung Negara sebagaimana dimaksud pada ayat (1) dan (2) dilaksanakan dengan mempertimbangkan:
 - a. umur bangunan;
 - b. penyusutan; dan/atau
 - c. kerusakan bangunan.

Pasal 64

- (1) Umur bangunan sebagaimana dimaksud dalam Pasal 63 ayat (3) huruf a merupakan jangka waktu bangunan gedung masih tetap memenuhi fungsi dan keandalan bangunan, sesuai dengan persyaratan yang telah ditetapkan.
- (2) Umur Bangunan Gedung Negara sebagaimana dimaksud pada ayat (1) selama 50 (lima puluh) tahun.
- (3) Penyusutan sebagaimana dimaksud dalam Pasal 63 ayat (3) huruf b merupakan nilai penurunan atau depresiasi bangunan gedung yang dihitung secara sama besar setiap tahunnya selama jangka waktu umur bangunan.
- (4) Penyusutan Bangunan Gedung Negara ditetapkan sebesar:
 - a. 2% (dua per seratus) per tahun untuk bangunan permanen;
 - b. 4% (empat per seratus) per tahun untuk bangunan semi permanen; atau

- c. 10% (sepuluh per seratus) per tahun untuk bangunan konstruksi darurat, dengan nilai sisa (*salvage value*) paling sedikit sebesar 20% (dua puluh per seratus).

Pasal 65

- (1) Kerusakan bangunan sebagaimana dimaksud dalam Pasal 63 ayat (3) huruf c merupakan kondisi tidak berfungsinya bangunan atau komponen bangunan yang disebabkan oleh:
 - a. penyusutan atau berakhirnya umur bangunan;
 - b. kelalaian manusia; atau
 - c. bencana alam.
- (2) Kerusakan bangunan sebagaimana dimaksud pada ayat (1) digolongkan atas tiga tingkat kerusakan, yaitu:
 - a. kerusakan ringan;
 - b. kerusakan sedang; dan
 - c. kerusakan berat.
- (3) Kerusakan ringan sebagaimana dimaksud pada ayat (2) huruf a merupakan kerusakan terutama pada komponen nonstruktural, seperti penutup atap, langit-langit, penutup lantai, dan dinding pengisi.
- (4) Kerusakan sedang sebagaimana dimaksud pada ayat (2) huruf b merupakan kerusakan pada sebagian komponen non-struktural, dan/atau komponen struktural, seperti struktur atap dan lantai.
- (5) Kerusakan berat sebagaimana dimaksud pada ayat (2) huruf c merupakan kerusakan pada sebagian besar komponen bangunan, baik struktural maupun non-struktural yang apabila setelah diperbaiki masih dapat berfungsi dengan baik sebagaimana mestinya.
- (6) Penentuan tingkat kerusakan sebagaimana dimaksud pada ayat (2) ditetapkan oleh Direktorat Bina Penataan Bangunan Direktorat Jenderal Cipta Karya untuk tingkat nasional atau OPD setempat yang bertanggung jawab terhadap pembinaan bangunan gedung untuk tingkat daerah provinsi dan kabupaten atau kota.

- (7) Ketentuan mengenai tingkat kerusakan bangunan gedung negara sebagaimana dimaksud pada ayat (2) mengikuti ketentuan peraturan perundang-undangan.

Pasal 66

- (1) Besarnya biaya pemeliharaan sebagaimana dimaksud dalam Pasal 63 ayat (1) tergantung pada fungsi dan klasifikasi bangunan gedung dan dihitung berdasarkan per m² (meter persegi) bangunan gedung.
- (2) Biaya pemeliharaan sebagaimana dimaksud pada ayat (1) ditetapkan paling banyak 2% (dua per seratus) dari harga standar per m² (meter persegi) tertinggi tahun berjalan.

Pasal 67

- (1) Perawatan bangunan sebagaimana dimaksud dalam Pasal 63 ayat (2) digolongkan sesuai dengan tingkat kerusakan pada bangunan yaitu:
 - a. perawatan untuk tingkat kerusakan ringan;
 - b. perawatan untuk tingkat kerusakan sedang; dan
 - c. perawatan untuk tingkat kerusakan berat.
- (2) Untuk perawatan yang memerlukan penanganan khusus atau dalam usaha meningkatkan wujud bangunan dan pemugaran bangunan gedung bersejarah, besarnya biaya perawatan dihitung sesuai dengan kebutuhan nyata.
- (3) Biaya perawatan sebagaimana dimaksud pada ayat (3) dikonsultasikan terlebih dahulu kepada Direktorat Bina Penataan Bangunan Direktorat Jenderal Cipta Karya untuk tingkat nasional atau OPD setempat yang bertanggung jawab terhadap pembinaan bangunan gedung untuk tingkat daerah provinsi atau daerah kabupaten atau kota.

BAB VIII
PENGELOLAAN TEKNIS PEMBANGUNAN
BANGUNAN GEDUNG NEGARA

Pasal 68

- (1) Setiap pembangunan bangunan gedung negara yang dilaksanakan oleh K/L atau OPD harus mendapat bantuan teknis dalam bentuk pengelolaan teknis.
- (2) Pengelolaan teknis sebagaimana dimaksud pada ayat (1) diberikan oleh Menteri berupa Pengelola Teknis yang bersertifikat.
- (3) Prosedur pengelolaan teknis sebagaimana dimaksud pada ayat (2) dilaksanakan dalam hal:
 - a. Pembangunan Bangunan Gedung Negara yang dibiayai Anggaran Pendapatan dan Belanja Negara dan/atau perolehan lainnya yang sah yang akan menjadi Barang Milik Negara dilaksanakan Pimpinan Instansi atau Kepala Satuan Kerja K/L di tingkat pusat dengan lokasi pembangunan di wilayah DKI Jakarta, dan perwakilan Republik Indonesia di luar negeri;
 - b. Pembangunan Bangunan Gedung Negara yang dibiayai Anggaran Pendapatan dan Belanja Negara dan/atau perolehan lainnya yang sah yang akan menjadi Barang Milik Negara dilaksanakan Pimpinan Instansi atau Kepala Satuan Kerja K/L di tingkat pusat dengan lokasi pembangunan di luar wilayah DKI Jakarta;
 - c. Pembangunan Bangunan Gedung Negara yang dibiayai Anggaran Pendapatan dan Belanja Negara dan/atau perolehan lainnya yang sah yang akan menjadi Barang Milik Negara dilaksanakan Kuasa Pengguna Anggaran (KPA) K/L di daerah dengan lokasi pembangunan di luar wilayah DKI Jakarta; atau
 - d. Pembangunan Bangunan Gedung Negara yang dibiayai Anggaran Pendapatan dan Belanja Daerah dan/atau perolehan lainnya yang sah yang akan menjadi Barang Milik Daerah.

- (4) Prosedur pengelolaan teknis sebagaimana dimaksud pada ayat (3) huruf a dilakukan dengan cara:
 - a. pimpinan Instansi atau Kepala Satuan Kerja K/L mengajukan permintaan bantuan tenaga Pengelola Teknis secara tertulis kepada Direktur Bina Penataan Bangunan; dan
 - b. Direktur Bina Penataan Bangunan menugaskan pengelola teknis dalam kewenangannya sesuai dengan klasifikasi dan kualifikasinya.
- (5) Prosedur pengelolaan teknis sebagaimana dimaksud pada ayat (3) huruf b dilakukan dengan cara:
 - a. pimpinan Instansi atau Kepala Satuan Kerja K/L mengajukan permintaan bantuan tenaga Pengelola Teknis secara tertulis kepada Direktur Bina Penataan Bangunan dan Kepala OPD pelaksana tugas dekonsentrasi Kementerian kepada pemerintah daerah provinsi; dan
 - b. Direktur Bina Penataan Bangunan dan Kepala OPD pelaksana tugas dekonsentrasi Kementerian kepada pemerintah daerah provinsi menugaskan pengelola teknis dalam kewenangannya sesuai dengan klasifikasi dan kualifikasinya;
- (6) Prosedur pengelolaan teknis sebagaimana dimaksud pada ayat (3) huruf c dilakukan dengan cara:
 - a. Kuasa Pengguna Anggaran (KPA) K/L mengajukan permintaan bantuan tenaga Pengelola Teknis secara tertulis kepada Kepala OPD pelaksana tugas dekonsentrasi Kementerian kepada pemerintah daerah provinsi; dan
 - b. Kepala OPD pelaksana tugas dekonsentrasi Kementerian kepada pemerintah daerah provinsi menugaskan Pengelola Teknis dalam kewenangannya sesuai dengan klasifikasi dan kualifikasi.
- (7) Prosedur pengelolaan teknis sebagaimana dimaksud pada ayat (3) huruf d dilakukan dengan cara:
 - a. Kepala OPD yang melaksanakan pembangunan Bangunan Gedung Negara mengajukan permintaan bantuan tenaga Pengelola Teknis secara tertulis

kepada Kepala OPD yang bertanggung jawab dalam pembinaan gedung negara; dan

- b. Kepala OPD yang bertanggungjawab dalam pembinaan gedung negara menugaskan Pengelola Teknis dalam kewenangannya sesuai dengan klasifikasi dan kualifikasi.

Pasal 69

- (1) Pengelola Teknis sebagaimana dimaksud dalam Pasal 68 ayat (2) merupakan pegawai negeri sipil di Kementerian Pekerjaan Umum dan Perumahan Rakyat atau pegawai negeri sipil di OPD pelaksana tugas dekonsentrasi Kementerian kepada pemerintah daerah provinsi.
- (2) Pengelola Teknis sebagaimana dimaksud pada ayat (1) harus mempunyai pendidikan di bidang:
 - a. teknik arsitektur;
 - b. teknik sipil;
 - c. teknik mekanikal atau mesin;
 - d. teknik elektrikal atau elektro;
 - e. teknik lingkungan;
 - f. planologi;
 - g. manajemen konstruksi; atau
 - h. manajemen proyek.
- (3) Pengelola Teknis sebagaimana dimaksud pada ayat (1) harus mempunyai Sertifikat Pengelola Teknis.
- (4) Sertifikat Pengelola Teknis sebagaimana dimaksud pada ayat (3) diterbitkan oleh Badan Pembinaan Sumber Daya Manusia (BPSDM) Kementerian Pekerjaan Umum dan Perumahan Rakyat.

Pasal 70

- (1) Pengelola Teknis sebagaimana dimaksud dalam Pasal 69 ayat (1) bertugas membantu kuasa pengguna anggaran K/L atau OPD dalam bidang teknis administratif pada setiap tahapan pembangunan Bangunan Gedung Negara.
- (2) Bantuan teknis administratif setelah kegiatan persiapan sebagaimana dimaksud dalam Pasal 47 berupa pemberian informasi atau masukan meliputi:
 - a. kelengkapan dokumen pendanaan kegiatan;

- b. jadwal pelaksanaan kegiatan penyelenggaraan pembangunan Bangunan Gedung Negara;
 - c. paket pekerjaan perencanaan teknis, pelaksanaan konstruksi, pengawasan konstruksi atau manajemen konstruksi berdasarkan dokumen Daftar Isian Pelaksanaan Anggaran (DIPA) atau Rencana Kerja dan Anggaran K/L yang diterbitkan;
 - d. Kerangka Acuan Kerja (KAK), spesifikasi teknis, Harga Perkiraan Sendiri (HPS), syarat khusus kontrak dan sistem pengadaan jasa atas pekerjaan perencanaan teknis dan pengawasan konstruksi atau manajemen konstruksi untuk diserahkan kepada Unit Layanan Pengadaan (ULP); dan/atau
 - e. perizinan yang diperlukan meliputi Analisis Mengenai Dampak Lingkungan.
- (3) Bantuan teknis administratif pada tahap perencanaan teknis sebagaimana dimaksud dalam Pasal 47 ayat (1) berupa pemberian informasi atau masukan meliputi:
- a. penyusunan dokumen perencanaan meliputi proses, kelengkapan, dan kesesuaian terhadap Kerangka Acuan Kerja (KAK) dan ketentuan peraturan perundang-undangan;
 - b. perizinan yang diperlukan kepada penyedia jasa perencanaan konstruksi; dan/atau
 - c. sistem pengadaan dan pemilihan penyedia jasa pelaksanaan konstruksi.
- (4) Bantuan teknis administratif pada tahap pelaksanaan konstruksi sebagaimana dimaksud dalam Pasal 53 dan pengawasan teknis sebagaimana dimaksud dalam Pasal 55 berupa pemberian informasi atau masukan meliputi:
- a. penyusunan dokumen pelaksanaan meliputi proses, kelengkapan, dan kesesuaian terhadap Kerangka Acuan Kerja (KAK) dan ketentuan peraturan perundang-undangan;
 - b. perizinan yang diperlukan paling sedikit meliputi Izin Mendirikan Bangunan (IMB), dan Standar Mutu Kesehatan dan Keselamatan Kerja (SMK3);

- c. pekerjaan pengawasan yang dilakukan oleh penyedia jasa pengawasan konstruksi atau Manajemen Konstruksi; dan/atau
 - d. Tindakan Turun Tangan (T3) dalam penyelesaian permasalahan.
- (5) Bantuan teknis administratif pada tahap pasca konstruksi berupa pemberian informasi atau masukan meliputi:
- a. status Barang Milik Negara (BMN) dari pengelola barang;
 - b. Sertifikat Laik Fungsi (SLF) dari Pemerintah Daerah; dan/atau
 - c. pendaftaran sebagai Bangunan Gedung Negara.
- (6) Pengelola Teknis memberikan informasi atau masukan mengenai Pembangunan Bangunan Gedung Negara sesuai dengan ketentuan peraturan perundang-undangan.
- (7) Pengelola Teknis dalam melaksanakan tugas sebagaimana dimaksud pada ayat (1) tidak mengambil alih tugas dan tanggung jawab profesional penyedia jasa.

Pasal 71

- (1) Pengelola Teknis sebagaimana dimaksud dalam Pasal 70 ayat (1) bertanggung jawab secara operasional dan kelembagaan dalam Pembangunan Bangunan Gedung Negara.
- (2) Pengelola Teknis bertanggung jawab secara operasional kepada Pimpinan Instansi atau Kepala Satuan Kerja atau Kuasa Pengguna Anggaran (KPA) K/L atau Kepala OPD yang mengajukan permintaan bantuan Pengelola Teknis.
- (3) Pengelola Teknis bertanggung jawab secara kelembagaan kepada Direktur Bina Penataan Bangunan Direktorat Jenderal Cipta Karya dan/atau Kepala OPD pelaksana tugas dekonsentrasi Kementerian kepada pemerintah provinsi selaku pemberi tugas atau Kepala OPD yang bertanggungjawab dalam pembinaan gedung negara.

Pasal 72

- (1) Pengelola Teknis dalam melaksanakan tugas sebagaimana dimaksud dalam Pasal 70 ayat (1) mendapatkan biaya pengelolaan teknis.
- (2) Biaya pengelolaan teknis sebagaimana dimaksud pada ayat (1) meliputi honorarium dan biaya operasional.
- (3) Biaya operasional sebagaimana dimaksud pada ayat (2) digunakan untuk:
 - a. biaya perjalanan dinas;
 - b. biaya transportasi lokal dalam kota;
 - c. uang saku;
 - d. biaya pembelian alat tulis kantor;
 - e. biaya pembelian atau penyewaan bahan dan peralatan;
 - f. biaya komunikasi dan dokumentasi; dan/atau
 - g. biaya asuransi.
- (4) Honorarium sebagaimana dimaksud pada ayat (2) untuk Pembangunan Bangunan Gedung Negara dengan sumber pembiayaan yang berasal dari Anggaran Pendapatan dan Belanja Negara dan/atau perolehan lainnya yang sah yang akan menjadi Barang Milik Negara dianggarkan oleh Kementerian Pekerjaan Umum dan Perumahan Rakyat melalui Direktorat Bina Penataan Bangunan Direktorat Jenderal Cipta Karya.
- (5) Honorarium sebagaimana dimaksud pada ayat (2) untuk Pembangunan Bangunan Gedung Negara dengan sumber pembiayaan yang berasal dari dana Anggaran Pendapatan dan Belanja Daerah dan/atau perolehan lainnya yang sah yang akan menjadi Barang Milik Daerah dianggarkan oleh Pemerintah Daerah melalui OPD yang bertanggung jawab dalam pembinaan gedung negara.
- (6) Biaya operasional sebagaimana dimaksud pada ayat (2) untuk Pembangunan Bangunan Gedung Negara dengan sumber pembiayaan yang berasal dari Anggaran Pendapatan dan Belanja Negara dan/atau perolehan lainnya yang sah dianggarkan di K/L.
- (7) Biaya operasional sebagaimana dimaksud pada ayat (2) untuk Pembangunan Bangunan Gedung Negara dengan sumber pembiayaan yang berasal dari Anggaran

Pendapatan dan Belanja Daerah dan/atau perolehan lainnya yang sah yang akan menjadi Barang Milik Daerah dianggarkan di OPD.

Pasal 73

Ketentuan lebih lanjut mengenai pengelolaan teknis Pembangunan Bangunan Gedung Negara tercantum dalam Lampiran V yang merupakan bagian tidak terpisahkan dari Peraturan Menteri ini.

BAB IX

PEMBINAAN DAN PENGAWASAN

Pasal 74

- (1) Pembinaan dan pengawasan teknis Pembangunan bangunan gedung negara diselenggarakan oleh Menteri.
- (2) Pembinaan teknis Pembangunan Bangunan Gedung Negara sebagaimana dimaksud pada ayat (1) dilakukan oleh:
 - a. Menteri melalui Direktorat Bina Penataan Bangunan, Direktorat Jenderal Cipta Karya, untuk tingkat nasional dengan sumber pembiayaan yang berasal dari dana Anggaran Pendapatan dan Belanja Negara dan/atau perolehan lainnya yang sah yang akan menjadi Barang Milik Negara;
 - b. gubernur melalui kepala OPD yang bertanggung jawab dalam pembinaan bangunan gedung untuk tingkat daerah provinsi dengan sumber pembiayaan yang berasal dari dana Anggaran Pendapatan dan Belanja Daerah provinsi dan/atau perolehan lainnya yang sah yang akan menjadi Barang Milik Daerah;
 - c. bupati atau wali kota melalui kepala OPD yang bertanggung jawab dalam pembinaan bangunan gedung untuk tingkat daerah kabupaten atau kota dengan sumber pembiayaan yang berasal dari dana Anggaran Pendapatan dan Belanja Daerah kabupaten atau kota dan/atau perolehan lainnya yang sah yang akan menjadi Barang Milik Daerah.

- (3) Pembinaan teknis sebagaimana dimaksud pada ayat (2) meliputi:
 - a. fasilitasi; dan
 - b. konsultasi.
- (4) Fasilitasi sebagaimana dimaksud pada ayat (3) huruf a meliputi:
 - a. penyusunan norma, standar, pedoman dan kriteria tentang pembangunan bangunan gedung negara;
 - b. penyusunan formula perhitungan Standar Harga Satuan Tertinggi Bangunan Gedung Negara;
 - c. penyusunan panduan pengelolaan teknis pembangunan bangunan gedung negara;
 - d. penyusunan Prosedur Operasi Standar (POS) Penyelenggaraan Bangunan Gedung Negara;
 - e. pemberian bantuan teknis pengelola teknis;
 - f. pelaksanaan kegiatan sosialisasi, diseminasi, pelatihan teknis, *workshop* dan *focus group discussion* (FGD)
 - g. peningkatan kapasitas penyelenggara pembangunan bangunan gedung negara;
 - h. peningkatan kapasitas pengelola teknis;
 - i. peningkatan kapasitas tenaga pendata harga daerah kabupaten atau kota; dan/atau
 - j. percontohan pembangunan bangunan gedung negara.
- (5) Konsultasi sebagaimana dimaksud pada ayat (3) huruf b meliputi:
 - a. rekomendasi penyusunan rencana pendanaan pembangunan bangunan gedung negara;
 - b. perhitungan nilai bahan atau material bangunan gedung negara yang masih dapat dijual kembali untuk penghapusan bangunan gedung negara; dan/atau
 - c. rekomendasi terkait persyaratan dan prosedur pembangunan bangunan gedung negara.
- (6) Pengawasan teknis pembangunan bangunan gedung negara sebagaimana ayat (1) dilakukan terhadap:
 - a. pemberian bantuan teknis pembangunan bangunan gedung negara;

- b. ketaatan penerapan peraturan terkait penyelenggaraan bangunan gedung negara di tingkat daerah provinsi dan daerah kabupaten atau kota serta melihat kinerja pemerintah daerah provinsi dalam memantau penerapan peraturan perundang-undangan terkait bangunan gedung negara di kabupaten atau kota;
 - c. pelaksanaan kebijakan bangunan gedung negara nasional, baik pada tingkat daerah provinsi maupun daerah kabupaten atau kota;
 - d. pelaksanaan pembangunan bangunan gedung negara;
 - e. pendaftaran Bangunan Gedung Negara; dan/atau
 - f. Standar harga satuan tertinggi yang ditetapkan.
- (7) Pembinaan dan pengawasan teknis dilakukan melalui bantuan teknis yang berupa bantuan tenaga, informasi dan kegiatan percontohan.

Pasal 75

Pembinaan dan pengawasan umum pelaksanaan Pembangunan Bangunan Gedung Negara yang pendanaannya bersumber dari Anggaran Pendapatan dan Belanja Daerah dan/atau perolehan lainnya yang sah yang akan menjadi Barang Milik Daerah dilakukan sesuai ketentuan peraturan perundang-undangan.

BAB X PENUTUP

Pasal 76

Pada saat Peraturan Menteri ini mulai berlaku, Peraturan Menteri Pekerjaan Umum Nomor 45/PRT/M/2007 tentang Pedoman Teknis Pembangunan Bangunan Gedung Negara, dicabut dan dinyatakan tidak berlaku.

Pasal 77

Peraturan Menteri ini mulai berlaku pada tanggal diundangkan.

Agar setiap orang mengetahuinya, memerintahkan pengundangan Peraturan Menteri ini dengan penempatannya dalam Berita Negara Republik Indonesia.

Ditetapkan di Jakarta
pada tanggal 14 September 2018

MENTERI PEKERJAAN UMUM DAN
PERUMAHAN RAKYAT REPUBLIK INDONESIA,

ttd.

M. BASUKI HADIMULJONO

Diundangkan di Jakarta
pada tanggal 15 Oktober 2018

DIREKTUR JENDERAL
PERATURAN PERUNDANG-UNDANGAN
KEMENTERIAN HUKUM DAN HAK ASASI MANUSIA
REPUBLIK INDONESIA,

ttd.

WIDODO EKATJAHJANA

BERITA NEGARA REPUBLIK INDONESIA TAHUN 2018 NOMOR 1433

Salinan sesuai dengan aslinya

KEMENTERIAN PEKERJAAN UMUM DAN
PERUMAHAN RAKYAT

Kepala Biro Hukum,



Putranta Setyanugraha, SH. MSi.

NIP. 196212251993011001

LAMPIRAN I
PERATURAN MENTERI PEKERJAAN
UMUM DAN PERUMAHAN RAKYAT
NOMOR 22/PRT/M/2018
TENTANG
PEDOMAN PEMBANGUNAN BANGUNAN
GEDUNG NEGARA

SPEKIFIKASI KOMPONEN BANGUNAN GEDUNG NEGARA

A. PERSYARATAN ARSITEKTUR BANGUNAN

1. Hubungan horizontal antarruang atau antarbangunan
 - a. Bangunan Gedung sesuai dengan fungsi dan klasifikasi bangunan gedungnya harus memenuhi persyaratan kemudahan hubungan horizontal antarruang atau antarbangunan untuk menunjang terselenggaranya fungsi Bangunan Gedung.
 - b. Sarana hubungan horizontal antarruang atau antarbangunan meliputi: pintu, selasar, koridor, jalur pedestrian, jalur pemandu dan/atau jembatan penghubung antarruang atau antarbangunan.
 - c. Persyaratan teknis, gambar, dan ukuran sarana hubungan horizontal antarruang atau antarbangunan sebagaimana disebut pada huruf b. harus memenuhi ketentuan peraturan perundang-undangan dan standar.
2. Hubungan vertikal antarlantai dalam Bangunan Gedung
 - a. Bangunan Gedung bertingkat harus menyediakan sarana hubungan vertikal antarlantai yang memadai untuk menunjang terselenggaranya fungsi Bangunan Gedung.
 - b. Sarana hubungan vertikal antarlantai meliputi: tangga, ram, lift, lift tangga, tangga berjalan atau eskalator dan/atau lantai berjalan (*moving walk*).
 - c. Persyaratan teknis, gambar, dan ukuran sarana hubungan vertikal antarlantai sebagaimana disebut pada huruf b. harus memenuhi ketentuan peraturan perundang-undangan dan standar.

3. Sarana Evakuasi

- a. Bangunan gedung kecuali rumah tinggal tunggal dan rumah deret sederhana harus menyediakan sarana evakuasi yang dibutuhkan terutama pada saat bencana atau situasi darurat lainnya untuk evakuasi pengguna bangunan gedung dan pengunjung bangunan gedung ke luar bangunan gedung dan/atau akses petugas evakuasi.
- b. Sarana evakuasi merupakan suatu jalan lintasan yang menerus dan tidak terhambat dari titik manapun dalam bangunan gedung menuju ke jalan, halaman, lapangan, atau ruang terbuka lainnya yang memberikan akses aman ke jalan umum.
- c. Sarana evakuasi dapat mencakup jalur perjalanan vertikal atau horizontal, ruang, pintu, lorong, koridor, balkon, ram, tangga, lobi, eskalator, lapangan dan halaman.
- d. Sarana evakuasi terdiri atas 3 (tiga) bagian utama meliputi: akses eksit (*exit access*), eksit (*exit*), eksit pelepasan (*exit discharge*).
- e. Sarana evakuasi perlu dilengkapi dengan sarana pendukung lainnya seperti:
 - rencana evakuasi.
 - sistem peringatan bahaya.
 - pencahayaan eksit dan tanda arah.
 - area tempat berlindung (*refugee area*).
 - titik berkumpul.
 - lift kebakaran.
- f. Persyaratan teknis, gambar, dan ukuran sarana evakuasi harus memenuhi ketentuan peraturan perundang-undangan dan standar.

4. Bahan bangunan untuk bangunan gedung negara harus memenuhi Standar Nasional Indonesia (SNI) yang dipersyaratkan, diupayakan menggunakan bahan bangunan setempat atau produksi dalam negeri, termasuk bahan bangunan sebagai bagian dari komponen bangunan sistem fabrikasi. Spesifikasi teknis bahan bangunan gedung negara meliputi ketentuan-ketentuan:

- a. Bahan penutup lantai
 - i. bahan penutup lantai menggunakan bahan teraso, keramik, papan kayu, *vinyl*, marmer, *homogenius tile* dan karpet yang disesuaikan dengan fungsi ruang dan klasifikasi bangunannya.

- ii. Adukan atau perekat yang digunakan harus memenuhi persyaratan teknis dan sesuai dengan jenis bahan penutup lantai yang digunakan.

b. Bahan dinding

Bahan dinding terdiri atas bahan untuk dinding pengisi atau partisi, dengan ketentuan sebagai berikut:

- i. bahan dinding pengisi : batu bata, beton ringan, bata tela, batako, papan kayu, kaca dengan rangka kayu atau aluminium, panel GRC dan/atau aluminium.
- ii. bahan dinding partisi : papan kayu, kayu lapis, kaca, *calcium board*, *particle board*, dan/atau *gypsum board* dengan rangka kayu kelas kuat II atau rangka lainnya, yang dicat tembok atau bahan finishing lainnya, sesuai dengan fungsi ruang dan klasifikasi bangunannya.
- iii. adukan/perekat yang digunakan harus memenuhi persyaratan teknis dan sesuai jenis bahan dinding yang digunakan.
- iv. untuk bangunan sekolah tingkat dasar, sekolah tingkat lanjutan atau menengah, rumah negara, dan bangunan gedung lainnya yang telah ada komponen pracetaknya, bahan dindingnya dapat menggunakan bahan pracetak yang telah ada.

c. Bahan langit-langit

Bahan langit-langit terdiri atas rangka langit-langit dan penutup langit-langit:

- i. bahan kerangka langit-langit: digunakan bahan yang memenuhi standar teknis untuk penutup langit-langit kayu lapis atau yang setara dengan kelas kuat II ukuran minimum:
 - 4/6 cm (empat per enam centimeter) untuk balok pembagi dan balok penggantung.
 - 6/12 cm (enam per duabelas centimeter) untuk balok rangka utama.
 - 5/10 cm (lima per sepuluh centimeter) untuk balok tepi.
 - Besi *hollow* atau *metal furring* 40 mm (empat puluh milimeter) x 40 mm (empat puluh milimeter) dan 40 mm (empat puluh milimeter) x 20 mm (dua puluh milimeter) lengkap dengan besi penggantung diameter 8 mm (delapan milimeter) dan pengikatnya.

untuk bahan penutup akustik atau *gypsum* digunakan kerangka aluminium yang bentuk dan ukurannya disesuaikan dengan kebutuhan.

- ii. bahan penutup langit-langit: kayu lapis, aluminium, akustik, gypsum, atau sejenis yang disesuaikan dengan fungsi dan klasifikasi bangunannya.
- iii. lapisan finishing yang digunakan harus memenuhi persyaratan teknis dan sesuai dengan jenis bahan penutup yang digunakan.

d. Bahan penutup atap

- i. bahan penutup atap bangunan gedung negara harus memenuhi ketentuan yang diatur dalam SNI yang berlaku tentang bahan penutup atap, baik berupa atap beton, genteng, *metal*, *fibrecement*, *calcium board*, sirap, seng, aluminium, maupun asbes atau asbes gelombang. Untuk penutup atap dari bahan beton harus diberikan lapisan kedap air (*water proofing*). Penggunaan bahan penutup atap disesuaikan dengan fungsi dan klasifikasi bangunan serta kondisi daerahnya.
- ii. bahan kerangka penutup atap digunakan bahan yang memenuhi SNI. Untuk penutup atap genteng digunakan rangka kayu kelas kuat II dengan ukuran:
 - 2/3 cm (dua per tiga centimeter) untuk reng atau 3/4 cm (tiga per empat centimeter) untuk reng genteng beton.
 - 4/6 cm (empat per enam centimeter) atau 5/7 cm (lima per tujuh centimeter) untuk kaso, dengan jarak antar kaso disesuaikan ukuran penampang kaso.
- iii. bahan kerangka penutup atap non kayu:
 - gording baja profil C, dengan ukuran minimal 125 mm (seratus dua puluh lima milimeter) x 50 mm (lima puluh milimeter) x 20 mm (dua puluh milimeter) x 3,2 mm (tiga koma dua milimeter).
 - kuda-kuda baja profil WF, dengan ukuran minimal 250 mm (dua ratus lima puluh milimeter) x 150 mm (seratus lima puluh milimeter) x 8 mm (delapan milimeter) x 7 mm (tujuh milimeter).
 - baja ringan (*light steel*).
 - beton plat tebal minimum 12 cm (dua belas centimeter).

e. Bahan kosen dan daun pintu/jendela

Bahan kosen dan daun pintu/jendela mengikuti ketentuan sebagai berikut:

- i. digunakan kayu kelas kuat/kelas awet II dengan ukuran jadi minimum 5,5 cm (lima koma lima centimeter) x 11 cm (sebelas centimeter) dan dicat kayu atau dipelitur sesuai SNI pengecatan kayu untuk rumah dan gedung.
- ii. rangka daun pintu untuk pintu yang dilapis kayu lapis atau *teakwood* digunakan kayu kelas kuat II dengan ukuran minimum 3,5 cm (tiga koma lima centimeter) x 10 cm (sepuluh centimeter), khusus untuk ambang bawah minimum 3,5 cm (tiga koma lima centimeter) x 20 cm (dua puluh centimeter). Daun pintu dilapis dengan kayu lapis yang dicat atau dipelitur.
- iii. daun pintu panil kayu digunakan kayu kelas kuat atau kelas awet II, dicat kayu atau dipelitur.
- iv. daun jendela kayu, digunakan kayu kelas kuat atau kelas awet II, dengan ukuran rangka minimum 3,5 cm (tiga koma lima centimeter) x 8 cm (delapan centimeter), dicat kayu atau dipelitur.
- v. rangka pintu atau jendela yang menggunakan bahan aluminium ukuran rangkanya disesuaikan dengan fungsi ruang dan klasifikasi bangunannya.
- vi. penggunaan kaca untuk daun pintu maupun jendela disesuaikan dengan fungsi ruang dan klasifikasi bangunannya.
- vii. kusen baja profil E, dengan ukuran minimal 150 mm (seratus lima puluh milimeter) x 50 mm (lima puluh milimeter) x 20 mm (dua puluh milimeter) x 3,2 mm (tiga koma dua milimeter) dan pintu baja BJLS 100 diisi bahan peredam suara untuk pintu kebakaran.

B. PERSYARATAN STRUKTUR BANGUNAN

Struktur bangunan gedung negara harus memenuhi persyaratan keselamatan (*safety*) dan ketentuan peraturan perundang-undangan dan standar untuk konstruksi bangunan gedung, yang dibuktikan dengan analisis struktur sesuai ketentuan. Spesifikasi teknis struktur bangunan gedung negara secara umum meliputi ketentuan-ketentuan:

1. Bahan struktur

Bahan struktur bangunan baik untuk struktur beton bertulang, struktur kayu maupun struktur baja harus mengikuti standar teknis bahan bangunan yang berlaku dan dihitung kekuatan strukturnya berdasarkan standar teknis yang sesuai dengan bahan atau struktur konstruksi yang bersangkutan.

Ketentuan penggunaan bahan bangunan untuk bangunan gedung negara tersebut di atas, dimungkinkan disesuaikan dengan kemajuan teknologi bahan bangunan, khususnya disesuaikan dengan kemampuan sumber daya setempat dengan tetap mempertimbangkan kekuatan dan ketahanan sesuai dengan peruntukan yang telah ditetapkan. Ketentuan lebih rinci agar mengikuti ketentuan yang diatur dalam standar teknis sesuai bahan bangunan yang digunakan untuk struktur.

2. Struktur fondasi

a. struktur fondasi harus diperhitungkan mampu menjamin kinerja bangunan sesuai fungsinya dan dapat menjamin kestabilan bangunan terhadap berat sendiri, beban hidup, dan gaya-gaya luar seperti tekanan angin dan gempa termasuk stabilitas lereng apabila didirikan di lokasi yang berlereng.

Untuk daerah yang jenis tanahnya berpasir atau lereng dengan kemiringan diatas 15° (lima belas derajat) jenis fondasinya disesuaikan dengan bentuk massa bangunan gedung untuk menghindari terjadinya likuifaksi (*liquifaction*) pada saat terjadi gempa.

b. fondasi bangunan gedung negara disesuaikan dengan kondisi tanah atau lahan, beban yang dipikul, dan klasifikasi bangunannya. Untuk bangunan yang dibangun di atas tanah atau lahan yang kondisinya memerlukan penyelesaian fondasi secara khusus, maka kekurangan biayanya dapat diajukan secara khusus di luar biaya standar sebagai biaya pekerjaan fondasi nonstandar.

c. untuk fondasi bangunan bertingkat lebih dari 3 (tiga) lantai atau pada lokasi dengan kondisi khusus maka perhitungan fondasi harus didukung dengan penyelidikan kondisi tanah atau lahan secara teliti.

3. Struktur lantai

Bahan dan tegangan yang digunakan harus sesuai dengan ketentuan sebagai berikut:

a. Struktur lantai kayu

- dalam hal digunakan lantai papan setebal 2 cm (dua centimeter), maka jarak antara balok-balok anak tidak boleh lebih dari 60 cm (enam puluh centimeter), ukuran balok minimum 6/12 cm (enam per dua belas centimeter).
- balok-balok lantai yang masuk ke dalam pasangan dinding harus dilapis bahan pengawet terlebih dahulu.
- bahan dan tegangan bahan serta lendutan maksimum yang digunakan harus sesuai dengan ketentuan SNI konstruksi kayu.

b. Struktur lantai beton

- lantai beton yang diletakkan langsung di atas tanah, harus diberi lapisan pasir di bawahnya dengan tebal sekurang-kurangnya 5 cm (lima centimeter), dan lantai kerja dari beton tumbuk setebal 5 cm (lima centimeter).
- bagi pelat-pelat lantai beton bertulang yang mempunyai ketebalan lebih dari 10 cm (sepuluh centimeter) dan pada daerah balok (satu per empat bentang pelat) harus digunakan tulangan rangkap, kecuali ditentukan lain berdasarkan hasil perhitungan struktur.
- bahan-bahan dan tegangan serta lendutan maksimum yang digunakan harus sesuai dengan ketentuan SNI konstruksi beton.

c. Struktur lantai baja

- tebal pelat baja harus diperhitungkan, sehingga bila ada lendutan masih dalam batas kenyamanan.
- sambungan-sambungannya harus rapat dan bagian yang tertutup harus dilapis dengan bahan pelapis untuk mencegah timbulnya korosi.
- bahan-bahan dan tegangan yang digunakan harus sesuai dengan ketentuan SNI konstruksi baja.

4. Struktur Kolom

a. Struktur kolom kayu

- Dimensi kolom bebas diambil minimum 20 cm (dua puluh centimeter) x 20 cm (dua puluh centimeter).
- Mutu bahan dan kekuatan bahan yang digunakan harus sesuai dengan ketentuan SNI konstruksi kayu.

- b. Struktur kolom praktis dan balok pasangan bata:
- besi tulangan kolom praktis pasangan minimum 4 (empat) buah diameter 8 mm (delapan milimeter) dengan jarak sengkang maksimum 20 cm (dua puluh centimeter).
 - adukan pasangan bata yang digunakan sekurang-kurangnya harus mempunyai kekuatan yang sama dengan perbandingan semen dan pasir 1 : 3 (satu banding tiga).
 - mutu bahan dan kekuatan bahan yang digunakan harus sesuai dengan ketentuan standar teknis.
- c. Struktur kolom beton bertulang:
- kolom beton bertulang yang dicor di tempat harus mempunyai tebal minimum 15 cm (lima belas centimeter) diberi tulangan minimum 4 (empat) buah diameter 12 mm (dua belas milimeter) dengan jarak sengkang maksimum 15 cm (lima belas centimeter).
 - selimut beton bertulang minimum setebal 2,5 cm (dua koma lima centimeter).
 - mutu bahan dan kekuatan bahan yang digunakan harus sesuai dengan ketentuan SNI beton bertulang.
- d. Struktur kolom baja:
- kolom baja harus mempunyai kelangsingan (λ) maksimum 150 (seratus lima puluh).
 - kolom baja yang dibuat dari profil tunggal maupun tersusun harus mempunyai minimum 2 (dua) sumbu simetris.
 - sambungan antara kolom baja pada bangunan bertingkat tidak boleh dilakukan pada tempat pertemuan antara balok dengan kolom, dan harus mempunyai kekuatan minimum sama dengan kolom.
 - sambungan kolom baja yang menggunakan las harus menggunakan las listrik, sedangkan yang menggunakan baut harus menggunakan baut mutu tinggi.
 - penggunaan profil baja canai dingin, harus berdasarkan perhitungan yang memenuhi syarat kekuatan, kekakuan, dan stabilitas yang cukup.
 - mutu bahan dan kekuatan bahan yang digunakan harus sesuai dengan ketentuan standar teknis.

e. Struktur Dinding Geser

- dinding geser harus direncanakan untuk secara bersama-sama dengan struktur secara keseluruhan agar mampu memikul beban yang diperhitungkan terhadap pengaruh aksi sebagai akibat dari beban yang mungkin bekerja selama umur layanan struktur, baik beban muatan tetap maupun muatan beban sementara yang timbul akibat gempa dan angin.
- dinding geser mempunyai ketebalan yang sesuai dengan ketentuan SNI struktur bangunan gempa dan SNI beton bertulang.

5. Struktur Atap

a. Umum

- konstruksi atap harus didasarkan atas perhitungan yang dilakukan secara keilmuan atau keahlian teknis yang sesuai.
- kemiringan atap harus disesuaikan dengan bahan penutup atap yang akan digunakan, sehingga tidak akan mengakibatkan kebocoran.
- bidang atap harus merupakan bidang yang rata, kecuali desain bidang atap dengan bentuk khusus.

b. Struktur rangka atap kayu

- ukuran kayu yang digunakan harus sesuai dengan ukuran umum yang tersedia di pasaran.
- rangka atap kayu harus dilapis bahan anti rayap.
- mutu bahan dan kekuatan bahan yang digunakan harus sesuai dengan ketentuan SNI konstruksi kayu.

c. Struktur rangka atap beton bertulang

Mutu bahan dan kekuatan bahan yang digunakan harus sesuai dengan ketentuan SNI beton bertulang.

d. Struktur rangka atap baja

- sambungan yang digunakan pada rangka atap baja baik berupa baut, paku keling, atau las listrik harus memenuhi ketentuan pada SNI tata cara perencanaan struktur baja untuk bangunan gedung.
- rangka atap baja harus dilapis dengan pelapis anti korosi.
- mutu bahan dan kekuatan bahan yang digunakan harus sesuai dengan ketentuan SNI rangka atap baja.

- untuk bangunan sekolah tingkat dasar, sekolah tingkat lanjutan atau menengah, dan rumah negara yang telah ada komponen fabrikasi, struktur rangka atapnya dapat menggunakan komponen prefabrikasi yang telah ada.
- e. Struktur rangka atap baja ringan
 - mutu bahan dan kekuatan bahan yang digunakan harus sesuai dengan ketentuan SNI rangka atap baja ringan.
- 6. Struktur beton pracetak
 - a. Komponen beton pracetak untuk struktur bangunan gedung negara dapat berupa komponen pelat, balok, kolom dan/atau panel dinding.
 - b. Perencanaan komponen struktur beton pracetak dan sambungannya harus mempertimbangkan semua kondisi pembebanan dan kekangan deformasi mulai dari saat pabrikan awal, hingga selesainya pelaksanaan struktur, termasuk pembongkaran cetakan, penyimpanan, pengangkutan, dan pemasangan.
 - c. Gaya antar komponen struktur dapat disalurkan menggunakan sambungan *grouting*, kunci geser, sambungan mekanis, sambungan baja tulangan, pelapisan dengan beton bertulang cor setempat, atau kombinasi.
 - d. Sistem struktur beton pracetak boleh digunakan bila dapat ditunjukkan dengan pengujian dan analisis bahwa sistem yang diusulkan akan mempunyai kekuatan dan ketahanan yang minimal sama dengan yang dimiliki oleh struktur beton monolit yang setara.
 - e. Komponen dan sistem lantai beton pracetak
 - sistem lantai pracetak harus direncanakan agar mampu menghubungkan komponen struktur hingga terbentuk sistem penahan beban lateral (kondisi diafragma kaku). Sambungan antara diafragma dan komponen struktur yang ditopang lateral harus mempunyai kekuatan tarik nominal minimal 45 KN/m (empat puluh lima kilonewton per meter).
 - komponen pelat lantai yang direncanakan komposit dengan beton cor setempat harus memiliki tebal minimum 50 mm (lima puluh milimeter).
 - komponen pelat lantai yang direncanakan tidak komposit dengan beton cor setempat harus memiliki tebal minimum 65 mm (enam puluh lima milimeter).

- f. Komponen kolom pracetak harus memiliki kuat tarik nominal tidak kurang dari 1,5 (satu koma lima) luas penampang kotor (Ag dalam KN).
- g. Komponen panel dinding pracetak harus mempunyai minimum dua tulangan pengikat per panel dengan memiliki kuat tarik nominal tidak kurang dari 45 KN (empat puluh lima kilonewton) per tulangan pengikat.
- h. Mutu bahan dan kekuatan bahan yang digunakan harus sesuai dengan ketentuan standar teknis.

7. Basemen

- a. Pada galian basemen harus dilakukan perhitungan terinci mengenai keamanan galian.
- b. Untuk dapat melakukan perhitungan keamanan galian, harus dilakukan tes tanah yang dapat mendukung perhitungan tersebut sesuai ketentuan peraturan perundang-undangan dan standar
- c. Angka keamanan untuk stabilitas galian harus memenuhi syarat sesuai ketentuan peraturan perundang-undangan dan standar. Faktor keamanan yang diperhitungkan adalah dalam aspek sistem galian, sistem penahan beban lateral, *heave* dan *blow in*.
- d. Analisis pemompaan air tanah (*dewatering*) harus memperhatikan keamanan lingkungan dan memperhitungkan urutan pelaksanaan pekerjaan. Analisis *dewatering* perlu dilakukan berdasarkan parameter desain dari suatu uji pemompaan (*pumping test*).
- e. Bagian basemen yang ditempati oleh peralatan utilitas bangunan yang rentan terhadap air harus diberi perlindungan khusus jika bangunan gedung negara terletak di daerah banjir.

C. PERSYARATAN UTILITAS BANGUNAN

Utilitas yang berada di dalam dan di luar bangunan gedung negara harus memenuhi ketentuan peraturan perundang-undangan dan standar. Spesifikasi teknis utilitas bangunan gedung negara meliputi ketentuan-ketentuan:

1. Air minum

- a. Setiap pembangunan baru bangunan gedung negara harus dilengkapi dengan prasarana air minum yang memenuhi standar

kualitas, cukup jumlahnya dan disediakan dari saluran air berlangganan kota (PDAM), atau sumur, jumlah kebutuhan minimum 100 (seratus) liter/orang/hari.

- b. Setiap bangunan gedung negara, selain rumah negara (yang bukan dalam bentuk rumah susun), harus menyediakan air minum untuk keperluan pemadaman kebakaran dengan mengikuti ketentuan peraturan perundang-undangan dan standar, reservoir minimum menyediakan air untuk kebutuhan 45 (empat puluh lima) menit operasi pemadaman api sesuai dengan kebutuhan dan perhitungan.
- c. Bahan pipa yang digunakan dan pemasangannya harus mengikuti ketentuan teknis yang ditetapkan.

2. Pengelolaan air limbah domestik

- a. Pengelolaan limbah non kakus (*grey water*)
 - i. air limbah non kakus (*grey water*) merupakan semua air kotor yang berasal dari dapur, kamar mandi, tempat wudhu dan tempat cuci.
 - ii. Bangunan Gedung Negara harus menyediakan sistem daur ulang air (*water recycling system*) untuk air limbah non kakus (*grey water*) sebelum dimanfaatkan kembali.
 - iii. air limbah non kakus (*grey water*) yang telah di daur ulang dapat dimanfaatkan kembali menjadi air sekunder seperti penggelontoran (*flushing*), penyiraman tanaman, irigasi lahan, dan penambahan air dingin (*makeup water cooling tower*).
 - iv. sisa air limbah non kakus (*grey water*) yang tidak dimanfaatkan kembali dan dibuang ke saluran pembuangan kota harus memenuhi standar baku mutu sesuai ketentuan peraturan perundang-undangan terkait baku mutu air limbah domestik.
 - v. pembuangan sisa air limbah non kakus (*grey water*) ke saluran pembuangan kota harus melalui pipa tertutup dan/atau terbuka sesuai ketentuan peraturan perundang-undangan dan standar.
 - vi. dalam hal Bangunan Gedung Negara tidak terletak di daerah pelayanan sistem jaringan air limbah kota, maka sisa air limbah non kakus (*grey water*) yang sudah diolah dan memenuhi baku mutu air limbah domestik diresapkan di dalam persil Bangunan Gedung Negara tersebut.

- b. Pengelolaan limbah kakus (*black water*)
 - i. air limbah kakus (*black water*) merupakan semua air kotor yang berasal dari buangan biologis seperti kakus.
 - ii. Bangunan Gedung Negara harus menyediakan fasilitas pengelolaan air limbah kakus (*black water*) sehingga memenuhi standar baku mutu sesuai ketentuan peraturan perundangan terkait baku mutu air limbah domestik sebelum dibuang ke saluran pembuangan kota.
 - iii. dalam hal Bangunan Gedung Negara tidak terletak di daerah pelayanan sistem jaringan air limbah kota, maka air limbah kakus (*black water*) yang sudah diolah dan memenuhi baku mutu air limbah domestik diresapkan di dalam persil Bangunan Gedung Negara tersebut.

Pengelolaan air limbah domestik mengacu pada ketentuan peraturan perundang-undangan dan SNI pengelolaan air limbah domestik.

3. Pengelolaan sampah

- a. Setiap Bangunan Gedung Negara harus menerapkan prinsip 3R (*Reduce, Reuse, Recycle*) dan sistem penanganan sampah.
- b. Bangunan Gedung Negara harus menyediakan tempat sampah dan/atau fasilitas pemilahan sampah dengan pengelompokan dan pemisahan sampah sesuai dengan jenis dan/atau sifat sampah.
- c. Bangunan Gedung Negara harus menyediakan fasilitas pengolahan sampah organik secara mandiri.
- d. Bangunan Gedung Negara harus menyediakan penampungan sampah sementara yang kapasitasnya disesuaikan dengan volume sampah yang dikeluarkan setiap harinya, dengan asumsi produk sampah minimum 3,0 (tiga koma nol) liter/orang/hari.
- e. Tempat penampungan sampah sementara harus dibuat dari bahan kedap air, mempunyai tutup, dan dapat dijangkau secara mudah oleh petugas pembuangan sampah dari Dinas Kebersihan setempat.
- f. Gedung negara dengan fungsi tertentu (seperti: rumah sakit, gedung percetakan uang negara) harus dilengkapi *incenerator* sampah sendiri.
- g. Ketentuan lebih lanjut mengikuti ketentuan peraturan perundang-undangan dan tata cara pengelolaan sampah.

4. Saluran air hujan

- a. Pada dasarnya air hujan harus ditahan lebih lama di dalam tanah sebelum dialirkan ke saluran umum kota, untuk keperluan penyediaan dan pelestarian air tanah.
- b. Air hujan dapat dialirkan ke sumur resapan melalui proses peresapan atau cara lain dengan persetujuan instansi teknis yang terkait.
- c. Ketentuan lebih lanjut mengikuti Peraturan Menteri Pekerjaan Umum tentang Pengelolaan Air Hujan Pada Bangunan Gedung dan Persilnya.

5. Sistem proteksi kebakaran

Setiap bangunan gedung negara harus mempunyai sistem proteksi kebakaran, sesuai dengan ketentuan yang ditetapkan dalam:

- a. Peraturan Menteri Pekerjaan Umum dan Perumahan Rakyat tentang Sistem Proteksi Kebakaran pada Bangunan Gedung dan Lingkungan.
- b. Peraturan Daerah tentang Bangunan Gedung dan Peraturan Daerah tentang Penanggulangan dan Pencegahan Bahaya Kebakaran.
- c. Standar teknis lainnya terkait sistem proteksi kebakaran.

6. Instalasi listrik

- a. Pemasangan instalasi listrik harus aman dan atas dasar hasil perhitungan yang sesuai dengan Persyaratan Umum Instalasi Listrik (PUIL 2011) dan standar teknis terkait instalasi listrik.
- b. Bangunan Gedung Negara yang dipergunakan untuk kepentingan umum, bangunan khusus, dan gedung kantor tingkat Kementerian atau Lembaga, harus memiliki pembangkit listrik darurat sebagai cadangan, yang catudayanya dapat memenuhi kesinambungan pelayanan, berupa genset darurat dengan minimum 40 % (empat puluh per seratus) daya terpasang.
- c. Penggunaan pembangkit tenaga listrik darurat harus memenuhi syarat keamanan terhadap gangguan getaran dan suara, serta tidak boleh menimbulkan dampak negatif terhadap lingkungan.

7. Pencahayaan

- a. Setiap bangunan gedung negara harus mempunyai pencahayaan alami dan pencahayaan buatan yang cukup sesuai dengan fungsi ruang dalam bangunan tersebut, sehingga kesehatan dan kenyamanan pengguna bangunan dapat terjamin.

- b. Ketentuan teknis dan besaran dari pencahayaan alami dan pencahayaan buatan harus memenuhi ketentuan peraturan perundang-undangan dan standar pencahayaan pada bangunan gedung.
8. Sistem ventilasi dan pengkondisian udara
 - a. Bangunan Gedung Negara harus mempunyai sistem ventilasi dan/atau pengkondisian udara yang cukup untuk menjamin sirkulasi udara yang segar di dalam ruang dan bangunan.
 - b. Sistem ventilasi pada Bangunan Gedung Negara harus memenuhi luasan ventilasi minimum yang dipersyaratkan.
 - c. Dalam hal tidak dimungkinkan menggunakan sistem ventilasi, dapat menggunakan pengkondisian udara dengan mempertimbangkan prinsip-prinsip konservasi energi.
 - d. Pemilihan jenis alat pengkondisian udara harus sesuai dengan fungsi bangunan, dan perletakan instalasinya tidak mengganggu wujud bangunan.
 - e. Ketentuan teknis sistem ventilasi dan pengkondisian udara yang lebih rinci harus memenuhi ketentuan peraturan perundang-undangan dan SNI Tata cara perancangan sistem ventilasi dan pengkondisian udara pada bangunan gedung.
 9. Fasilitas komunikasi dan informasi
 - a. Fasilitas komunikasi dan informasi merupakan sarana untuk memfasilitasi kontak/hubungan dan penyampaian informasi melalui media audio dan visual.
 - b. Perancangan dan penyediaan Fasilitas komunikasi dan informasi harus memperhatikan:
 - i. fungsi bangunan gedung.
 - ii. penempatan pada lokasi yang mudah dilihat atau dikenali oleh pengguna bangunan gedung dan pengunjung bangunan gedung.
 - iii. aksesibilitas Pengguna bangunan gedung dan pengunjung bangunan gedung.
 - c. Ketentuan lebih rinci harus memenuhi ketentuan peraturan perundang-undangan dan standar.

10. Sistem proteksi petir (sistem proteksi petir pada bangunan gedung, PUIL 2011)

- a. Penentuan jenis dan jumlah sarana sistem penangkal atau proteksi petir untuk bangunan gedung negara harus berdasarkan perhitungan yang mengacu pada lokasi bangunan, fungsi dan kewajaran kebutuhan.
- b. Ketentuan lebih rinci mengenai sistem penangkal atau proteksi petir harus memenuhi ketentuan peraturan perundang-undangan dan standar.

11. Instalasi gas

- a. Instalasi gas yang dimaksud meliputi:
 - instalasi gas pembakaran seperti gas kota dan gas elpiji.
 - instalasi gas medis, seperti gas oksigen (O₂), gas dinitro oksida (N₂O), gas carbon dioksida (CO₂) dan udara tekan medis.
- b. Ketentuan teknis instalasi gas yang lebih rinci harus memenuhi ketentuan peraturan perundang-undangan dan standar.

12. Kebisingan dan getaran

- a. Bangunan gedung negara harus memperhitungkan batas tingkat kebisingan dan atau getaran sesuai dengan fungsinya, dengan mempertimbangkan kenyamanan dan kesehatan sesuai ketentuan peraturan perundang-undangan dan standar.
- b. Untuk bangunan gedung negara yang karena fungsinya mensyaratkan baku tingkat kebisingan dan/atau getaran tertentu, agar mengacu pada hasil analisis mengenai dampak lingkungan yang telah dilakukan atau ditetapkan oleh ahli.

13. Aksesibilitas dan fasilitas bagi penyandang disabilitas.

- a. Bangunan gedung negara yang berfungsi untuk pelayanan umum harus dilengkapi dengan fasilitas yang memberikan kemudahan bagi penyandang cacat dan yang berkebutuhan khusus antara lain lansia, ibu hamil dan menyusui, seperti rambu dan marka, parkir, ram, tangga, lift, kamar mandi dan peturasan, wastafel, jalur pemandu, telepon, dan ruang ibu dan anak.
- b. Ketentuan lebih lanjut mengenai aksesibilitas bagi penyandang cacat dan yang berkebutuhan khusus mengikuti ketentuan dalam Peraturan Menteri Pekerjaan Umum dan Perumahan Rakyat Nomor

14/PRT/M/2017 tentang Persyaratan Kemudahan Bangunan Gedung.

Penerapan persyaratan teknis bangunan gedung negara sesuai klasifikasinya tertuang dalam Tabel 1 Lampiran I, sedangkan persyaratan teknis khusus untuk rumah negara tertuang dalam Tabel 2 Lampiran I.

TABEL 1
SPESIFIKASI TEKNIS BANGUNAN GEDUNG NEGARA
GEDUNG KEMENTERIAN/LEMBAGA NEGARA

NO.	URAIAN	KLASIFIKASI			KETERANGAN
		SEDERHANA	TIDAK SEDERHANA	KHUSUS	
A	PERSYARATAN TATA BANGUNAN DAN LINGKUNGAN				
	1. Jarak Antar Bangunan	minimal 4 m	minimal 4 m, untuk bangunan bertingkat dihitung berdasarkan pertimbangan keselamatan, kesehatan, dan kenyamanan.		Berdasarkan pertimbangan keselamatan, kesehatan, dan kenyamanan, serta ketentuan dalam Peraturan Daerah setempat tentang Bangunan atau Rencana Tata Ruang Wilayah Kabupaten/Kota, atau Rencana Tata Bangunan dan Lingkungan untuk lokasi yang bersangkutan.
	2. Ketinggian Bangunan	maksimum 2 lantai	maksimum 8 lantai (di atas 8 lantai harus mendapat rekomendasi Menteri)		
	3. Ketinggian Langit-langit	min. 2,80 m	min. 2,80 m	sesuai fungsi	
	4. Koefisien Dasar Bangunan	Sesuai dengan ketentuan Peraturan Daerah setempat			
	5. Koefisien Lantai Bangunan	Sesuai dengan ketentuan Peraturan Daerah setempat			
	6. Koefisien Dasar Hijau	Sesuai dengan ketentuan Peraturan Daerah setempat			
	7. Garis sempadan	Sesuai dengan ketentuan Peraturan Daerah setempat			
	8. Wujud Arsitektur	sesuai fungsi & kaidah arsitektur (bentuk, tekstur, warna, bahan, teknologi, langgam/gaya, kearifan lokal)			
	9. Pagar Halaman **)	Menggunakan bahan dinding batu bata/batako (1/2 batu) , baja/besi dilapis anti karat, kayu diawetkan, papan fiber semen (<i>Glassfibre Reinforced Cement/ GRC</i>), dan bahan lainnya yang disesuaikan dengan rancangan wujud arsitektur bangunan.			Tinggi pagar 1,5 m untuk pagar depan dan 2 m untuk pagar samping dan pagar belakang
	10. Kelengkapan Sarana dan Prasarana Lingkungan *)				
	- parkir kendaraan	minimal 1 parkir kendaraan untuk 100 m2 luas bangunan gedung atau sesuai dengan ketentuan peraturan daerah setempat.			Dihitung berdasarkan kebutuhan sesuai fungsi bangunan serta ketentuan peraturan perundang-undangan dan standar
	- aksesibilitas	tersedia sarana aksesibilitas bagi penyandang disabilitas Sesuai ketentuan peraturan perundang-undangan dan standar			
	- drainase	tersedia drainase sesuai ketentuan peraturan perundang-undangan dan standar			
	- pembuangan sampah	tersedia tempat pembuangan sampah sementara			
	- pembuangan limbah	tersedia sarana pengolahan limbah, khususnya untuk limbah berbahaya			
	- penerangan halaman	tersedia penerangan halaman			

TABEL 1
SPESIFIKASI TEKNIS BANGUNAN GEDUNG NEGARA
GEDUNG KEMENTERIAN/LEMBAGA NEGARA

NO.	URAIAN	KLASIFIKASI			KETERANGAN
		SEDERHANA	TIDAK SEDERHANA	KHUSUS	
B	PERSYARATAN BAHAN BANGUNAN				
	1. Bahan Penutup Lantai	keramik, vinil, tegel PC, <i>homogeneous tile</i> (HT)	marmer lokal, keramik, vinil, kayu, <i>homogeneous tile</i> (HT), granit	marmer lokal, keramik, vinil, kayu, <i>homogeneous tile</i> (HT), granit, <i>floor hardener</i> .	Diupayakan menggunakan bahan bangunan setempat atau produksi dalam negeri, termasuk bahan bangunan sebagai bagian dari sistem pabrikasi komponen. Apabila bahan tersebut sulit diperoleh atau harganya tidak sesuai, dapat diganti dengan bahan lain yang sederajat tanpa mengurangi persyaratan fungsi dan mutu setelah berkonsultasi dengan Instansi Teknis Setempat.
	2. Bahan Dinding Luar	bata, batako diplester dan dicat, kaca	bata, batako, bata ringan diplester dicat/dilapis keramik, kaca, panil beton ringan	bata, batako, bata ringan diplester dicat/dilapis keramik, kaca, panil beton ringan, beton bertulang	
	3. Bahan Dinding Dalam	bata, batako diplester dan dicat, kaca, partisi kayu lapis, papan gipsum, papan GRC	bata, batako, bata ringan diplester dicat/dilapis keramik, kaca, papan gipsum, papan GRC	bata, batako, bata ringan diplester dicat/dilapis keramik, kaca, papan gipsum, papan GRC	
	4. Bahan Penutup Plafon	kayu-lapis dicat, gipsum	gipsum, kayu-lapis dicat, papan GRC	gipsum, kayu-lapis dicat, papan GRC	
	5. Bahan Penutup Atap	genteng, seng, sirap, metal, aluminium	genteng keramik, genteng beton, metal, aluminium, bitumen	genteng keramik, genteng beton, metal, aluminium, bitumen	
	6. Bahan Kosen	kayu/bambu laminating dicat/aluminium	kayu/bambu laminating dicat/dipelitur/dimelamik, aluminium anodized/coating, beton	kayu/bambu laminating dicat/dipelitur/dimelamik, aluminium anodized/coating, beton	
	7. Bahan Daun Pintu/Jendela	Kaca, panel kayu, kayu lapis, bambu laminating, PVC	Kaca, panel kayu, kayu lapis, engineering wood, bambu laminating, aluminium, PVC	Kaca, panel kayu, kayu lapis, engineering wood, bambu laminating, metal, aluminium, PVC	

TABEL 1
SPESIFIKASI TEKNIS BANGUNAN GEDUNG NEGARA
GEDUNG KEMENTERIAN/LEMBAGA NEGARA

NO.	URAIAN	KLASIFIKASI			KETERANGAN
		SEDERHANA	TIDAK SEDERHANA	KHUSUS	
C	PERSYARATAN STRUKTUR BANGUNAN				Untuk daerah gempa, harus direncanakan sebagai struktur bangunan aman gempa sesuai dengan SNI gempa.
	1. Pondasi	batu kali, kayu, rollag bata, beton-bertulang K-200	batu kali, kayu, beton-bertulang K-250 atau lebih	batu kali, kayu, beton-bertulang K-300 atau lebih	
	2. Struktur Lantai (khusus untuk bangunan gedung bertingkat)	beton bertulang K-200, baja anti karat, kayu klas kuat/awet II	beton bertulang K-250 atau lebih, baja anti karat, kayu klas kuat/awet II	beton bertulang K-300 atau lebih, baja anti karat, kayu klas kuat/awet II	
	3. Kolom	beton bertulang K-200, baja anti karat, kayu klas kuat/awet II	beton bertulang K-250 atau lebih, baja anti karat, kayu klas kuat/awet II	beton bertulang K-300 atau lebih, baja anti karat, kayu klas kuat/awet II	
	4. Balok	beton bertulang K-200, baja anti karat, kayu klas kuat/awet II	beton bertulang K-250 atau lebih, baja anti karat, kayu klas kuat/awet II	beton bertulang K-300 atau lebih, baja anti karat, kayu klas kuat/awet II	
	5. Rangka Atap	kayu klas kuat/awet II, baja ringan, baja anti karat	kayu klas kuat/awet II, baja anti karat	kayu klas kuat/awet II, baja anti karat	
	6. Kemiringan Atap	genteng min. 30°, sirap min.22.5°, seng/aluminium/metal min 15°	genteng min. 30°, sirap min.22.5°, seng/aluminium/metal min 15°	genteng min. 30°, sirap min.22.5°, seng/aluminium/metal min 15°	

TABEL 1
SPESIFIKASI TEKNIS BANGUNAN GEDUNG NEGARA
GEDUNG KEMENTERIAN/LEMBAGA NEGARA

NO.	URAIAN	KLASIFIKASI			KETERANGAN
		SEDERHANA	TIDAK SEDERHANA	KHUSUS	
D	PERSYARATAN UTILITAS dan PRASARANA DAN SARANA DALAM BANGUNAN				
	1. Air Bersih	PAM, sumur pantek			
	2. Saluran air hujan	talang, saluran lingkungan			
	3. Pembuangan Air Kotor	bak penampung			
	4. Pembuangan Kotoran	bak penampung			
	5. Bak Septik/septic tank & resapan	septictank, biopro dan sejenisnya	septictank, biopro, atau jenis lain berdasarkan kebutuhan	septictank, biopro, atau jenis lain berdasarkan kebutuhan	
	6. Sarana Pengamanan terhadap Bahaya Kebakaran *)	sistem yang terdiri atas peralatan, kelengkapan dan sarana, baik yang terpasang maupun terbangun pada bangunan yang digunakan baik untuk tujuan sistem proteksi aktif, sistem proteksi pasif maupun cara-cara pengelolaan dalam rangka melindungi bangunan dan lingkungannya terhadap bahaya kebakaran			sesuai ketentuan ketentuan peraturan perundang-undangan dan standar tentang sistem proteksi kebakaran pada bangunan gedung dan lingkungan
	7. Sumber daya listrik *)	PLN, Generator (Penggunaan daya listrik harus memperhatikan prinsip hemat energi), serta mengikuti ketentuan dalam SNI PUIL.			
	8. Penerangan	100-400 lux/m ² , dihitung berdasarkan kebutuhan dan fungsi bangunan/fungsi ruang serta ketentuan peraturan perundang-undangan dan standar			penerangan alam dan buatan
	9. Tata Udara	6-10% bukaan atau dengan tata udara buatan (AC*)			dihitung sesuai SNI
	10. Sarana Transportasi Vertikal dan Horizontal *)	tangga	untuk bangunan di atas 4 lantai dapat menggunakan Lift, <i>eskalator, travelator / rollover</i> sesuai SNI		dihitung sesuai kebutuhan dan fungsi bangunan

TABEL 1
SPESIFIKASI TEKNIS BANGUNAN GEDUNG NEGARA
GEDUNG KEMENTERIAN/LEMBAGA NEGARA

NO.	URAIAN	KLASIFIKASI			KETERANGAN
		SEDERHANA	TIDAK SEDERHANA	KHUSUS	
	11. Aksesibilitas bagi disabilitas/penyandang cacat*)	Ram di dalam bangunan gedung memiliki kemiringan paling besar 6° (1:10) ram di luar bangunan gedung memiliki kemiringan paling besar 5° (1:12) Lebar efektif ram tidak boleh kurang dari 95 cm tanpa tepi pengaman/kanstin (low curb) dan 120 cm dengan tepi pengaman/kanstin (low curb).			Sesuai ketentuan dalam Peraturan Menteri Pekerjaan Umum dan Perumahan Rakyat tentang Persyaratan Kemudahan Bangunan Gedung
	12. Telepon *)	sesuai kebutuhan			
	13. Proteksi petir	proteksi petir sesuai dengan ketentuan ketentuan peraturan perundang-undangan dan standar tentang Sistem Proteksi Petir			
E	PERSYARATAN SARANA KESELAMATAN				
	1. Tangga Penyelamatan (khusus untuk bangunan bertingkat)	lebar minimal = 1,20 m, dan bukan tangga putar			jarak antar tangga maksimum 30 m (bila menggunakan <i>sprinkler</i> jarak bisa 1,5 kali)
	2. Tanda Penunjuk Arah	jelas, dasar putih huruf hijau			
	3. Pintu	lebar minimal 0,90 m			
	4. Koridor/selasar	lebar minimal 0,92 m (1 orang pengguna kursi roda) / lebar minimal 1,84 m (2 orang pengguna kursi roda)			

*) pembiayaannya tidak termasuk dalam standar harga satuan tertinggi per meter persegi, dan dianggarkan tersendiri sebagai biaya non standar.

***) pembiayaannya tidak termasuk dalam standar harga satuan tertinggi per meter persegi bangunan gedung negara, dan dianggarkan tersendiri sesuai dengan harga satuan tertinggi per meter bangunan pagar gedung negara.

TABEL 2
SPESIFIKASI TEKNIS BANGUNAN RUMAH NEGARA
RUMAH NEGARA

NO.	URAIAN	KLASIFIKASI			KETERANGAN	
		Khusus & Tipe A	Tipe B	Tipe C,D, dan E		
A	PERSYARATAN TATA BANGUNAN DAN LINGKUNGAN					
	1. Jarak Antar Bangunan	minimal 3 m, untuk bangunan bertingkat dihitung berdasarkan pertimbangan keselamatan, kesehatan, dan kenyamanan.			sesuai dengan ketentuan Peraturan Daerah setempat tentang Bangunan Gedung atau Rencana Tata Ruang Wilayah Kabupaten/Kota untuk lokasi yang bersangkutan.	
	2. Ketinggian Bangunan	1-2 lantai	1-2 lantai	1 lantai		
	3. Ketinggian Langit-langit	minimal 2,80 m				
	4. Koefisien Dasar	Sesuai dengan ketentuan Peraturan Daerah setempat				
	5. Koefisien Lantai Bangunan	Sesuai dengan ketentuan Peraturan Daerah setempat				
	6. Koefisien Dasar Hijau	Sesuai dengan ketentuan Peraturan Daerah setempat				
	7. Garis sempadan	Sesuai dengan ketentuan Peraturan Daerah setempat				
	8. Wujud Arsitektur	sesuai fungsi rumah & kaidah arsitektur (bentuk, tekstur, warna, bahan, teknologi, langgam/gaya, kearifan lokal)				
	9. Pagar Halaman	Menggunakan bahan dinding batu bata/bataco (1/2 batu), besi, baja , kayu, dan bahan lainnya yang disesuaikan dengan rancangan wujud arsitektur bangunan rumah negara.				Biayanya mengikuti standar harga satuan per meter pagar
	10 Tandon Air Bersih	minimal 1000 liter	minimal 750 liter	minimal 500 liter		

TABEL 2
SPESIFIKASI TEKNIS BANGUNAN RUMAH NEGARA
RUMAH NEGARA

NO.	URAIAN	KLASIFIKASI			KETERANGAN
		Khusus & Tipe A	Tipe B	Tipe C,D, dan E	
B	PERSYARATAN BAHAN BANGUNAN				
	1. Bahan Penutup Lantai	marmmer lokal, homogeneous tile, keramik, vinil, kayu	homogeneous tile, keramik, vinil	keramik, vinil, tegel PC	Disarankan menggunakan bahan bangunan setempat atau produksi dalam negeri, termasuk bahan bangunan atau komponen pabrikasi.
	2. Bahan Dinding	bata, batako, bata ringan diplester dan dicat tembok, kaca	bata, batako, bata ringan diplester dan dicat tembok, kaca	bata, batako diplester dan dicat tembok, kaca	
	3. Bahan Penutup Plafon	gypsum, papan GRC/kayu lapis dicat	gypsum, papan GRC/kayu lapis dicat	Papan GRC/kayu lapis dicat	
	4. Bahan Penutup Atap	genteng keramik berglazuur, genteng metal, seng, sirap, bitumen	genteng tanah liat, genteng beton, genteng metal, seng, sirap		
	5. Bahan Kosen	kayu dipelitur/dicat anodized aluminium	kayu dicat anodized aluminium	kayu dicat	
	6. Bahan Daun Pintu/ Jendela	Kaca, panel kayu, kayu lapis, <i>engineering wood</i> , bambu laminating, metal, aluminium, PVC	Kaca, panel kayu, kayu lapis, <i>engineering wood</i> , bambu laminating, aluminium, PVC	Kaca, panel kayu, kayu lapis, bambu laminating, PVC	

TABEL 2
SPESIFIKASI TEKNIS BANGUNAN RUMAH NEGARA
RUMAH NEGARA

NO.	URAIAN	KLASIFIKASI			KETERANGAN
		Khusus & Tipe A	Tipe B	Tipe C,D, dan E	
C	PERSYARATAN STRUKTUR BANGUNAN				
	1. Pondasi	rollag bata, batu belah, batu kali, kayu klas kuat/awet II, beton bertulang K-200			Untuk daerah gempa, harus direncanakan sebagai struktur bangunan aman gempa sesuai dengan SNI gempa
	2. Struktur Lantai (khusus untuk bangunan gedung bertingkat)	beton bertulang K-200, baja anti karat, kayu klas kuat/awet II, keramik beton, beton ringan			
	3. Kolom	beton bertulang K-200, baja anti karat, kayu klas kuat/awet II			
	4. Balok	beton bertulang K-200, baja anti karat, kayu klas kuat/awet II			
	5. Rangka Atap	kayu klas kuat/awet II, baja anti karat, baja ringan			
	6. Kemiringan Atap	genteng minimal 30°, sirap minimal 22.5°, seng/aluminium/metal minimal 15°			
D	PERSYARATAN UTILITAS				Untuk Rumah Negara yang dibangun dalam satu kompleks, menggunakan septiktank Komunal
	1. Air Bersih	PAM, sumur pantek	PAM, sumur pantek	PAM, sumur pantek	
	2. Saluran air hujan	talang, saluran lingkungan	talang, saluran lingkungan	talang, saluran lingkungan	
	3. Pembuangan Air Kotor	bak penampung	bak penampung	bak penampung	
	4. Pembuangan Kotoran	bak penampung	bak penampung	bak penampung	
	5. Bak SeptikTank &	6 m ³	5 m ³	2-4 m ³	
	6. Sarana Pengamanan Bahaya Kebakaran *)	Mengikuti ketentuan ketentuan peraturan perundang-undangan dan standar tentang sistem proteksi kebakaran			
	7. Sumber daya listrik *)	PLN, 2200-4400 VA	PLN, 1300-2200 VA	PLN, 450 -1300 VA	
	8. Penerangan (alam &	100--200 lux/m ²			
	9. Tata Udara	6-10% bukaan atau dengan tata udara buatan (AC)*)	6-10% bukaan		
	10 Telepon *)	sesuai kebutuhan		tidak disyaratkan	
	11 Penangkal petir	proteksi petir lokal		tidak disyaratkan	

TABEL 2
SPESIFIKASI TEKNIS BANGUNAN RUMAH NEGARA
RUMAH NEGARA

NO.	URAIAN	KLASIFIKASI			KETERANGAN
		Khusus & Tipe A	Tipe B	Tipe C,D, dan E	
E	PERSYARATAN SARANA PENYELAMATAN				
	1. Tangga Penyelamatan (khusus untuk yang bertingkat)		lebar min.=1, 20m		
	2. Tanda Penunjuk Arah		tidak dipersyaratkan		
	3. Pintu		lebar min.=0,90 m		
	4. Koridor/selasar		lebar min.=1,80 m		

- *) pembiayaannya tidak termasuk dalam standar harga satuan tertinggi per meter persegi, dan harus dianggarkan tersendiri sebagai biaya non standar.
- untuk Rumah Negara klas C, D, dan E, pelaksanaan pembangunannya disamping seperti ketentuan pada tabel tersebut diatas, dibangun berdasarkan "Dokumen Pelelangan Disain Prototip Daerah Setempat" yang dikeluarkan oleh Direktorat Jenderal Cipta Karya atau menggunakan disain Perum Perumnas yang telah disetujui oleh Direktorat Jenderal Cipta Karya.
 - untuk bangunan rumah negara yang dibangun dalam bangunan gedung bertingkat banyak (rumah susun), maka ketentuan-ketentuan teknisnya mengikuti ketentuan teknis untuk bangunan gedung negara.
 - apabila bahan-bahan tersebut sulit diperoleh atau harganya tidak sesuai, dapat diganti dengan bahan lain yang sederajat tanpa mengurangi persyaratan fungsi dan mutu.

MENTERI PEKERJAAN UMUM DAN
PERUMAHAN RAKYAT REPUBLIK INDONESIA,

ttd.

M. BASUKI HADIMULJONO

Salinan sesuai dengan aslinya
KEMENTERIAN PEKERJAAN UMUM DAN

PERUMAHAN RAKYAT

Kepala Biro Hukum,



Putranta Setyanugraha, SH. MSi.

NIP. 196212251993011001

JDIH Kementerian PUPR

LAMPIRAN II
 PERATURAN MENTERI PEKERJAAN UMUM
 DAN PERUMAHAN RAKYAT
 NOMOR 22/PRT/M/2018
 TENTANG
 PEDOMAN PEMBANGUNAN BANGUNAN
 GEDUNG NEGARA

STANDAR LUAS DAN KEBUTUHAN ATAU JENIS RUANG

1. Ruang Menteri atau Ketua Lembaga atau Gubernur

Standar luas ruang menurut Peraturan Presiden No. 73 tahun 2011	Contoh Lay Out Ruang
<p>a. Ruang Kerja = 28 m² b. Ruang Tamu = 40 m² c. Ruang Istirahat= 20 m² d. Toilet = 6 m² e. Ruang simpan = 14 m² f. Ruang rapat = 40 m²</p>	
<p>Ruang tunggu = 60 m²</p>	

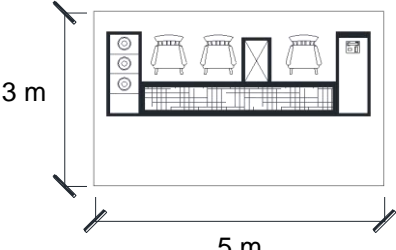
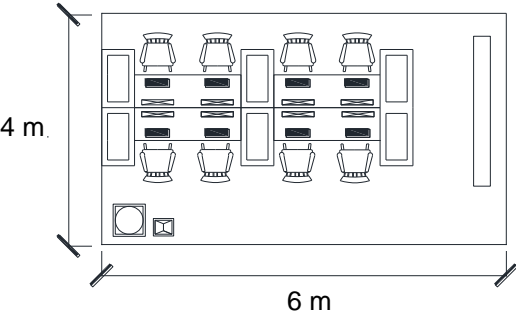
Ruang sekretaris =15 m ²	
Ruang Staf =24 m ²	

2. Ruang Wakil Menteri atau Wakil Ketua Lembaga atau wakil Gubernur atau anggota dewan atau Eselon IA

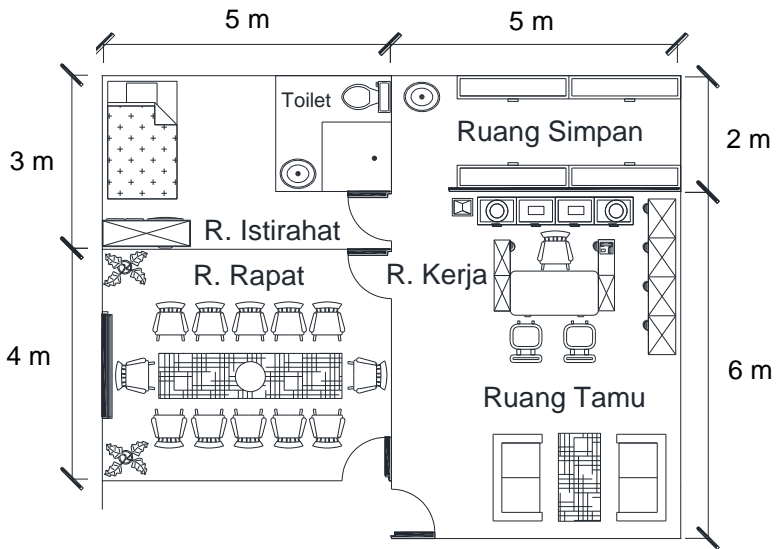
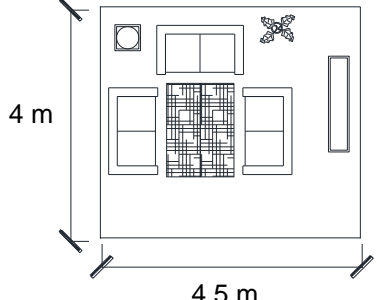
Standar luas ruang menurut Peraturan Presiden No. 73 tahun 2011	Contoh Lay Out Ruang
a. Ruang Kerja =16 m ² b. Ruang Tamu =14 m ² c. Ruang Istirahat =10 m ² d. Toilet = 4 m ² e. Ruang simpan =10 m ² f. Ruang rapat =20 m ²	
Ruang tunggu =18 m ²	

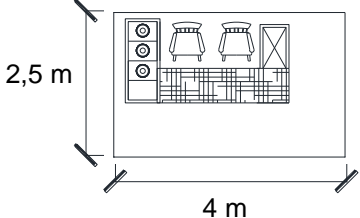
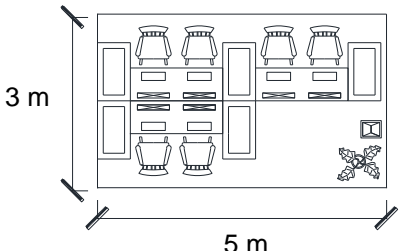
Ruang sekretaris = 10 m ²	
Ruang Staf = 15 m ²	

3. Ruang Eselon IB

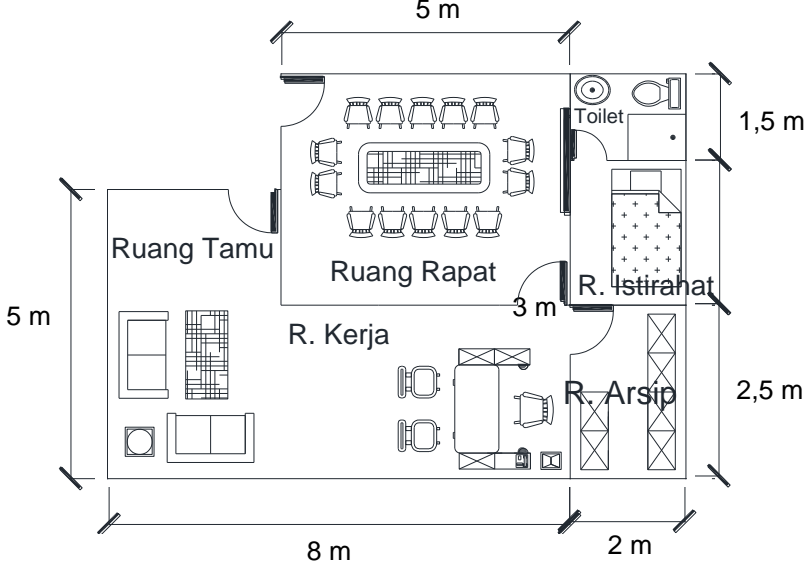
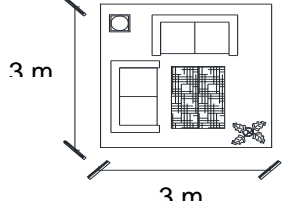
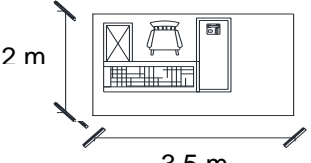
Standar luas ruang menurut Peraturan Presiden No. 73 tahun 2011	Contoh Lay Out Ruang
a. Ruang Kerja = 16 m ² b. Ruang Tamu = 14 m ² c. Ruang Istirahat = 5 m ² d. Toilet = 3 m ² e. Ruang simpan = 5 m ² f. Ruang rapat = 20 m ²	
Ruang tunggu = 9 m ²	
Ruang sekretaris = 7 m ²	

Ruang Staf =4,4m ²	
-------------------------------	---

4. Ruang Eselon IIA

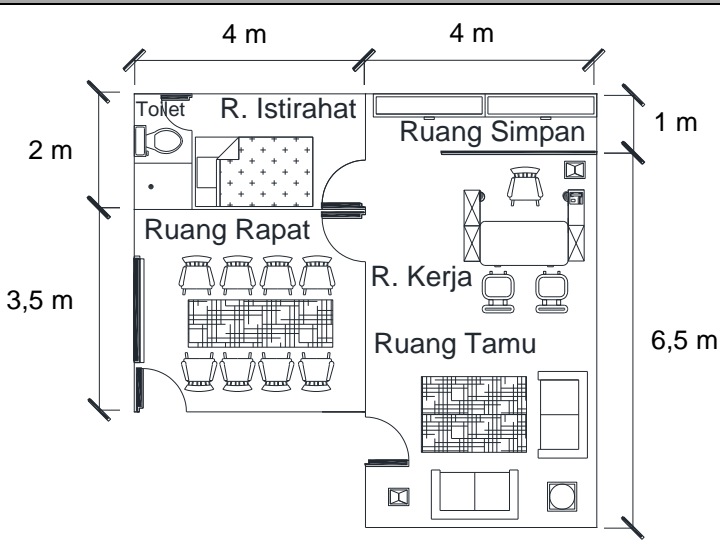
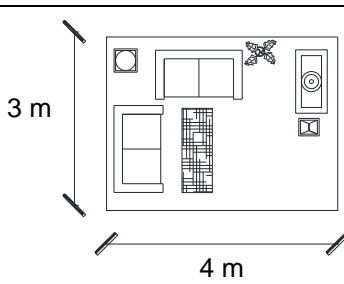
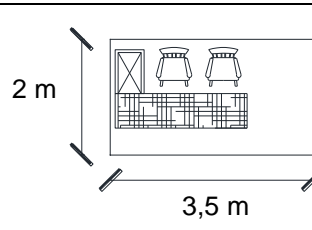
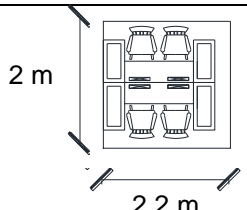
Standar luas ruang menurut Peraturan Presiden No. 73 tahun 2011	Contoh Lay Out Ruang
a. Ruang Kerja =14 m ² b. Ruang Tamu =12 m ² c. Ruang Istirahat = 5 m ² d. Toilet = 3 m ² e. Ruang simpan = 3 m ² f. Ruang rapat =14 m ²	
Ruang tunggu =12 m ²	
Ruang sekretaris = 7 m ²	
Ruang Staf = 4,4 m ²	

5. Ruang Eselon IIB

Standar luas ruang menurut Peraturan Presiden No. 73 tahun 2011	Contoh Lay Out Ruang
<p>a. Ruang Kerja = 14 m² b. Ruang Tamu = 12 m² c. Ruang Istirahat = 5 m² d. Toilet = 3 m² e. Ruang simpan = 3 m² f. Ruang rapat = 10 m²</p>	
Ruang tunggu = 6 m ²	
Ruang sekretaris = 7 m ²	
Ruang Staf = 4,4 m ²	

6. Ruang Eselon IIIA

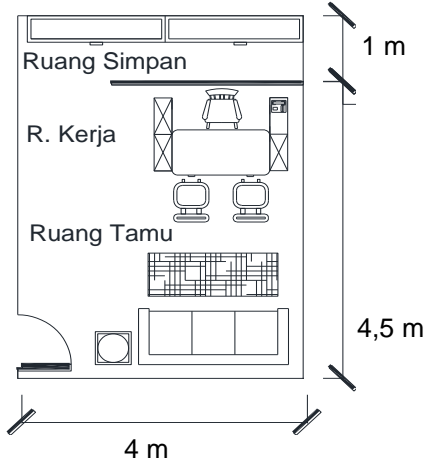
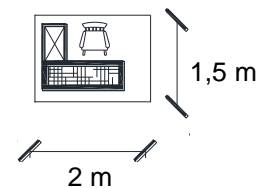
Standar luas ruang menurut Peraturan Presiden No. 73 tahun 2011	Contoh Lay Out Ruang
<p>a. Ruang Kerja = 12 m² b. Ruang Tamu = 6 m² c. Ruang simpan = 3 m²</p>	 <p>The diagram shows a rectangular room with a total width of 4 m and a total height of 5.5 m (1 m for the storage room and 4.5 m for the main area). The layout includes a 'Ruang Simpan' (Storage Room) at the top, a 'R. Kerja' (Workspace) in the middle, and a 'Ruang Tamu' (Guest Area) at the bottom. The workspace contains a desk, a chair, and a computer monitor. The guest area contains a sofa and a coffee table. The storage room contains a cabinet.</p>
<p>Ruang sekretaris = 3 m²</p>	 <p>The diagram shows a small rectangular room with a width of 2 m and a height of 1.5 m. It contains a desk, a chair, and a computer monitor.</p>

7. Ruang Eselon IIIB

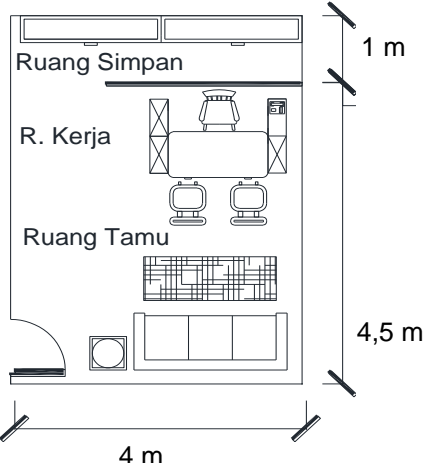
Standar luas ruang menurut Peraturan Presiden No. 73 tahun 2011	Contoh Lay Out Ruang
<p>a. Ruang Kerja = 12 m² b. Ruang Tamu = 6 m² c. Ruang simpan = 3 m²</p>	 <p>The diagram shows a rectangular room with a total width of 4 m and a total height of 5.5 m (1 m for the storage room and 4.5 m for the main area). The layout includes a 'Ruang Simpan' (Storage Room) at the top, a 'R. Kerja' (Workspace) in the middle, and a 'Ruang Tamu' (Guest Area) at the bottom. The workspace contains a desk, a chair, and a computer monitor. The guest area contains a sofa and a coffee table. The storage room contains a cabinet.</p>

8. Ruang Eselon IV

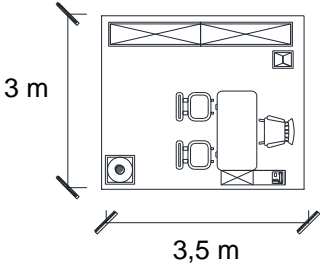
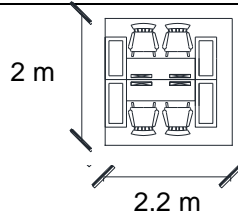
Standar luas ruang menurut Peraturan Presiden No. 73 tahun 2011	Contoh Lay Out Ruang
Ruang Kerja = 8 m ² Ruang simpan = 2 m ²	
Ruang Staf = 4,4 m ²	

9. Ruang Rapat

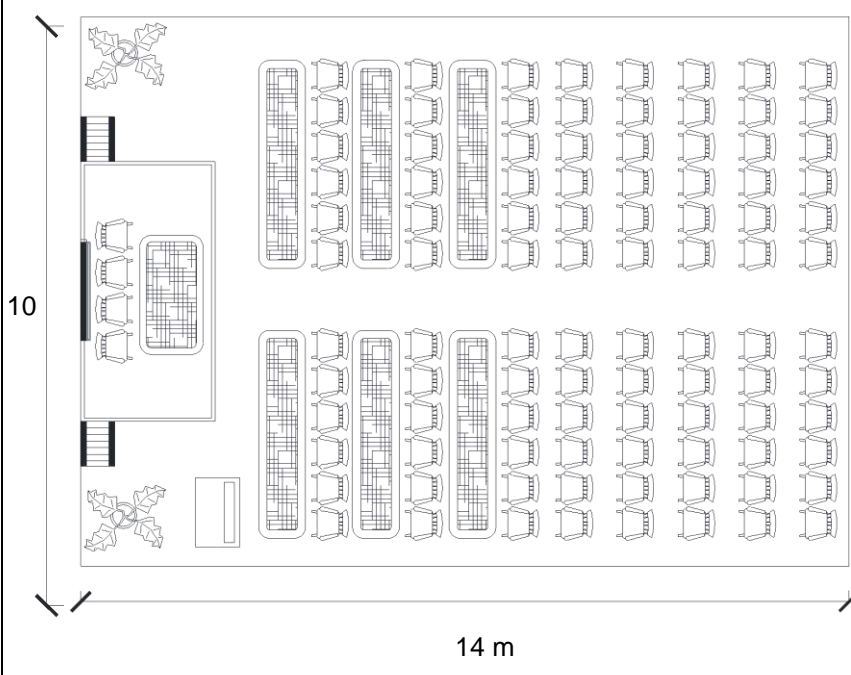
Standar luas ruang menurut Peraturan Presiden No. 73 tahun 2011	Contoh Lay Out Ruang
Ruang Rapat Utama Kementerian Luas = 140 m ² Kapasitas = 100 orang	

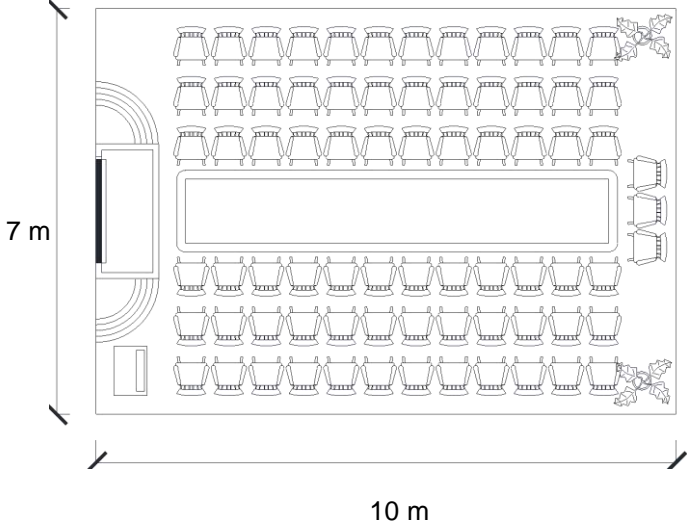
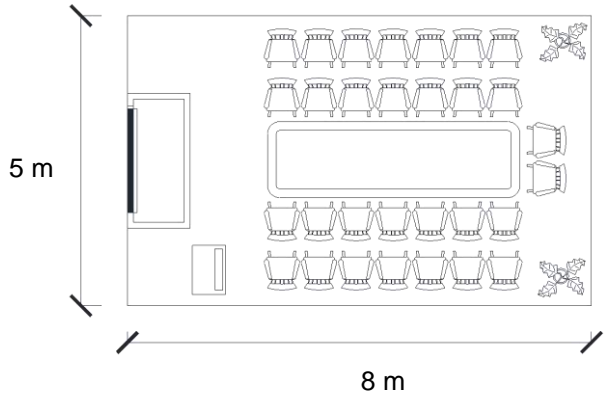
Standar luas ruang menurut Peraturan Presiden No. 73 tahun 2011	Contoh Lay Out Ruang
<p>Ruang Rapat Utama Es. I Luas = 90 m² Kapasitas = 75 orang</p>	 <p>The diagram shows a rectangular room with a width of 7 m and a length of 10 m. A central rectangular table is surrounded by chairs. There are 15 rows of chairs, with 5 chairs per row, totaling 75 chairs. The chairs are arranged in a U-shape around the central table. There are also some chairs at the corners of the room. A door is located on the left wall.</p>
<p>Ruang Rapat Utama Es. II Luas = 40 m² Kapasitas = 30 orang</p>	 <p>The diagram shows a rectangular room with a width of 5 m and a length of 8 m. A central rectangular table is surrounded by chairs. There are 6 rows of chairs, with 5 chairs per row, totaling 30 chairs. The chairs are arranged in a U-shape around the central table. There are also some chairs at the corners of the room. A door is located on the left wall.</p>

10. Ruang Diklat

Fasilitas	Standar luas ruang
Ruang Kelas:	Standar kebutuhan luas ruang kelas 2,0 m ² /orang 1. Ruang kelas kecil, kapasitas 18 - 20 orang 2. Ruang kelas sedang, kapasitas 30 orang 3. Ruang kelas besar , kapasitas 50 orang 4. Auditorium, kapasitas 80 - 100 orang
Perpustakaan	Standar luas perpustakaan adalah 1,6 m ² /orang
Ruang Tidur:	1. Eselon I : 1 kamar untuk 1 orang, luas 18 m ² 2. Eselon II – III : 1 kamar untuk 2 orang, luas 20 m ² 3. Eselon IV & staff : 1 kamar untuk 3 - 4 orang, luas 24 m ² Catatan: Luas kamar termasuk kamar mandi dalam
Ruang Makan	Standar luas ruang makan 1,5 m ² /orang

11. Gedung Parkir

Fasilitas	Standar luas ruang
Kebutuhan satuan parkir mobil	1 mobil / 100m ² ruang kantor
Luas gedung parkir rata-rata (termasuk sirkulasi)	24 – 34 m ² / mobil (termasuk sirkulasi)
	Sudut 90 ⁰ = 24 m ² / mobil
	Sudut 45 ⁰ = 34 m ² /mobil
Standar luas ruang parkir mobil (termasuk sirkulasi)	25 m ² / mobil
Prosentase ruang parkir mobil	25% dari luas ruang kantor
Kebutuhan satuan parkir bus	Dihitung tersendiri berdasarkan kebutuhan
Kebutuhan satuan parkir sepeda motor	Dihitung tersendiri berdasarkan kebutuhan
Standar luas ruang parkir motor (termasuk sirkulasi)	2,25 m ² / motor
Kebutuhan satuan parkir sepeda	Dihitung tersendiri berdasarkan kebutuhan

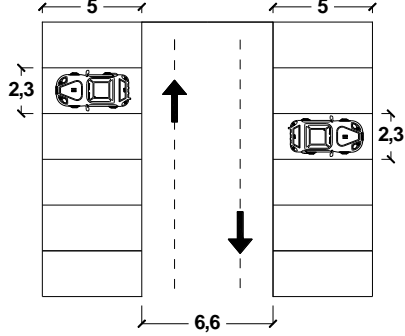
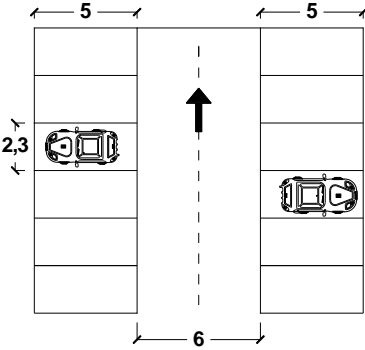
Fasilitas	Standar luas ruang
Satuan ruang parkir (SRP)	Sepeda motor = 0,75 x 2,0 Mobil = 2,3 m x 5 m
Lebar gang (sirkulasi) antar ruang parkir	Sudut 90 ⁰ , 1 arah = 6,0 m Sudut 90 ⁰ , 2 arah = 6,6 m   Sudut 45 ⁰ , 1 arah = 4,8 m Sudut 45 ⁰ , 2 arah = 6,3 m

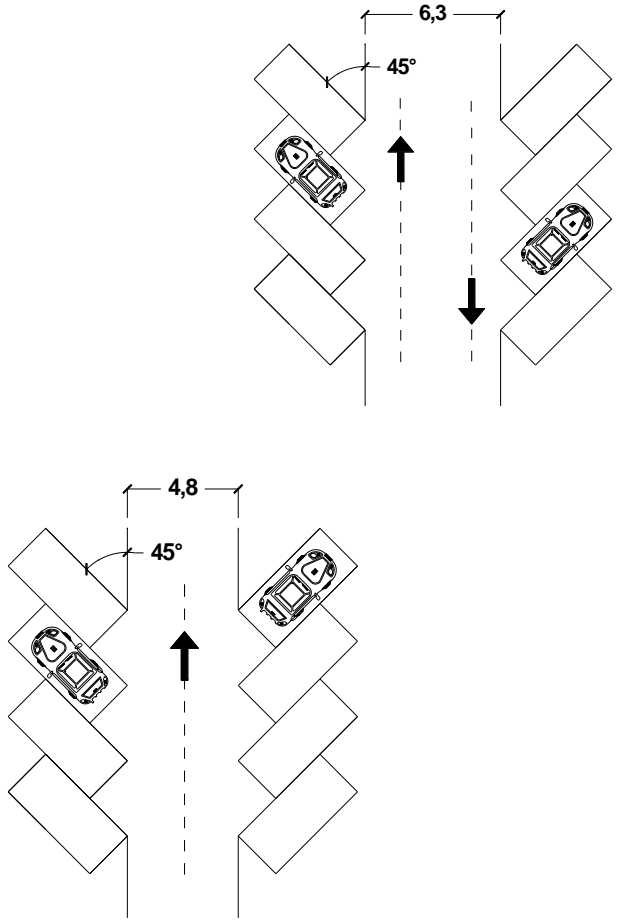
Fasilitas	Standar luas ruang
	
Tinggi ruang bebas	Minimun 2,5 meter
Kemiringan tanjakan (ramp)	<ul style="list-style-type: none"> • Ramp sirkulasi (non-parkir) dengan sirkulasi pejalan kaki, kemiringan maksimum 10% • Ramp sirkulasi (non-parkir) tanpa sirkulasi pejalan kaki, kemiringan maksimum 15% • Ramp parkir, kemiringan maksimum 7%
Lebar ramp sirkulasi	<p>Ramp sirkulasi satu arah lebar 3,5 meter</p> <p>Ramp sirkulasi dua arah lebar 6,5 meter</p>

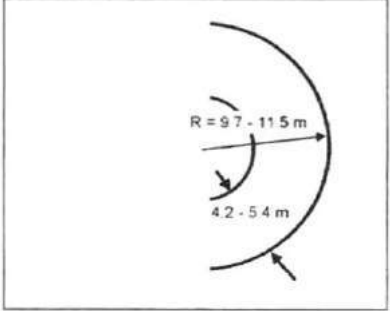
Fasilitas	Standar luas ruang
Ramp putar helikal	<p>Radius putar minimum 9,7 meter disarankan 10,5 – 11,5 meter</p> <p>Lebar ramp putar helikal 4,2 – 5,4 meter.</p>  <p>The diagram illustrates a helical ramp with a curved path. A horizontal line with arrows at both ends indicates the radius, labeled 'R = 9.7 - 11.5 m'. Below it, a horizontal line with arrows at both ends indicates the width of the ramp, labeled '4.2 - 5.4 m'. The ramp is shown as a curved line with arrows indicating the direction of travel.</p>

12. Ketentuan jenis dan jumlah ruang bangunan rumah negara

NO	URAIAN	TIPE						KETERANGAN
		KHUSUS	A / 250 M ²	B / 120 M ²	C / 70 M ²	D / 50 M ²	E / 36 M ²	
1	Ruang Tamu	1	1	1	1	1	1	Di dalam hasil rancangan dimungkinkan adanya penggabungan beberapa fungsi dalam satu ruang, misalnya fungsi ruang duduk dan ruang makan
2	Ruang Kerja	1	1	1	-	-	-	
3	Ruang Duduk	1	1	1	-	-	-	
4	Ruang Makan	1	1	1	1	1	1	
5	Ruang Tidur	4	4	3	3	2	2	
6	Kamar Mandi (KM)/WC	2	2	1	1	1	1	
7	Dapur	1	1	1	1	1	1	
8	Gudang	1	1	1	1	-	-	
9	Garasi	2	1	1	-	-	-	
10	Ruang Tidur Pembantu	2	2	1	-	-	-	
11	Ruang Cuci	1	1	1	1	1	1	Tidak dihitung dalam luas bangunan standar
12	KM Pembantu	1	1	1	-	-	-	

MENTERI PEKERJAAN UMUM DAN
PERUMAHAN RAKYAT REPUBLIK INDONESIA,

ttd.

M. BASUKI HADIMULJONO

Salinan sesuai dengan aslinya
KEMENTERIAN PEKERJAAN UMUM DAN

PERUMAHAN RAKYAT

Kepala Biro Hukum,



Putranta Setyanugraha, SH. MSi.

NIP. 196212251993011001

JDIH Kementerian PUPR

LAMPIRAN III
PERATURAN MENTERI PEKERJAAN
UMUM DAN PERUMAHAN RAKYAT
NOMOR 22/PRT/M/2018
TENTANG
PEDOMAN PEMBANGUNAN BANGUNAN
GEDUNG NEGARA

PERSENTASE KOMPONEN BIAYA PEMBANGUNAN
BANGUNAN GEDUNG NEGARA

- A. Komponen Biaya Pembangunan bangunan gedung negara meliputi komponen biaya pelaksanaan konstruksi, biaya perencanaan teknis, biaya pengawasan teknis berupa biaya pengawasan konstruksi atau biaya manajemen konstruksi, dan biaya pengelolaan kegiatan, dengan pengaturan sebagai berikut:
1. Biaya pelaksanaan konstruksi :
 - a. Biaya pelaksanaan konstruksi merupakan biaya paling banyak yang digunakan untuk membiayai pelaksanaan konstruksi fisik Bangunan Gedung Negara.
 - b. Biaya pelaksanaan konstruksi dibebankan pada biaya untuk komponen konstruksi fisik kegiatan yang bersangkutan.
 - c. Biaya pelaksanaan konstruksi terdiri atas biaya standar dan biaya non standar.
 - d. Biaya standar digunakan untuk pelaksanaan konstruksi fisik standar pekerjaan meliputi:
 - 1) arsitektur;
 - 2) struktur;
 - 3) utilitas yang meliputi pekerjaan plumbing, dan jaringan instalasi penerangan; dan
 - 4) perampungan (*finishing*).
 - e. Biaya standar termasuk *overhead* penyedia jasa pelaksanaan konstruksi, asuransi, keselamatan kerja, inflasi, dan pajak sesuai dengan ketentuan peraturan perundang-undangan.
 - f. Biaya nonstandar digunakan untuk pelaksanaan konstruksi fisik nonstandar, perizinan selain IMB, dan penyambungan utilitas.

2. Biaya Perencanaan Teknis :
 - a. Biaya perencanaan teknis dibebankan pada biaya untuk komponen kegiatan perencanaan konstruksi yang bersangkutan.
 - b. Besarnya nilai biaya perencanaan teknis maksimum dihitung berdasarkan prosentase biaya perencanaan teknis konstruksi terhadap nilai biaya pelaksanaan konstruksi yang tercantum pada Tabel 1, 2, dan 3 serta Tabel A, B, dan C.
3. Biaya Pengawasan konstruksi:
 - a. Biaya pengawasan konstruksi dibebankan pada biaya untuk komponen kegiatan pengawasan konstruksi.
 - b. Besarnya nilai biaya pengawasan konstruksi maksimum dihitung berdasarkan prosentase biaya pengawasan konstruksi terhadap nilai biaya pelaksanaan konstruksi yang tercantum pada Tabel 1, 2, dan 3 serta Tabel A, B, dan C.
4. Biaya Manajemen Konstruksi:
 - a. Biaya manajemen konstruksi dibebankan pada biaya untuk komponen kegiatan manajemen konstruksi yang bersangkutan.
 - b. Besarnya nilai biaya manajemen konstruksi maksimum dihitung berdasarkan prosentase biaya manajemen konstruksi terhadap biaya pelaksanaan konstruksi yang tercantum pada Tabel 1, 2, dan 3 serta Tabel A, B, dan C.
5. Biaya Pengelolaan Kegiatan:
 - a. Biaya pengelolaan kegiatan dibebankan pada biaya untuk komponen pengelolaan kegiatan konstruksi.
 - b. Besarnya nilai biaya pengelolaan kegiatan maksimum dihitung berdasarkan prosentase biaya pengelolaan kegiatan terhadap nilai biaya pelaksanaan konstruksi yang tercantum pada Tabel 1, 2, dan 3 serta Tabel A, B, dan C.
 - c. Perincian penggunaan biaya pengelolaan kegiatan adalah sebagai berikut:
 - 1) biaya operasional unsur pengguna anggaran dimanfaatkan untuk keperluan honorarium staf dan panitia lelang, perjalanan dinas, rapat-rapat, proses pelelangan, bahan dan alat yang berkaitan dengan pengelolaan kegiatan sesuai dengan pentahapannya, serta persiapan dan pengiriman kelengkapan administrasi atau dokumen pendaftaran bangunan gedung negara.

- 2) realisasi pembiayaan pengelolaan kegiatan dapat dilakukan secara bertahap sesuai kemajuan pekerjaan (persiapan konstruksi, perencanaan konstruksi, dan pelaksanaan konstruksi).
 - 3) besarnya honorarium pengelolaan kegiatan mengikuti ketentuan yang berlaku.
- B. Untuk pekerjaan yang berada di wilayah yang sukar dijangkau transportasi (*remote area*), kebutuhan biaya untuk transportasi ke lokasi tersebut, dapat diajukan sebagai biaya non standar. Diluar prosentase biaya perencanaan teknis, biaya pengawasan teknis dan biaya pengelolaan kegiatan yang tercantum pada Tabel 1, 2, dan 3 serta Tabel A, B, dan C.
- Kebutuhan biaya transportasi sebagaimana dimaksud, penyusunan kebutuhan anggarannya agar dikonsultasikan dengan instansi teknis setempat.
- C. Kelebihan biaya berupa penghematan yang didapat dari biaya perencanaan teknis, biaya manajemen konstruksi atau pengawasan konstruksi dapat digunakan langsung untuk peningkatan mutu atau penambahan kegiatan konstruksi fisik, dengan melakukan revisi dokumen pembiayaan.

TABEL 1
PROSENTASE KOMPONEN BIAYA PEMBANGUNAN
BANGUNAN GEDUNG NEGARA KLASIFIKASI SEDERHANA

BIAYA KONSTRUKSI FISIK (JUTA RP)	0 sd 250	250 sd 500	500 sd 1,000	1,000 sd 2,500	2,500 sd 5,000	5,000 sd 10,000	10,000 sd 25,000	25,000 sd 50,000	50,000 sd 100,000	100,000 sd 250,000	250,000 sd 500,000	> 500,000
KOMPONEN KEGIATAN												
1	2	3	4	5	6	7	8	9	10	11	12	13
1 PERENCANAAN KONSTRUKSI (dalam %)	18.11	18.11 sd 15.03	15.03 sd 12.39	12.39 sd 10.23	10.23 sd 9.28	9.28 sd 7.81	7.81 sd 6.83	6.83 sd 4.88	4.88 sd 3.29	3.29 sd 2.08	2.08 sd 1.80	1.80
2 PENGAWASAN KONSTRUKSI (dalam %)	10.59	10.59 sd 9.15	9.15 sd 7.72	7.72 sd 6.47	6.47 sd 5.41	5.41 sd 4.49	4.49 sd 4.03	4.03 sd 3.63	3.63 sd 2.48	2.48 sd 1.59	1.59 sd 1.49	1.49
3 PENGELOLAAN KEGIATAN (dalam %)	14.00	14.00 sd 10.00	10.00 sd 6.75	6.75 sd 4.20	4.20 sd 2.85	2.85 sd 1.90	1.90 sd 1.20	1.20 sd 0.80	0.80 sd 0.54	0.54 sd 0.36	0.36 sd 0.25	0.25

TABEL 2
PROSENTASE KOMPONEN BIAYA PEMBANGUNAN
BANGUNAN GEDUNG NEGARA KLASIFIKASI TIDAK SEDERHANA

BIAYA KONSTRUKSI FISIK (JUTA RP)	0 sd 250	250 sd 500	500 sd 1,000	1,000 sd 2,500	2,500 sd 5,000	5,000 sd 10,000	10,000 sd 25,000	25,000 sd 50,000	50,000 sd 100,000	100,000 sd 250,000	250,000 sd 500,000	> 500,000	KOMPONEN KEGIATAN	
													1	2
	2	3	4	5	6	7	8	9	10	11	12	13		
1 PERENCANAAN KONSTRUKSI (dalam %)	19.80	19.80 sd 16.61	16.61 sd 13.97	13.97 sd 11.81	11.81 sd 10.83	10.83 sd 9.33	9.33 sd 8.28	8.28 sd 6.04	6.04 sd 4.02	4.02 sd 2.55	2.55 sd 2.32	2.32		2.32
2 MANAJEMEN KONSTRUKSI (dalam %) atau	28.57	28.57 sd 24.43	24.43 sd 20.69	20.69 sd 17.73	17.73 sd 14.97	14.97 sd 10.47	10.47 sd 7.34	7.34 sd 4.89	4.89 sd 3.25	3.25 sd 2.03	2.03 sd 1.36	1.36		1.36
3 PENGAWASAN KONSTRUKSI (dalam %)	21.08	21.08 sd 18.20	18.20 sd 15.37	15.37 sd 12.88	12.88 sd 10.76	10.76 sd 7.62	7.62 sd 5.13	5.13 sd 3.50	3.50 sd 2.39	2.39 sd 1.50	1.50 sd 1.10	1.10		1.10
4 PENGELOLAAN KEGIATAN (dalam %)	16.00	16.00 sd 11.25	11.25 sd 7.75	7.75 sd 5.10	5.10 sd 3.36	3.36 sd 2.24	2.24 sd 1.42	1.42 sd 0.95	0.95 sd 0.64	0.64 sd 0.40	0.40 sd 0.28	0.28		0.28

TABEL 3
PROSENTASE KOMPONEN BIAYA PEMBANGUNAN
BANGUNAN GEDUNG NEGARA KLASIFIKASI KHUSUS

BIAYA KONSTRUKSI FISIK (JUTA RP)	0 sd 250	250 sd 500	500 sd 1,000	1,000 sd 2,500	2,500 sd 5,000	5,000 sd 10,000	10,000 sd 25,000	25,000 sd 50,000	50,000 sd 100,000	100,000 sd 250,000	250,000 sd 500,000	> 500,000
KOMPONEN KEGIATAN												
1	2	3	4	5	6	7	8	9	10	11	12	13
1 PERENCANAAN KONSTRUKSI (dalam %)	21.45	21.45 sd 18.04	18.04 sd 15.16	15.16 sd 12.87	12.87 sd 11.90	11.90 sd 10.35	10.35 sd 9.32	9.32 sd 6.90	6.90 sd 4.60	4.60 sd 2.96	2.96 sd 2.75	2.75
2 MANAJEMEN KONSTRUKSI (dalam %)	15.74	15.74 sd 13.23	13.23 sd 11.29	11.29 sd 9.64	9.64 sd 8.71	8.71 sd 7.56	7.56 sd 6.82	6.82 sd 4.60	4.60 sd 3.14	3.14 sd 2.90	2.90 sd 2.73	2.73
3 PENGELOLAAN KEGIATAN (dalam %)	16.00	16.00 sd 11.25	11.25 sd 7.75	7.75 sd 5.10	5.10 sd 3.35	3.35 sd 2.22	2.22 sd 1.42	1.42 sd 0.95	0.95 sd 0.64	0.64 sd 0.41	0.41 sd 0.28	0.28

TABEL A
DAFTAR BIAYA KOMPONEN KEGIATAN
PEMBANGUNAN BANGUNAN GEDUNG NEGARA

KLASIFIKASI : **SEDERHANA**

(dalam rupiah)

Biaya Konstruksi Fisik	Biaya Perencanaan Konstruksi	Biaya Manajemen Konstruksi	Biaya Pengawasan Konstruksi	Biaya Pengelolaan Kegiatan	Total Biaya Pembangunan
1	2	3	4	5	6
250,000,000	45,275,000		26,475,000	35,000,000	356,750,000
275,000,000	48,956,000		28,727,000	37,400,000	390,083,000
300,000,000	52,482,000		30,906,000	39,600,000	422,988,000
325,000,000	55,855,000		33,014,000	41,600,000	455,469,000
350,000,000	59,073,000		35,049,000	43,400,000	487,522,000
375,000,000	62,138,000		37,013,000	45,000,000	519,151,000
400,000,000	65,048,000		38,904,000	46,400,000	550,352,000
425,000,000	67,805,000		40,724,000	47,600,000	581,129,000
450,000,000	70,407,000		42,471,000	48,600,000	611,478,000
475,000,000	72,856,000		44,147,000	49,400,000	641,403,000
500,000,000	75,150,000		45,750,000	50,000,000	670,900,000
525,000,000	78,215,000		47,662,000	51,647,000	702,524,000
550,000,000	81,213,000		49,539,000	53,213,000	733,965,000
575,000,000	84,146,000		51,379,000	54,697,000	765,222,000
600,000,000	87,012,000		53,184,000	56,100,000	796,296,000
625,000,000	89,813,000		54,953,000	57,422,000	827,188,000
650,000,000	92,547,000		56,687,000	58,663,000	857,897,000
675,000,000	95,216,000		58,384,000	59,822,000	888,422,000
700,000,000	97,818,000		60,046,000	60,900,000	918,764,000
725,000,000	100,355,000		61,672,000	61,897,000	948,924,000
750,000,000	102,825,000		63,263,000	62,813,000	978,901,000
775,000,000	105,230,000		64,817,000	63,647,000	1,008,694,000
800,000,000	107,568,000		66,336,000	64,400,000	1,038,304,000
825,000,000	109,841,000		67,819,000	65,072,000	1,067,732,000
850,000,000	112,047,000		69,267,000	65,663,000	1,096,977,000
875,000,000	114,188,000		70,678,000	66,172,000	1,126,038,000
900,000,000	116,262,000		72,054,000	66,600,000	1,154,916,000
925,000,000	118,271,000		73,394,000	66,947,000	1,183,612,000
950,000,000	120,213,000		74,699,000	67,213,000	1,212,125,000
975,000,000	122,090,000		75,967,000	67,397,000	1,240,454,000
1,000,000,000	123,900,000		77,200,000	67,500,000	1,268,600,000
1,025,000,000	126,629,000		78,916,000	68,752,000	1,299,297,000
1,050,000,000	129,339,000		80,623,000	69,983,000	1,329,945,000
1,100,000,000	134,706,000		84,003,000	72,380,000	1,391,089,000
1,150,000,000	140,001,000		87,343,000	74,693,000	1,452,037,000
1,200,000,000	145,224,000		90,640,000	76,920,000	1,512,784,000
1,250,000,000	150,375,000		93,896,000	79,063,000	1,573,334,000
1,300,000,000	155,454,000		97,110,000	81,120,000	1,633,684,000
1,350,000,000	160,461,000		100,283,000	83,093,000	1,693,837,000
1,400,000,000	165,396,000		103,413,000	84,980,000	1,753,789,000

Biaya Konstruksi Fisik	Biaya Perencanaan Konstruksi	Biaya Manajemen Konstruksi	Biaya Pengawasan Konstruksi	Biaya Pengelolaan Kegiatan	Total Biaya Pembangunan
1	2	3	4	5	6
1,450,000,000	170,259,000		106,503,000	86,783,000	1,813,545,000
1,500,000,000	175,050,000		109,550,000	88,500,000	1,873,100,000
1,550,000,000	179,769,000		112,556,000	90,133,000	1,932,458,000
1,600,000,000	184,416,000		115,520,000	91,680,000	1,991,616,000
1,650,000,000	188,991,000		118,443,000	93,143,000	2,050,577,000
1,700,000,000	193,494,000		121,323,000	94,520,000	2,109,337,000
1,750,000,000	197,925,000		124,163,000	95,813,000	2,167,901,000
1,800,000,000	202,284,000		126,960,000	97,020,000	2,226,264,000
1,850,000,000	206,571,000		129,716,000	98,143,000	2,284,430,000
1,900,000,000	210,786,000		132,430,000	99,180,000	2,342,396,000
1,950,000,000	214,929,000		135,103,000	100,133,000	2,400,165,000
2,000,000,000	219,000,000		137,733,000	101,000,000	2,457,733,000
2,050,000,000	222,999,000		140,323,000	101,783,000	2,515,105,000
2,100,000,000	226,926,000		142,870,000	102,480,000	2,572,276,000
2,150,000,000	230,781,000		145,376,000	103,093,000	2,629,250,000
2,200,000,000	234,564,000		147,840,000	103,620,000	2,686,024,000
2,250,000,000	238,275,000		150,263,000	104,063,000	2,742,601,000
2,300,000,000	241,914,000		152,643,000	104,420,000	2,798,977,000
2,350,000,000	245,481,000		154,983,000	104,693,000	2,855,157,000
2,400,000,000	248,976,000		157,280,000	104,880,000	2,911,136,000
2,450,000,000	252,399,000		159,536,000	104,983,000	2,966,918,000
2,500,000,000	255,750,000		161,750,000	105,000,000	3,022,500,000
2,550,000,000	260,381,000		164,444,000	106,412,000	3,081,237,000
2,600,000,000	264,992,000		167,118,000	107,796,000	3,139,906,000
2,650,000,000	269,585,000		169,770,000	109,154,000	3,198,509,000
2,700,000,000	274,158,000		172,400,000	110,484,000	3,257,042,000
2,750,000,000	278,713,000		175,010,000	111,788,000	3,315,511,000
2,800,000,000	283,248,000		177,598,000	113,064,000	3,373,910,000
2,850,000,000	287,765,000		180,166,000	114,314,000	3,432,245,000
2,900,000,000	292,262,000		182,712,000	115,536,000	3,490,510,000
2,950,000,000	296,741,000		185,236,000	116,732,000	3,548,709,000
3,000,000,000	301,200,000		187,740,000	117,900,000	3,606,840,000
3,050,000,000	305,641,000		190,222,000	119,042,000	3,664,905,000
3,100,000,000	310,062,000		192,684,000	120,156,000	3,722,902,000
3,150,000,000	314,465,000		195,124,000	121,244,000	3,780,833,000
3,200,000,000	318,848,000		197,542,000	122,304,000	3,838,694,000
3,250,000,000	323,213,000		199,940,000	123,338,000	3,896,491,000
3,300,000,000	327,558,000		202,316,000	124,344,000	3,954,218,000
3,350,000,000	331,885,000		204,672,000	125,324,000	4,011,881,000
3,400,000,000	336,192,000		207,006,000	126,276,000	4,069,474,000
3,450,000,000	340,481,000		209,318,000	127,202,000	4,127,001,000
3,500,000,000	344,750,000		211,610,000	128,100,000	4,184,460,000
3,550,000,000	349,001,000		213,880,000	128,972,000	4,241,853,000
3,600,000,000	353,232,000		216,130,000	129,816,000	4,299,178,000
3,650,000,000	357,445,000		218,358,000	130,634,000	4,356,437,000

Biaya Konstruksi Fisik	Biaya Perencanaan Konstruksi	Biaya Manajemen Konstruksi	Biaya Pengawasan Konstruksi	Biaya Pengelolaan Kegiatan	Total Biaya Pembangunan
1	2	3	4	5	6
3,700,000,000	361,638,000		220,564,000	131,424,000	4,413,626,000
3,750,000,000	365,813,000		222,750,000	132,188,000	4,470,751,000
3,800,000,000	369,968,000		224,914,000	132,924,000	4,527,806,000
3,850,000,000	374,105,000		227,058,000	133,634,000	4,584,797,000
3,900,000,000	378,222,000		229,180,000	134,316,000	4,641,718,000
3,950,000,000	382,321,000		231,280,000	134,972,000	4,698,573,000
4,000,000,000	386,400,000		233,360,000	135,600,000	4,755,360,000
4,050,000,000	390,461,000		235,418,000	136,202,000	4,812,081,000
4,100,000,000	394,502,000		237,456,000	136,776,000	4,868,734,000
4,150,000,000	398,525,000		239,472,000	137,324,000	4,925,321,000
4,200,000,000	402,528,000		241,466,000	137,844,000	4,981,838,000
4,250,000,000	406,513,000		243,440,000	138,338,000	5,038,291,000
4,300,000,000	410,478,000		245,392,000	138,804,000	5,094,674,000
4,350,000,000	414,425,000		247,324,000	139,244,000	5,150,993,000
4,400,000,000	418,352,000		249,234,000	139,656,000	5,207,242,000
4,450,000,000	422,261,000		251,122,000	140,042,000	5,263,425,000
4,500,000,000	426,150,000		252,990,000	140,400,000	5,319,540,000
4,550,000,000	430,021,000		254,836,000	140,732,000	5,375,589,000
4,600,000,000	433,872,000		256,662,000	141,036,000	5,431,570,000
4,650,000,000	437,705,000		258,466,000	141,314,000	5,487,485,000
4,700,000,000	441,518,000		260,248,000	141,564,000	5,543,330,000
4,750,000,000	445,313,000		262,010,000	141,788,000	5,599,111,000
4,800,000,000	449,088,000		263,750,000	141,984,000	5,654,822,000
4,850,000,000	452,845,000		265,470,000	142,154,000	5,710,469,000
4,900,000,000	456,582,000		267,168,000	142,296,000	5,766,046,000
4,950,000,000	460,301,000		268,844,000	142,412,000	5,821,557,000
5,000,000,000	464,000,000		270,500,000	142,500,000	5,877,000,000
5,050,000,000	467,898,000		272,740,000	143,445,000	5,934,083,000
5,100,000,000	471,781,000		274,972,000	144,381,000	5,991,134,000
5,150,000,000	475,649,000		277,194,000	145,307,000	6,048,150,000
5,200,000,000	479,502,000		279,406,000	146,224,000	6,105,132,000
5,250,000,000	483,341,000		281,610,000	147,131,000	6,162,082,000
5,300,000,000	487,165,000		283,804,000	148,029,000	6,218,998,000
5,350,000,000	490,975,000		285,990,000	148,917,000	6,275,882,000
5,400,000,000	494,770,000		288,166,000	149,796,000	6,332,732,000
5,450,000,000	498,550,000		290,332,000	150,665,000	6,389,547,000
5,500,000,000	502,315,000		292,490,000	151,525,000	6,446,330,000
5,550,000,000	506,066,000		294,638,000	152,375,000	6,503,079,000
5,600,000,000	509,802,000		296,778,000	153,216,000	6,559,796,000
5,650,000,000	513,523,000		298,908,000	154,047,000	6,616,478,000
5,700,000,000	517,229,000		301,028,000	154,869,000	6,673,126,000
5,750,000,000	520,921,000		303,140,000	155,681,000	6,729,742,000
5,800,000,000	524,598,000		305,242,000	156,484,000	6,786,324,000
5,850,000,000	528,261,000		307,336,000	157,277,000	6,842,874,000
5,900,000,000	531,909,000		309,420,000	158,061,000	6,899,390,000

Biaya Konstruksi Fisik	Biaya Perencanaan Konstruksi	Biaya Manajemen Konstruksi	Biaya Pengawasan Konstruksi	Biaya Pengelolaan Kegiatan	Total Biaya Pembangunan
1	2	3	4	5	6
5,950,000,000	535,542,000		311,494,000	158,835,000	6,955,871,000
6,000,000,000	539,160,000		313,560,000	159,600,000	7,012,320,000
6,050,000,000	542,764,000		315,616,000	160,355,000	7,068,735,000
6,100,000,000	546,353,000		317,664,000	161,101,000	7,125,118,000
6,150,000,000	549,927,000		319,702,000	161,837,000	7,181,466,000
6,200,000,000	553,486,000		321,730,000	162,564,000	7,237,780,000
6,250,000,000	557,031,000		323,750,000	163,281,000	7,294,062,000
6,300,000,000	560,561,000		325,760,000	163,989,000	7,350,310,000
6,350,000,000	564,077,000		327,762,000	164,687,000	7,406,526,000
6,400,000,000	567,578,000		329,754,000	165,376,000	7,462,708,000
6,450,000,000	571,064,000		331,736,000	166,055,000	7,518,855,000
6,500,000,000	574,535,000		333,710,000	166,725,000	7,574,970,000
6,550,000,000	577,992,000		335,674,000	167,385,000	7,631,051,000
6,600,000,000	581,434,000		337,630,000	168,036,000	7,687,100,000
6,650,000,000	584,861,000		339,576,000	168,677,000	7,743,114,000
6,700,000,000	588,273,000		341,512,000	169,309,000	7,799,094,000
6,750,000,000	591,671,000		343,440,000	169,931,000	7,855,042,000
6,800,000,000	595,054,000		345,358,000	170,544,000	7,910,956,000
6,850,000,000	598,423,000		347,268,000	171,147,000	7,966,838,000
6,900,000,000	601,777,000		349,168,000	171,741,000	8,022,686,000
6,950,000,000	605,116,000		351,058,000	172,325,000	8,078,499,000
7,000,000,000	608,440,000		352,940,000	172,900,000	8,134,280,000
7,050,000,000	611,750,000		354,812,000	173,465,000	8,190,027,000
7,100,000,000	615,045,000		356,676,000	174,021,000	8,245,742,000
7,150,000,000	618,325,000		358,530,000	174,567,000	8,301,422,000
7,200,000,000	621,590,000		360,374,000	175,104,000	8,357,068,000
7,250,000,000	624,841,000		362,210,000	175,631,000	8,412,682,000
7,300,000,000	628,077,000		364,036,000	176,149,000	8,468,262,000
7,350,000,000	631,299,000		365,854,000	176,657,000	8,523,810,000
7,400,000,000	634,506,000		367,662,000	177,156,000	8,579,324,000
7,450,000,000	637,698,000		369,460,000	177,645,000	8,634,803,000
7,500,000,000	640,875,000		371,250,000	178,125,000	8,690,250,000
7,550,000,000	644,038,000		373,030,000	178,595,000	8,745,663,000
7,600,000,000	647,186,000		374,802,000	179,056,000	8,801,044,000
7,650,000,000	650,319,000		376,564,000	179,507,000	8,856,390,000
7,700,000,000	653,437,000		378,316,000	179,949,000	8,911,702,000
7,750,000,000	656,541,000		380,060,000	180,381,000	8,966,982,000
7,800,000,000	659,630,000		381,794,000	180,804,000	9,022,228,000
7,850,000,000	662,705,000		383,520,000	181,217,000	9,077,442,000
7,900,000,000	665,765,000		385,236,000	181,621,000	9,132,622,000
7,950,000,000	668,810,000		386,942,000	182,015,000	9,187,767,000
8,000,000,000	671,840,000		388,640,000	182,400,000	9,242,880,000
8,050,000,000	674,856,000		390,328,000	182,775,000	9,297,959,000
8,100,000,000	677,857,000		392,008,000	183,141,000	9,353,006,000
8,150,000,000	680,843,000		393,678,000	183,497,000	9,408,018,000

Biaya Konstruksi Fisik	Biaya Perencanaan Konstruksi	Biaya Manajemen Konstruksi	Biaya Pengawasan Konstruksi	Biaya Pengelolaan Kegiatan	Total Biaya Pembangunan
1	2	3	4	5	6
8,200,000,000	683,814,000		395,338,000	183,844,000	9,462,996,000
8,250,000,000	686,771,000		396,990,000	184,181,000	9,517,942,000
8,300,000,000	689,713,000		398,632,000	184,509,000	9,572,854,000
8,350,000,000	692,641,000		400,266,000	184,827,000	9,627,734,000
8,400,000,000	695,554,000		401,890,000	185,136,000	9,682,580,000
8,450,000,000	698,452,000		403,504,000	185,435,000	9,737,391,000
8,500,000,000	701,335,000		405,110,000	185,725,000	9,792,170,000
8,550,000,000	704,204,000		406,706,000	186,005,000	9,846,915,000
8,600,000,000	707,058,000		408,294,000	186,276,000	9,901,628,000
8,650,000,000	709,897,000		409,872,000	186,537,000	9,956,306,000
8,700,000,000	712,721,000		411,440,000	186,789,000	10,010,950,000
8,750,000,000	715,531,000		413,000,000	187,031,000	10,065,562,000
8,800,000,000	718,326,000		414,550,000	187,264,000	10,120,140,000
8,850,000,000	721,107,000		416,092,000	187,487,000	10,174,686,000
8,900,000,000	723,873,000		417,624,000	187,701,000	10,229,198,000
8,950,000,000	726,624,000		419,146,000	187,905,000	10,283,675,000
9,000,000,000	729,360,000		420,660,000	188,100,000	10,338,120,000
9,050,000,000	732,082,000		422,164,000	188,285,000	10,392,531,000
9,100,000,000	734,789,000		423,660,000	188,461,000	10,446,910,000
9,150,000,000	737,481,000		425,146,000	188,627,000	10,501,254,000
9,200,000,000	740,158,000		426,622,000	188,784,000	10,555,564,000
9,250,000,000	742,821,000		428,090,000	188,931,000	10,609,842,000
9,300,000,000	745,469,000		429,548,000	189,069,000	10,664,086,000
9,350,000,000	748,103,000		430,998,000	189,197,000	10,718,298,000
9,400,000,000	750,722,000		432,438,000	189,316,000	10,772,476,000
9,450,000,000	753,326,000		433,868,000	189,425,000	10,826,619,000
9,500,000,000	755,915,000		435,290,000	189,525,000	10,880,730,000
9,550,000,000	758,490,000		436,702,000	189,615,000	10,934,807,000
9,600,000,000	761,050,000		438,106,000	189,696,000	10,988,852,000
9,650,000,000	763,595,000		439,500,000	189,767,000	11,042,862,000
9,700,000,000	766,125,000		440,884,000	189,829,000	11,096,838,000
9,750,000,000	768,641,000		442,260,000	189,881,000	11,150,782,000
9,800,000,000	771,142,000		443,626,000	189,924,000	11,204,692,000
9,850,000,000	773,629,000		444,984,000	189,957,000	11,258,570,000
9,900,000,000	776,101,000		446,332,000	189,981,000	11,312,414,000
9,950,000,000	778,558,000		447,670,000	189,995,000	11,366,223,000
10,000,000,000	781,000,000		449,000,000	190,000,000	11,420,000,000
10,050,000,000	784,577,000		451,091,000	190,716,000	11,476,384,000
10,100,000,000	788,150,000		453,180,000	191,429,000	11,532,759,000
10,150,000,000	791,720,000		455,268,000	192,140,000	11,589,128,000
10,200,000,000	795,287,000		457,354,000	192,848,000	11,645,489,000
10,250,000,000	798,851,000		459,439,000	193,554,000	11,701,844,000
10,300,000,000	802,411,000		461,522,000	194,258,000	11,758,191,000
10,350,000,000	805,968,000		463,604,000	194,960,000	11,814,532,000
10,400,000,000	809,522,000		465,684,000	195,659,000	11,870,865,000

Biaya Konstruksi Fisik	Biaya Perencanaan Konstruksi	Biaya Manajemen Konstruksi	Biaya Pengawasan Konstruksi	Biaya Pengelolaan Kegiatan	Total Biaya Pembangunan
1	2	3	4	5	6
10,450,000,000	813,073,000		467,763,000	196,356,000	11,927,192,000
10,500,000,000	816,620,000		469,840,000	197,050,000	11,983,510,000
10,550,000,000	820,164,000		471,916,000	197,742,000	12,039,822,000
10,600,000,000	823,705,000		473,990,000	198,432,000	12,096,127,000
10,650,000,000	827,242,000		476,062,000	199,120,000	12,152,424,000
10,700,000,000	830,777,000		478,133,000	199,805,000	12,208,715,000
10,750,000,000	834,308,000		480,203,000	200,488,000	12,264,999,000
10,800,000,000	837,835,000		482,270,000	201,168,000	12,321,273,000
10,850,000,000	841,360,000		484,337,000	201,846,000	12,377,543,000
10,900,000,000	844,881,000		486,402,000	202,522,000	12,433,805,000
10,950,000,000	848,399,000		488,465,000	203,196,000	12,490,060,000
11,000,000,000	851,913,000		490,527,000	203,867,000	12,546,307,000
11,050,000,000	855,425,000		492,587,000	204,536,000	12,602,548,000
11,100,000,000	858,933,000		494,646,000	205,202,000	12,658,781,000
11,150,000,000	862,438,000		496,703,000	205,866,000	12,715,007,000
11,200,000,000	865,939,000		498,758,000	206,528,000	12,771,225,000
11,250,000,000	869,438,000		500,813,000	207,188,000	12,827,439,000
11,300,000,000	872,933,000		502,865,000	207,845,000	12,883,643,000
11,350,000,000	876,424,000		504,916,000	208,500,000	12,939,840,000
11,400,000,000	879,913,000		506,966,000	209,152,000	12,996,031,000
11,450,000,000	883,398,000		509,014,000	209,802,000	13,052,214,000
11,500,000,000	886,880,000		511,060,000	210,450,000	13,108,390,000
11,550,000,000	890,359,000		513,105,000	211,096,000	13,164,560,000
11,600,000,000	893,834,000		515,148,000	211,739,000	13,220,721,000
11,650,000,000	897,306,000		517,190,000	212,380,000	13,276,876,000
11,700,000,000	900,775,000		519,230,000	213,018,000	13,333,023,000
11,750,000,000	904,241,000		521,269,000	213,654,000	13,389,164,000
11,800,000,000	907,703,000		523,306,000	214,288,000	13,445,297,000
11,850,000,000	911,162,000		525,342,000	214,920,000	13,501,424,000
11,900,000,000	914,618,000		527,376,000	215,549,000	13,557,543,000
11,950,000,000	918,071,000		529,409,000	216,176,000	13,613,656,000
12,000,000,000	921,520,000		531,440,000	216,800,000	13,669,760,000
12,050,000,000	924,966,000		533,470,000	217,422,000	13,725,858,000
12,100,000,000	928,409,000		535,498,000	218,042,000	13,781,949,000
12,150,000,000	931,848,000		537,524,000	218,660,000	13,838,032,000
12,200,000,000	935,285,000		539,549,000	219,275,000	13,894,109,000
12,250,000,000	938,718,000		541,573,000	219,888,000	13,950,179,000
12,300,000,000	942,147,000		543,594,000	220,498,000	14,006,239,000
12,350,000,000	945,574,000		545,615,000	221,106,000	14,062,295,000
12,400,000,000	948,997,000		547,634,000	221,712,000	14,118,343,000
12,450,000,000	952,417,000		549,651,000	222,316,000	14,174,384,000
12,500,000,000	955,833,000		551,667,000	222,917,000	14,230,417,000
12,550,000,000	959,247,000		553,681,000	223,516,000	14,286,444,000
12,600,000,000	962,657,000		555,694,000	224,112,000	14,342,463,000
12,650,000,000	966,064,000		557,705,000	224,706,000	14,398,475,000

Biaya Konstruksi Fisik	Biaya Perencanaan Konstruksi	Biaya Manajemen Konstruksi	Biaya Pengawasan Konstruksi	Biaya Pengelolaan Kegiatan	Total Biaya Pembangunan
1	2	3	4	5	6
12,700,000,000	969,467,000		559,714,000	225,298,000	14,454,479,000
12,750,000,000	972,868,000		561,723,000	225,888,000	14,510,479,000
12,800,000,000	976,265,000		563,729,000	226,475,000	14,566,469,000
12,850,000,000	979,658,000		565,734,000	227,060,000	14,622,452,000
12,900,000,000	983,049,000		567,738,000	227,642,000	14,678,429,000
12,950,000,000	986,436,000		569,740,000	228,222,000	14,734,398,000
13,000,000,000	989,820,000		571,740,000	228,800,000	14,790,360,000
13,050,000,000	993,201,000		573,739,000	229,376,000	14,846,316,000
13,100,000,000	996,578,000		575,736,000	229,949,000	14,902,263,000
13,150,000,000	999,952,000		577,732,000	230,520,000	14,958,204,000
13,200,000,000	1,003,323,000		579,726,000	231,088,000	15,014,137,000
13,250,000,000	1,006,691,000		581,719,000	231,654,000	15,070,064,000
13,300,000,000	1,010,055,000		583,710,000	232,218,000	15,125,983,000
13,350,000,000	1,013,416,000		585,700,000	232,780,000	15,181,896,000
13,400,000,000	1,016,774,000		587,688,000	233,339,000	15,237,801,000
13,450,000,000	1,020,129,000		589,675,000	233,896,000	15,293,700,000
13,500,000,000	1,023,480,000		591,660,000	234,450,000	15,349,590,000
13,550,000,000	1,026,828,000		593,644,000	235,002,000	15,405,474,000
13,600,000,000	1,030,173,000		595,626,000	235,552,000	15,461,351,000
13,650,000,000	1,033,514,000		597,606,000	236,100,000	15,517,220,000
13,700,000,000	1,036,853,000		599,585,000	236,645,000	15,573,083,000
13,750,000,000	1,040,188,000		601,563,000	237,188,000	15,628,939,000
13,800,000,000	1,043,519,000		603,538,000	237,728,000	15,684,785,000
13,850,000,000	1,046,848,000		605,513,000	238,266,000	15,740,627,000
13,900,000,000	1,050,173,000		607,486,000	238,802,000	15,796,461,000
13,950,000,000	1,053,495,000		609,457,000	239,336,000	15,852,288,000
14,000,000,000	1,056,813,000		611,427,000	239,867,000	15,908,107,000
14,050,000,000	1,060,129,000		613,395,000	240,396,000	15,963,920,000
14,100,000,000	1,063,441,000		615,362,000	240,922,000	16,019,725,000
14,150,000,000	1,066,750,000		617,327,000	241,446,000	16,075,523,000
14,200,000,000	1,070,055,000		619,290,000	241,968,000	16,131,313,000
14,250,000,000	1,073,358,000		621,253,000	242,488,000	16,187,099,000
14,300,000,000	1,076,657,000		623,213,000	243,005,000	16,242,875,000
14,350,000,000	1,079,952,000		625,172,000	243,520,000	16,298,644,000
14,400,000,000	1,083,245,000		627,130,000	244,032,000	16,354,407,000
14,450,000,000	1,086,534,000		629,086,000	244,542,000	16,410,162,000
14,500,000,000	1,089,820,000		631,040,000	245,050,000	16,465,910,000
14,550,000,000	1,093,103,000		632,993,000	245,556,000	16,521,652,000
14,600,000,000	1,096,382,000		634,944,000	246,059,000	16,577,385,000
14,650,000,000	1,099,658,000		636,894,000	246,560,000	16,633,112,000
14,700,000,000	1,102,931,000		638,842,000	247,058,000	16,688,831,000
14,750,000,000	1,106,201,000		640,789,000	247,554,000	16,744,544,000
14,800,000,000	1,109,467,000		642,734,000	248,048,000	16,800,249,000
14,850,000,000	1,112,730,000		644,678,000	248,540,000	16,855,948,000
14,900,000,000	1,115,990,000		646,620,000	249,029,000	16,911,639,000

Biaya Konstruksi Fisik	Biaya Perencanaan Konstruksi	Biaya Manajemen Konstruksi	Biaya Pengawasan Konstruksi	Biaya Pengelolaan Kegiatan	Total Biaya Pembangunan
1	2	3	4	5	6
14,950,000,000	1,119,247,000		648,561,000	249,516,000	16,967,324,000
15,000,000,000	1,122,500,000		650,500,000	250,000,000	17,023,000,000
15,050,000,000	1,125,750,000		652,438,000	250,482,000	17,078,670,000
15,100,000,000	1,128,997,000		654,374,000	250,962,000	17,134,333,000
15,150,000,000	1,132,240,000		656,308,000	251,440,000	17,189,988,000
15,200,000,000	1,135,481,000		658,241,000	251,915,000	17,245,637,000
15,250,000,000	1,138,718,000		660,173,000	252,388,000	17,301,279,000
15,300,000,000	1,141,951,000		662,102,000	252,858,000	17,356,911,000
15,350,000,000	1,145,182,000		664,031,000	253,326,000	17,412,539,000
15,400,000,000	1,148,409,000		665,958,000	253,792,000	17,468,159,000
15,450,000,000	1,151,633,000		667,883,000	254,256,000	17,523,772,000
15,500,000,000	1,154,853,000		669,807,000	254,717,000	17,579,377,000
15,550,000,000	1,158,071,000		671,729,000	255,176,000	17,634,976,000
15,600,000,000	1,161,285,000		673,650,000	255,632,000	17,690,567,000
15,650,000,000	1,164,496,000		675,569,000	256,086,000	17,746,151,000
15,700,000,000	1,167,703,000		677,486,000	256,538,000	17,801,727,000
15,750,000,000	1,170,908,000		679,403,000	256,988,000	17,857,299,000
15,800,000,000	1,174,109,000		681,317,000	257,435,000	17,912,861,000
15,850,000,000	1,177,306,000		683,230,000	257,880,000	17,968,416,000
15,900,000,000	1,180,501,000		685,142,000	258,322,000	18,023,965,000
15,950,000,000	1,183,692,000		687,052,000	258,762,000	18,079,506,000
16,000,000,000	1,186,880,000		688,960,000	259,200,000	18,135,040,000
16,050,000,000	1,190,065,000		690,867,000	259,636,000	18,190,568,000
16,100,000,000	1,193,246,000		692,772,000	260,069,000	18,246,087,000
16,150,000,000	1,196,424,000		694,676,000	260,500,000	18,301,600,000
16,200,000,000	1,199,599,000		696,578,000	260,928,000	18,357,105,000
16,250,000,000	1,202,771,000		698,479,000	261,354,000	18,412,604,000
16,300,000,000	1,205,939,000		700,378,000	261,778,000	18,468,095,000
16,350,000,000	1,209,104,000		702,276,000	262,200,000	18,523,580,000
16,400,000,000	1,212,266,000		704,172,000	262,619,000	18,579,057,000
16,450,000,000	1,215,425,000		706,067,000	263,036,000	18,634,528,000
16,500,000,000	1,218,580,000		707,960,000	263,450,000	18,689,990,000
16,550,000,000	1,221,732,000		709,852,000	263,862,000	18,745,446,000
16,600,000,000	1,224,881,000		711,742,000	264,272,000	18,800,895,000
16,650,000,000	1,228,026,000		713,630,000	264,680,000	18,856,336,000
16,700,000,000	1,231,169,000		715,517,000	265,085,000	18,911,771,000
16,750,000,000	1,234,308,000		717,403,000	265,488,000	18,967,199,000
16,800,000,000	1,237,443,000		719,286,000	265,888,000	19,022,617,000
16,850,000,000	1,240,576,000		721,169,000	266,286,000	19,078,031,000
16,900,000,000	1,243,705,000		723,050,000	266,682,000	19,133,437,000
16,950,000,000	1,246,831,000		724,929,000	267,076,000	19,188,836,000
17,000,000,000	1,249,953,000		726,807,000	267,467,000	19,244,227,000
17,050,000,000	1,253,073,000		728,683,000	267,856,000	19,299,612,000
17,100,000,000	1,256,189,000		730,558,000	268,242,000	19,354,989,000
17,150,000,000	1,259,302,000		732,431,000	268,626,000	19,410,359,000

Biaya Konstruksi Fisik	Biaya Perencanaan Konstruksi	Biaya Manajemen Konstruksi	Biaya Pengawasan Konstruksi	Biaya Pengelolaan Kegiatan	Total Biaya Pembangunan
1	2	3	4	5	6
17,200,000,000	1,262,411,000		734,302,000	269,008,000	19,465,721,000
17,250,000,000	1,265,518,000		736,173,000	269,388,000	19,521,079,000
17,300,000,000	1,268,621,000		738,041,000	269,765,000	19,576,427,000
17,350,000,000	1,271,720,000		739,908,000	270,140,000	19,631,768,000
17,400,000,000	1,274,817,000		741,774,000	270,512,000	19,687,103,000
17,450,000,000	1,277,910,000		743,638,000	270,882,000	19,742,430,000
17,500,000,000	1,281,000,000		745,500,000	271,250,000	19,797,750,000
17,550,000,000	1,284,087,000		747,361,000	271,616,000	19,853,064,000
17,600,000,000	1,287,170,000		749,220,000	271,979,000	19,908,369,000
17,650,000,000	1,290,250,000		751,078,000	272,340,000	19,963,668,000
17,700,000,000	1,293,327,000		752,934,000	272,698,000	20,018,959,000
17,750,000,000	1,296,401,000		754,789,000	273,054,000	20,074,244,000
17,800,000,000	1,299,471,000		756,642,000	273,408,000	20,129,521,000
17,850,000,000	1,302,538,000		758,494,000	273,760,000	20,184,792,000
17,900,000,000	1,305,602,000		760,344,000	274,109,000	20,240,055,000
17,950,000,000	1,308,663,000		762,193,000	274,456,000	20,295,312,000
18,000,000,000	1,311,720,000		764,040,000	274,800,000	20,350,560,000
18,050,000,000	1,314,774,000		765,886,000	275,142,000	20,405,802,000
18,100,000,000	1,317,825,000		767,730,000	275,482,000	20,461,037,000
18,150,000,000	1,320,872,000		769,572,000	275,820,000	20,516,264,000
18,200,000,000	1,323,917,000		771,413,000	276,155,000	20,571,485,000
18,250,000,000	1,326,958,000		773,253,000	276,488,000	20,626,699,000
18,300,000,000	1,329,995,000		775,090,000	276,818,000	20,681,903,000
18,350,000,000	1,333,030,000		776,927,000	277,146,000	20,737,103,000
18,400,000,000	1,336,061,000		778,762,000	277,472,000	20,792,295,000
18,450,000,000	1,339,089,000		780,595,000	277,796,000	20,847,480,000
18,500,000,000	1,342,113,000		782,427,000	278,117,000	20,902,657,000
18,550,000,000	1,345,135,000		784,257,000	278,436,000	20,957,828,000
18,600,000,000	1,348,153,000		786,086,000	278,752,000	21,012,991,000
18,650,000,000	1,351,168,000		787,913,000	279,066,000	21,068,147,000
18,700,000,000	1,354,179,000		789,738,000	279,378,000	21,123,295,000
18,750,000,000	1,357,188,000		791,563,000	279,688,000	21,178,439,000
18,800,000,000	1,360,193,000		793,385,000	279,995,000	21,233,573,000
18,850,000,000	1,363,194,000		795,206,000	280,300,000	21,288,700,000
18,900,000,000	1,366,193,000		797,026,000	280,602,000	21,343,821,000
18,950,000,000	1,369,188,000		798,844,000	280,902,000	21,398,934,000
19,000,000,000	1,372,180,000		800,660,000	281,200,000	21,454,040,000
19,050,000,000	1,375,169,000		802,475,000	281,496,000	21,509,140,000
19,100,000,000	1,378,154,000		804,288,000	281,789,000	21,564,231,000
19,150,000,000	1,381,136,000		806,100,000	282,080,000	21,619,316,000
19,200,000,000	1,384,115,000		807,910,000	282,368,000	21,674,393,000
19,250,000,000	1,387,091,000		809,719,000	282,654,000	21,729,464,000
19,300,000,000	1,390,063,000		811,526,000	282,938,000	21,784,527,000
19,350,000,000	1,393,032,000		813,332,000	283,220,000	21,839,584,000
19,400,000,000	1,395,998,000		815,136,000	283,499,000	21,894,633,000

Biaya Konstruksi Fisik	Biaya Perencanaan Konstruksi	Biaya Manajemen Konstruksi	Biaya Pengawasan Konstruksi	Biaya Pengelolaan Kegiatan	Total Biaya Pembangunan
1	2	3	4	5	6
19,450,000,000	1,398,961,000		816,939,000	283,776,000	21,949,676,000
19,500,000,000	1,401,920,000		818,740,000	284,050,000	22,004,710,000
19,550,000,000	1,404,876,000		820,540,000	284,322,000	22,059,738,000
19,600,000,000	1,407,829,000		822,338,000	284,592,000	22,114,759,000
19,650,000,000	1,410,778,000		824,134,000	284,860,000	22,169,772,000
19,700,000,000	1,413,725,000		825,929,000	285,125,000	22,224,779,000
19,750,000,000	1,416,668,000		827,723,000	285,388,000	22,279,779,000
19,800,000,000	1,419,607,000		829,514,000	285,648,000	22,334,769,000
19,850,000,000	1,422,544,000		831,305,000	285,906,000	22,389,755,000
19,900,000,000	1,425,477,000		833,094,000	286,162,000	22,444,733,000
19,950,000,000	1,428,407,000		834,881,000	286,416,000	22,499,704,000
20,000,000,000	1,431,333,000		836,667,000	286,667,000	22,554,667,000
20,050,000,000	1,434,257,000		838,451,000	286,916,000	22,609,624,000
20,100,000,000	1,437,177,000		840,234,000	287,162,000	22,664,573,000
20,150,000,000	1,440,094,000		842,015,000	287,406,000	22,719,515,000
20,200,000,000	1,443,007,000		843,794,000	287,648,000	22,774,449,000
20,250,000,000	1,445,918,000		845,573,000	287,888,000	22,829,379,000
20,300,000,000	1,448,825,000		847,349,000	288,125,000	22,884,299,000
20,350,000,000	1,451,728,000		849,124,000	288,360,000	22,939,212,000
20,400,000,000	1,454,629,000		850,898,000	288,592,000	22,994,119,000
20,450,000,000	1,457,526,000		852,670,000	288,822,000	23,049,018,000
20,500,000,000	1,460,420,000		854,440,000	289,050,000	23,103,910,000
20,550,000,000	1,463,311,000		856,209,000	289,276,000	23,158,796,000
20,600,000,000	1,466,198,000		857,976,000	289,499,000	23,213,673,000
20,650,000,000	1,469,082,000		859,742,000	289,720,000	23,268,544,000
20,700,000,000	1,471,963,000		861,506,000	289,938,000	23,323,407,000
20,750,000,000	1,474,841,000		863,269,000	290,154,000	23,378,264,000
20,800,000,000	1,477,715,000		865,030,000	290,368,000	23,433,113,000
20,850,000,000	1,480,586,000		866,790,000	290,580,000	23,487,956,000
20,900,000,000	1,483,454,000		868,548,000	290,789,000	23,542,791,000
20,950,000,000	1,486,319,000		870,305,000	290,996,000	23,597,620,000
21,000,000,000	1,489,180,000		872,060,000	291,200,000	23,652,440,000
21,050,000,000	1,492,038,000		873,814,000	291,402,000	23,707,254,000
21,100,000,000	1,494,893,000		875,566,000	291,602,000	23,762,061,000
21,150,000,000	1,497,744,000		877,316,000	291,800,000	23,816,860,000
21,200,000,000	1,500,593,000		879,065,000	291,995,000	23,871,653,000
21,250,000,000	1,503,438,000		880,813,000	292,188,000	23,926,439,000
21,300,000,000	1,506,279,000		882,558,000	292,378,000	23,981,215,000
21,350,000,000	1,509,118,000		884,303,000	292,566,000	24,035,987,000
21,400,000,000	1,511,953,000		886,046,000	292,752,000	24,090,751,000
21,450,000,000	1,514,785,000		887,787,000	292,936,000	24,145,508,000
21,500,000,000	1,517,613,000		889,527,000	293,117,000	24,200,257,000
21,550,000,000	1,520,439,000		891,265,000	293,296,000	24,255,000,000
21,600,000,000	1,523,261,000		893,002,000	293,472,000	24,309,735,000
21,650,000,000	1,526,080,000		894,737,000	293,646,000	24,364,463,000

Biaya Konstruksi Fisik	Biaya Perencanaan Konstruksi	Biaya Manajemen Konstruksi	Biaya Pengawasan Konstruksi	Biaya Pengelolaan Kegiatan	Total Biaya Pembangunan
1	2	3	4	5	6
21,700,000,000	1,528,895,000		896,470,000	293,818,000	24,419,183,000
21,750,000,000	1,531,708,000		898,203,000	293,988,000	24,473,899,000
21,800,000,000	1,534,517,000		899,933,000	294,155,000	24,528,605,000
21,850,000,000	1,537,322,000		901,662,000	294,320,000	24,583,304,000
21,900,000,000	1,540,125,000		903,390,000	294,482,000	24,637,997,000
21,950,000,000	1,542,924,000		905,116,000	294,642,000	24,692,682,000
22,000,000,000	1,545,720,000		906,840,000	294,800,000	24,747,360,000
22,050,000,000	1,548,513,000		908,563,000	294,956,000	24,802,032,000
22,100,000,000	1,551,302,000		910,284,000	295,109,000	24,856,695,000
22,150,000,000	1,554,088,000		912,004,000	295,260,000	24,911,352,000
22,200,000,000	1,556,871,000		913,722,000	295,408,000	24,966,001,000
22,250,000,000	1,559,651,000		915,439,000	295,554,000	25,020,644,000
22,300,000,000	1,562,427,000		917,154,000	295,698,000	25,075,279,000
22,350,000,000	1,565,200,000		918,868,000	295,840,000	25,129,908,000
22,400,000,000	1,567,970,000		920,580,000	295,979,000	25,184,529,000
22,450,000,000	1,570,737,000		922,291,000	296,116,000	25,239,144,000
22,500,000,000	1,573,500,000		924,000,000	296,250,000	25,293,750,000
22,550,000,000	1,576,260,000		925,708,000	296,382,000	25,348,350,000
22,600,000,000	1,579,017,000		927,414,000	296,512,000	25,402,943,000
22,650,000,000	1,581,770,000		929,118,000	296,640,000	25,457,528,000
22,700,000,000	1,584,521,000		930,821,000	296,765,000	25,512,107,000
22,750,000,000	1,587,268,000		932,523,000	296,888,000	25,566,679,000
22,800,000,000	1,590,011,000		934,222,000	297,008,000	25,621,241,000
22,850,000,000	1,592,752,000		935,921,000	297,126,000	25,675,799,000
22,900,000,000	1,595,489,000		937,618,000	297,242,000	25,730,349,000
22,950,000,000	1,598,223,000		939,313,000	297,356,000	25,784,892,000
23,000,000,000	1,600,953,000		941,007,000	297,467,000	25,839,427,000
23,050,000,000	1,603,681,000		942,699,000	297,576,000	25,893,956,000
23,100,000,000	1,606,405,000		944,390,000	297,682,000	25,948,477,000
23,150,000,000	1,609,126,000		946,079,000	297,786,000	26,002,991,000
23,200,000,000	1,611,843,000		947,766,000	297,888,000	26,057,497,000
23,250,000,000	1,614,558,000		949,453,000	297,988,000	26,111,999,000
23,300,000,000	1,617,269,000		951,137,000	298,085,000	26,166,491,000
23,350,000,000	1,619,976,000		952,820,000	298,180,000	26,220,976,000
23,400,000,000	1,622,681,000		954,502,000	298,272,000	26,275,455,000
23,450,000,000	1,625,382,000		956,182,000	298,362,000	26,329,926,000
23,500,000,000	1,628,080,000		957,860,000	298,450,000	26,384,390,000
23,550,000,000	1,630,775,000		959,537,000	298,536,000	26,438,848,000
23,600,000,000	1,633,466,000		961,212,000	298,619,000	26,493,297,000
23,650,000,000	1,636,154,000		962,886,000	298,700,000	26,547,740,000
23,700,000,000	1,638,839,000		964,558,000	298,778,000	26,602,175,000
23,750,000,000	1,641,521,000		966,229,000	298,854,000	26,656,604,000
23,800,000,000	1,644,199,000		967,898,000	298,928,000	26,711,025,000
23,850,000,000	1,646,874,000		969,566,000	299,000,000	26,765,440,000
23,900,000,000	1,649,546,000		971,232,000	299,069,000	26,819,847,000

Biaya Konstruksi Fisik	Biaya Perencanaan Konstruksi	Biaya Manajemen Konstruksi	Biaya Pengawasan Konstruksi	Biaya Pengelolaan Kegiatan	Total Biaya Pembangunan
1	2	3	4	5	6
23,950,000,000	1,652,215,000		972,897,000	299,136,000	26,874,248,000
24,000,000,000	1,654,880,000		974,560,000	299,200,000	26,928,640,000
24,050,000,000	1,657,542,000		976,222,000	299,262,000	26,983,026,000
24,100,000,000	1,660,201,000		977,882,000	299,322,000	27,037,405,000
24,150,000,000	1,662,856,000		979,540,000	299,380,000	27,091,776,000
24,200,000,000	1,665,509,000		981,197,000	299,435,000	27,146,141,000
24,250,000,000	1,668,158,000		982,853,000	299,488,000	27,200,499,000
24,300,000,000	1,670,803,000		984,506,000	299,538,000	27,254,847,000
24,350,000,000	1,673,446,000		986,159,000	299,586,000	27,309,191,000
24,400,000,000	1,676,085,000		987,810,000	299,632,000	27,363,527,000
24,450,000,000	1,678,721,000		989,459,000	299,676,000	27,417,856,000
24,500,000,000	1,681,353,000		991,107,000	299,717,000	27,472,177,000
24,550,000,000	1,683,983,000		992,753,000	299,756,000	27,526,492,000
24,600,000,000	1,686,609,000		994,398,000	299,792,000	27,580,799,000
24,650,000,000	1,689,232,000		996,041,000	299,826,000	27,635,099,000
24,700,000,000	1,691,851,000		997,682,000	299,858,000	27,689,391,000
24,750,000,000	1,694,468,000		999,323,000	299,888,000	27,743,679,000
24,800,000,000	1,697,081,000		1,000,961,000	299,915,000	27,797,957,000
24,850,000,000	1,699,690,000		1,002,598,000	299,940,000	27,852,228,000
24,900,000,000	1,702,297,000		1,004,234,000	299,962,000	27,906,493,000
24,950,000,000	1,704,900,000		1,005,868,000	299,982,000	27,960,750,000
25,000,000,000	1,707,500,000		1,007,500,000	300,000,000	28,015,000,000
25,050,000,000	1,709,938,000		1,009,315,000	300,400,000	28,069,653,000
25,100,000,000	1,712,372,000		1,011,128,000	300,798,000	28,124,298,000
25,150,000,000	1,714,802,000		1,012,941,000	301,196,000	28,178,939,000
25,200,000,000	1,717,229,000		1,014,754,000	301,594,000	28,233,577,000
25,250,000,000	1,719,651,000		1,016,565,000	301,990,000	28,288,206,000
25,300,000,000	1,722,070,000		1,018,376,000	302,386,000	28,342,832,000
25,350,000,000	1,724,484,000		1,020,185,000	302,780,000	28,397,449,000
25,400,000,000	1,726,895,000		1,021,994,000	303,174,000	28,452,063,000
25,450,000,000	1,729,302,000		1,023,803,000	303,568,000	28,506,673,000
25,500,000,000	1,731,705,000		1,025,610,000	303,960,000	28,561,275,000
25,550,000,000	1,734,104,000		1,027,417,000	304,352,000	28,615,873,000
25,600,000,000	1,736,499,000		1,029,222,000	304,742,000	28,670,463,000
25,650,000,000	1,738,890,000		1,031,027,000	305,132,000	28,725,049,000
25,700,000,000	1,741,278,000		1,032,832,000	305,522,000	28,779,632,000
25,750,000,000	1,743,661,000		1,034,635,000	305,910,000	28,834,206,000
25,800,000,000	1,746,041,000		1,036,438,000	306,298,000	28,888,777,000
25,850,000,000	1,748,416,000		1,038,239,000	306,684,000	28,943,339,000
25,900,000,000	1,750,788,000		1,040,040,000	307,070,000	28,997,898,000
25,950,000,000	1,753,156,000		1,041,841,000	307,456,000	29,052,453,000
26,000,000,000	1,755,520,000		1,043,640,000	307,840,000	29,107,000,000
26,050,000,000	1,757,880,000		1,045,439,000	308,224,000	29,161,543,000
26,100,000,000	1,760,236,000		1,047,236,000	308,606,000	29,216,078,000
26,150,000,000	1,762,588,000		1,049,033,000	308,988,000	29,270,609,000

Biaya Konstruksi Fisik	Biaya Perencanaan Konstruksi	Biaya Manajemen Konstruksi	Biaya Pengawasan Konstruksi	Biaya Pengelolaan Kegiatan	Total Biaya Pembangunan
1	2	3	4	5	6
26,200,000,000	1,764,937,000		1,050,830,000	309,370,000	29,325,137,000
26,250,000,000	1,767,281,000		1,052,625,000	309,750,000	29,379,656,000
26,300,000,000	1,769,622,000		1,054,420,000	310,130,000	29,434,172,000
26,350,000,000	1,771,958,000		1,056,213,000	310,508,000	29,488,679,000
26,400,000,000	1,774,291,000		1,058,006,000	310,886,000	29,543,183,000
26,450,000,000	1,776,620,000		1,059,799,000	311,264,000	29,597,683,000
26,500,000,000	1,778,945,000		1,061,590,000	311,640,000	29,652,175,000
26,550,000,000	1,781,266,000		1,063,381,000	312,016,000	29,706,663,000
26,600,000,000	1,783,583,000		1,065,170,000	312,390,000	29,761,143,000
26,650,000,000	1,785,896,000		1,066,959,000	312,764,000	29,815,619,000
26,700,000,000	1,788,206,000		1,068,748,000	313,138,000	29,870,092,000
26,750,000,000	1,790,511,000		1,070,535,000	313,510,000	29,924,556,000
26,800,000,000	1,792,813,000		1,072,322,000	313,882,000	29,979,017,000
26,850,000,000	1,795,110,000		1,074,107,000	314,252,000	30,033,469,000
26,900,000,000	1,797,404,000		1,075,892,000	314,622,000	30,087,918,000
26,950,000,000	1,799,694,000		1,077,677,000	314,992,000	30,142,363,000
27,000,000,000	1,801,980,000		1,079,460,000	315,360,000	30,196,800,000
27,050,000,000	1,804,262,000		1,081,243,000	315,728,000	30,251,233,000
27,100,000,000	1,806,540,000		1,083,024,000	316,094,000	30,305,658,000
27,150,000,000	1,808,814,000		1,084,805,000	316,460,000	30,360,079,000
27,200,000,000	1,811,085,000		1,086,586,000	316,826,000	30,414,497,000
27,250,000,000	1,813,351,000		1,088,365,000	317,190,000	30,468,906,000
27,300,000,000	1,815,614,000		1,090,144,000	317,554,000	30,523,312,000
27,350,000,000	1,817,872,000		1,091,921,000	317,916,000	30,577,709,000
27,400,000,000	1,820,127,000		1,093,698,000	318,278,000	30,632,103,000
27,450,000,000	1,822,378,000		1,095,475,000	318,640,000	30,686,493,000
27,500,000,000	1,824,625,000		1,097,250,000	319,000,000	30,740,875,000
27,550,000,000	1,826,868,000		1,099,025,000	319,360,000	30,795,253,000
27,600,000,000	1,829,107,000		1,100,798,000	319,718,000	30,849,623,000
27,650,000,000	1,831,342,000		1,102,571,000	320,076,000	30,903,989,000
27,700,000,000	1,833,574,000		1,104,344,000	320,434,000	30,958,352,000
27,750,000,000	1,835,801,000		1,106,115,000	320,790,000	31,012,706,000
27,800,000,000	1,838,025,000		1,107,886,000	321,146,000	31,067,057,000
27,850,000,000	1,840,244,000		1,109,655,000	321,500,000	31,121,399,000
27,900,000,000	1,842,460,000		1,111,424,000	321,854,000	31,175,738,000
27,950,000,000	1,844,672,000		1,113,193,000	322,208,000	31,230,073,000
28,000,000,000	1,846,880,000		1,114,960,000	322,560,000	31,284,400,000
28,050,000,000	1,849,084,000		1,116,727,000	322,912,000	31,338,723,000
28,100,000,000	1,851,284,000		1,118,492,000	323,262,000	31,393,038,000
28,150,000,000	1,853,480,000		1,120,257,000	323,612,000	31,447,349,000
28,200,000,000	1,855,673,000		1,122,022,000	323,962,000	31,501,657,000
28,250,000,000	1,857,861,000		1,123,785,000	324,310,000	31,555,956,000
28,300,000,000	1,860,046,000		1,125,548,000	324,658,000	31,610,252,000
28,350,000,000	1,862,226,000		1,127,309,000	325,004,000	31,664,539,000
28,400,000,000	1,864,403,000		1,129,070,000	325,350,000	31,718,823,000

Biaya Konstruksi Fisik	Biaya Perencanaan Konstruksi	Biaya Manajemen Konstruksi	Biaya Pengawasan Konstruksi	Biaya Pengelolaan Kegiatan	Total Biaya Pembangunan
1	2	3	4	5	6
28,450,000,000	1,866,576,000		1,130,831,000	325,696,000	31,773,103,000
28,500,000,000	1,868,745,000		1,132,590,000	326,040,000	31,827,375,000
28,550,000,000	1,870,910,000		1,134,349,000	326,384,000	31,881,643,000
28,600,000,000	1,873,071,000		1,136,106,000	326,726,000	31,935,903,000
28,650,000,000	1,875,228,000		1,137,863,000	327,068,000	31,990,159,000
28,700,000,000	1,877,382,000		1,139,620,000	327,410,000	32,044,412,000
28,750,000,000	1,879,531,000		1,141,375,000	327,750,000	32,098,656,000
28,800,000,000	1,881,677,000		1,143,130,000	328,090,000	32,152,897,000
28,850,000,000	1,883,818,000		1,144,883,000	328,428,000	32,207,129,000
28,900,000,000	1,885,956,000		1,146,636,000	328,766,000	32,261,358,000
28,950,000,000	1,888,090,000		1,148,389,000	329,104,000	32,315,583,000
29,000,000,000	1,890,220,000		1,150,140,000	329,440,000	32,369,800,000
29,050,000,000	1,892,346,000		1,151,891,000	329,776,000	32,424,013,000
29,100,000,000	1,894,468,000		1,153,640,000	330,110,000	32,478,218,000
29,150,000,000	1,896,586,000		1,155,389,000	330,444,000	32,532,419,000
29,200,000,000	1,898,701,000		1,157,138,000	330,778,000	32,586,617,000
29,250,000,000	1,900,811,000		1,158,885,000	331,110,000	32,640,806,000
29,300,000,000	1,902,918,000		1,160,632,000	331,442,000	32,694,992,000
29,350,000,000	1,905,020,000		1,162,377,000	331,772,000	32,749,169,000
29,400,000,000	1,907,119,000		1,164,122,000	332,102,000	32,803,343,000
29,450,000,000	1,909,214,000		1,165,867,000	332,432,000	32,857,513,000
29,500,000,000	1,911,305,000		1,167,610,000	332,760,000	32,911,675,000
29,550,000,000	1,913,392,000		1,169,353,000	333,088,000	32,965,833,000
29,600,000,000	1,915,475,000		1,171,094,000	333,414,000	33,019,983,000
29,650,000,000	1,917,554,000		1,172,835,000	333,740,000	33,074,129,000
29,700,000,000	1,919,630,000		1,174,576,000	334,066,000	33,128,272,000
29,750,000,000	1,921,701,000		1,176,315,000	334,390,000	33,182,406,000
29,800,000,000	1,923,769,000		1,178,054,000	334,714,000	33,236,537,000
29,850,000,000	1,925,832,000		1,179,791,000	335,036,000	33,290,659,000
29,900,000,000	1,927,892,000		1,181,528,000	335,358,000	33,344,778,000
29,950,000,000	1,929,948,000		1,183,265,000	335,680,000	33,398,893,000
30,000,000,000	1,932,000,000		1,185,000,000	336,000,000	33,453,000,000
30,050,000,000	1,934,048,000		1,186,735,000	336,320,000	33,507,103,000
30,100,000,000	1,936,092,000		1,188,468,000	336,638,000	33,561,198,000
30,150,000,000	1,938,132,000		1,190,201,000	336,956,000	33,615,289,000
30,200,000,000	1,940,169,000		1,191,934,000	337,274,000	33,669,377,000
30,250,000,000	1,942,201,000		1,193,665,000	337,590,000	33,723,456,000
30,300,000,000	1,944,230,000		1,195,396,000	337,906,000	33,777,532,000
30,350,000,000	1,946,254,000		1,197,125,000	338,220,000	33,831,599,000
30,400,000,000	1,948,275,000		1,198,854,000	338,534,000	33,885,663,000
30,450,000,000	1,950,292,000		1,200,583,000	338,848,000	33,939,723,000
30,500,000,000	1,952,305,000		1,202,310,000	339,160,000	33,993,775,000
30,550,000,000	1,954,314,000		1,204,037,000	339,472,000	34,047,823,000
30,600,000,000	1,956,319,000		1,205,762,000	339,782,000	34,101,863,000
30,650,000,000	1,958,320,000		1,207,487,000	340,092,000	34,155,899,000

Biaya Konstruksi Fisik	Biaya Perencanaan Konstruksi	Biaya Manajemen Konstruksi	Biaya Pengawasan Konstruksi	Biaya Pengelolaan Kegiatan	Total Biaya Pembangunan
1	2	3	4	5	6
30,700,000,000	1,960,318,000		1,209,212,000	340,402,000	34,209,932,000
30,750,000,000	1,962,311,000		1,210,935,000	340,710,000	34,263,956,000
30,800,000,000	1,964,301,000		1,212,658,000	341,018,000	34,317,977,000
30,850,000,000	1,966,286,000		1,214,379,000	341,324,000	34,371,989,000
30,900,000,000	1,968,268,000		1,216,100,000	341,630,000	34,425,998,000
30,950,000,000	1,970,246,000		1,217,821,000	341,936,000	34,480,003,000
31,000,000,000	1,972,220,000		1,219,540,000	342,240,000	34,534,000,000
31,050,000,000	1,974,190,000		1,221,259,000	342,544,000	34,587,993,000
31,100,000,000	1,976,156,000		1,222,976,000	342,846,000	34,641,978,000
31,150,000,000	1,978,118,000		1,224,693,000	343,148,000	34,695,959,000
31,200,000,000	1,980,077,000		1,226,410,000	343,450,000	34,749,937,000
31,250,000,000	1,982,031,000		1,228,125,000	343,750,000	34,803,906,000
31,300,000,000	1,983,982,000		1,229,840,000	344,050,000	34,857,872,000
31,350,000,000	1,985,928,000		1,231,553,000	344,348,000	34,911,829,000
31,400,000,000	1,987,871,000		1,233,266,000	344,646,000	34,965,783,000
31,450,000,000	1,989,810,000		1,234,979,000	344,944,000	35,019,733,000
31,500,000,000	1,991,745,000		1,236,690,000	345,240,000	35,073,675,000
31,550,000,000	1,993,676,000		1,238,401,000	345,536,000	35,127,613,000
31,600,000,000	1,995,603,000		1,240,110,000	345,830,000	35,181,543,000
31,650,000,000	1,997,526,000		1,241,819,000	346,124,000	35,235,469,000
31,700,000,000	1,999,446,000		1,243,528,000	346,418,000	35,289,392,000
31,750,000,000	2,001,361,000		1,245,235,000	346,710,000	35,343,306,000
31,800,000,000	2,003,273,000		1,246,942,000	347,002,000	35,397,217,000
31,850,000,000	2,005,180,000		1,248,647,000	347,292,000	35,451,119,000
31,900,000,000	2,007,084,000		1,250,352,000	347,582,000	35,505,018,000
31,950,000,000	2,008,984,000		1,252,057,000	347,872,000	35,558,913,000
32,000,000,000	2,010,880,000		1,253,760,000	348,160,000	35,612,800,000
32,050,000,000	2,012,772,000		1,255,463,000	348,448,000	35,666,683,000
32,100,000,000	2,014,660,000		1,257,164,000	348,734,000	35,720,558,000
32,150,000,000	2,016,544,000		1,258,865,000	349,020,000	35,774,429,000
32,200,000,000	2,018,425,000		1,260,566,000	349,306,000	35,828,297,000
32,250,000,000	2,020,301,000		1,262,265,000	349,590,000	35,882,156,000
32,300,000,000	2,022,174,000		1,263,964,000	349,874,000	35,936,012,000
32,350,000,000	2,024,042,000		1,265,661,000	350,156,000	35,989,859,000
32,400,000,000	2,025,907,000		1,267,358,000	350,438,000	36,043,703,000
32,450,000,000	2,027,768,000		1,269,055,000	350,720,000	36,097,543,000
32,500,000,000	2,029,625,000		1,270,750,000	351,000,000	36,151,375,000
32,550,000,000	2,031,478,000		1,272,445,000	351,280,000	36,205,203,000
32,600,000,000	2,033,327,000		1,274,138,000	351,558,000	36,259,023,000
32,650,000,000	2,035,172,000		1,275,831,000	351,836,000	36,312,839,000
32,700,000,000	2,037,014,000		1,277,524,000	352,114,000	36,366,652,000
32,750,000,000	2,038,851,000		1,279,215,000	352,390,000	36,420,456,000
32,800,000,000	2,040,685,000		1,280,906,000	352,666,000	36,474,257,000
32,850,000,000	2,042,514,000		1,282,595,000	352,940,000	36,528,049,000
32,900,000,000	2,044,340,000		1,284,284,000	353,214,000	36,581,838,000

Biaya Konstruksi Fisik	Biaya Perencanaan Konstruksi	Biaya Manajemen Konstruksi	Biaya Pengawasan Konstruksi	Biaya Pengelolaan Kegiatan	Total Biaya Pembangunan
1	2	3	4	5	6
32,950,000,000	2,046,162,000		1,285,973,000	353,488,000	36,635,623,000
33,000,000,000	2,047,980,000		1,287,660,000	353,760,000	36,689,400,000
33,050,000,000	2,049,794,000		1,289,347,000	354,032,000	36,743,173,000
33,100,000,000	2,051,604,000		1,291,032,000	354,302,000	36,796,938,000
33,150,000,000	2,053,410,000		1,292,717,000	354,572,000	36,850,699,000
33,200,000,000	2,055,213,000		1,294,402,000	354,842,000	36,904,457,000
33,250,000,000	2,057,011,000		1,296,085,000	355,110,000	36,958,206,000
33,300,000,000	2,058,806,000		1,297,768,000	355,378,000	37,011,952,000
33,350,000,000	2,060,596,000		1,299,449,000	355,644,000	37,065,689,000
33,400,000,000	2,062,383,000		1,301,130,000	355,910,000	37,119,423,000
33,450,000,000	2,064,166,000		1,302,811,000	356,176,000	37,173,153,000
33,500,000,000	2,065,945,000		1,304,490,000	356,440,000	37,226,875,000
33,550,000,000	2,067,720,000		1,306,169,000	356,704,000	37,280,593,000
33,600,000,000	2,069,491,000		1,307,846,000	356,966,000	37,334,303,000
33,650,000,000	2,071,258,000		1,309,523,000	357,228,000	37,388,009,000
33,700,000,000	2,073,022,000		1,311,200,000	357,490,000	37,441,712,000
33,750,000,000	2,074,781,000		1,312,875,000	357,750,000	37,495,406,000
33,800,000,000	2,076,537,000		1,314,550,000	358,010,000	37,549,097,000
33,850,000,000	2,078,288,000		1,316,223,000	358,268,000	37,602,779,000
33,900,000,000	2,080,036,000		1,317,896,000	358,526,000	37,656,458,000
33,950,000,000	2,081,780,000		1,319,569,000	358,784,000	37,710,133,000
34,000,000,000	2,083,520,000		1,321,240,000	359,040,000	37,763,800,000
34,050,000,000	2,085,256,000		1,322,911,000	359,296,000	37,817,463,000
34,100,000,000	2,086,988,000		1,324,580,000	359,550,000	37,871,118,000
34,150,000,000	2,088,716,000		1,326,249,000	359,804,000	37,924,769,000
34,200,000,000	2,090,441,000		1,327,918,000	360,058,000	37,978,417,000
34,250,000,000	2,092,161,000		1,329,585,000	360,310,000	38,032,056,000
34,300,000,000	2,093,878,000		1,331,252,000	360,562,000	38,085,692,000
34,350,000,000	2,095,590,000		1,332,917,000	360,812,000	38,139,319,000
34,400,000,000	2,097,299,000		1,334,582,000	361,062,000	38,192,943,000
34,450,000,000	2,099,004,000		1,336,247,000	361,312,000	38,246,563,000
34,500,000,000	2,100,705,000		1,337,910,000	361,560,000	38,300,175,000
34,550,000,000	2,102,402,000		1,339,573,000	361,808,000	38,353,783,000
34,600,000,000	2,104,095,000		1,341,234,000	362,054,000	38,407,383,000
34,650,000,000	2,105,784,000		1,342,895,000	362,300,000	38,460,979,000
34,700,000,000	2,107,470,000		1,344,556,000	362,546,000	38,514,572,000
34,750,000,000	2,109,151,000		1,346,215,000	362,790,000	38,568,156,000
34,800,000,000	2,110,829,000		1,347,874,000	363,034,000	38,621,737,000
34,850,000,000	2,112,502,000		1,349,531,000	363,276,000	38,675,309,000
34,900,000,000	2,114,172,000		1,351,188,000	363,518,000	38,728,878,000
34,950,000,000	2,115,838,000		1,352,845,000	363,760,000	38,782,443,000
35,000,000,000	2,117,500,000		1,354,500,000	364,000,000	38,836,000,000
35,050,000,000	2,119,158,000		1,356,155,000	364,240,000	38,889,553,000
35,100,000,000	2,120,812,000		1,357,808,000	364,478,000	38,943,098,000
35,150,000,000	2,122,462,000		1,359,461,000	364,716,000	38,996,639,000

Biaya Konstruksi Fisik	Biaya Perencanaan Konstruksi	Biaya Manajemen Konstruksi	Biaya Pengawasan Konstruksi	Biaya Pengelolaan Kegiatan	Total Biaya Pembangunan
1	2	3	4	5	6
35,200,000,000	2,124,109,000		1,361,114,000	364,954,000	39,050,177,000
35,250,000,000	2,125,751,000		1,362,765,000	365,190,000	39,103,706,000
35,300,000,000	2,127,390,000		1,364,416,000	365,426,000	39,157,232,000
35,350,000,000	2,129,024,000		1,366,065,000	365,660,000	39,210,749,000
35,400,000,000	2,130,655,000		1,367,714,000	365,894,000	39,264,263,000
35,450,000,000	2,132,282,000		1,369,363,000	366,128,000	39,317,773,000
35,500,000,000	2,133,905,000		1,371,010,000	366,360,000	39,371,275,000
35,550,000,000	2,135,524,000		1,372,657,000	366,592,000	39,424,773,000
35,600,000,000	2,137,139,000		1,374,302,000	366,822,000	39,478,263,000
35,650,000,000	2,138,750,000		1,375,947,000	367,052,000	39,531,749,000
35,700,000,000	2,140,358,000		1,377,592,000	367,282,000	39,585,232,000
35,750,000,000	2,141,961,000		1,379,235,000	367,510,000	39,638,706,000
35,800,000,000	2,143,561,000		1,380,878,000	367,738,000	39,692,177,000
35,850,000,000	2,145,156,000		1,382,519,000	367,964,000	39,745,639,000
35,900,000,000	2,146,748,000		1,384,160,000	368,190,000	39,799,098,000
35,950,000,000	2,148,336,000		1,385,801,000	368,416,000	39,852,553,000
36,000,000,000	2,149,920,000		1,387,440,000	368,640,000	39,906,000,000
36,050,000,000	2,151,500,000		1,389,079,000	368,864,000	39,959,443,000
36,100,000,000	2,153,076,000		1,390,716,000	369,086,000	40,012,878,000
36,150,000,000	2,154,648,000		1,392,353,000	369,308,000	40,066,309,000
36,200,000,000	2,156,217,000		1,393,990,000	369,530,000	40,119,737,000
36,250,000,000	2,157,781,000		1,395,625,000	369,750,000	40,173,156,000
36,300,000,000	2,159,342,000		1,397,260,000	369,970,000	40,226,572,000
36,350,000,000	2,160,898,000		1,398,893,000	370,188,000	40,279,979,000
36,400,000,000	2,162,451,000		1,400,526,000	370,406,000	40,333,383,000
36,450,000,000	2,164,000,000		1,402,159,000	370,624,000	40,386,783,000
36,500,000,000	2,165,545,000		1,403,790,000	370,840,000	40,440,175,000
36,550,000,000	2,167,086,000		1,405,421,000	371,056,000	40,493,563,000
36,600,000,000	2,168,623,000		1,407,050,000	371,270,000	40,546,943,000
36,650,000,000	2,170,156,000		1,408,679,000	371,484,000	40,600,319,000
36,700,000,000	2,171,686,000		1,410,308,000	371,698,000	40,653,692,000
36,750,000,000	2,173,211,000		1,411,935,000	371,910,000	40,707,056,000
36,800,000,000	2,174,733,000		1,413,562,000	372,122,000	40,760,417,000
36,850,000,000	2,176,250,000		1,415,187,000	372,332,000	40,813,769,000
36,900,000,000	2,177,764,000		1,416,812,000	372,542,000	40,867,118,000
36,950,000,000	2,179,274,000		1,418,437,000	372,752,000	40,920,463,000
37,000,000,000	2,180,780,000		1,420,060,000	372,960,000	40,973,800,000
37,050,000,000	2,182,282,000		1,421,683,000	373,168,000	41,027,133,000
37,100,000,000	2,183,780,000		1,423,304,000	373,374,000	41,080,458,000
37,150,000,000	2,185,274,000		1,424,925,000	373,580,000	41,133,779,000
37,200,000,000	2,186,765,000		1,426,546,000	373,786,000	41,187,097,000
37,250,000,000	2,188,251,000		1,428,165,000	373,990,000	41,240,406,000
37,300,000,000	2,189,734,000		1,429,784,000	374,194,000	41,293,712,000
37,350,000,000	2,191,212,000		1,431,401,000	374,396,000	41,347,009,000
37,400,000,000	2,192,687,000		1,433,018,000	374,598,000	41,400,303,000

Biaya Konstruksi Fisik	Biaya Perencanaan Konstruksi	Biaya Manajemen Konstruksi	Biaya Pengawasan Konstruksi	Biaya Pengelolaan Kegiatan	Total Biaya Pembangunan
1	2	3	4	5	6
37,450,000,000	2,194,158,000		1,434,635,000	374,800,000	41,453,593,000
37,500,000,000	2,195,625,000		1,436,250,000	375,000,000	41,506,875,000
37,550,000,000	2,197,088,000		1,437,865,000	375,200,000	41,560,153,000
37,600,000,000	2,198,547,000		1,439,478,000	375,398,000	41,613,423,000
37,650,000,000	2,200,002,000		1,441,091,000	375,596,000	41,666,689,000
37,700,000,000	2,201,454,000		1,442,704,000	375,794,000	41,719,952,000
37,750,000,000	2,202,901,000		1,444,315,000	375,990,000	41,773,206,000
37,800,000,000	2,204,345,000		1,445,926,000	376,186,000	41,826,457,000
37,850,000,000	2,205,784,000		1,447,535,000	376,380,000	41,879,699,000
37,900,000,000	2,207,220,000		1,449,144,000	376,574,000	41,932,938,000
37,950,000,000	2,208,652,000		1,450,753,000	376,768,000	41,986,173,000
38,000,000,000	2,210,080,000		1,452,360,000	376,960,000	42,039,400,000
38,050,000,000	2,211,504,000		1,453,967,000	377,152,000	42,092,623,000
38,100,000,000	2,212,924,000		1,455,572,000	377,342,000	42,145,838,000
38,150,000,000	2,214,340,000		1,457,177,000	377,532,000	42,199,049,000
38,200,000,000	2,215,753,000		1,458,782,000	377,722,000	42,252,257,000
38,250,000,000	2,217,161,000		1,460,385,000	377,910,000	42,305,456,000
38,300,000,000	2,218,566,000		1,461,988,000	378,098,000	42,358,652,000
38,350,000,000	2,219,966,000		1,463,589,000	378,284,000	42,411,839,000
38,400,000,000	2,221,363,000		1,465,190,000	378,470,000	42,465,023,000
38,450,000,000	2,222,756,000		1,466,791,000	378,656,000	42,518,203,000
38,500,000,000	2,224,145,000		1,468,390,000	378,840,000	42,571,375,000
38,550,000,000	2,225,530,000		1,469,989,000	379,024,000	42,624,543,000
38,600,000,000	2,226,911,000		1,471,586,000	379,206,000	42,677,703,000
38,650,000,000	2,228,288,000		1,473,183,000	379,388,000	42,730,859,000
38,700,000,000	2,229,662,000		1,474,780,000	379,570,000	42,784,012,000
38,750,000,000	2,231,031,000		1,476,375,000	379,750,000	42,837,156,000
38,800,000,000	2,232,397,000		1,477,970,000	379,930,000	42,890,297,000
38,850,000,000	2,233,758,000		1,479,563,000	380,108,000	42,943,429,000
38,900,000,000	2,235,116,000		1,481,156,000	380,286,000	42,996,558,000
38,950,000,000	2,236,470,000		1,482,749,000	380,464,000	43,049,683,000
39,000,000,000	2,237,820,000		1,484,340,000	380,640,000	43,102,800,000
39,050,000,000	2,239,166,000		1,485,931,000	380,816,000	43,155,913,000
39,100,000,000	2,240,508,000		1,487,520,000	380,990,000	43,209,018,000
39,150,000,000	2,241,846,000		1,489,109,000	381,164,000	43,262,119,000
39,200,000,000	2,243,181,000		1,490,698,000	381,338,000	43,315,217,000
39,250,000,000	2,244,511,000		1,492,285,000	381,510,000	43,368,306,000
39,300,000,000	2,245,838,000		1,493,872,000	381,682,000	43,421,392,000
39,350,000,000	2,247,160,000		1,495,457,000	381,852,000	43,474,469,000
39,400,000,000	2,248,479,000		1,497,042,000	382,022,000	43,527,543,000
39,450,000,000	2,249,794,000		1,498,627,000	382,192,000	43,580,613,000
39,500,000,000	2,251,105,000		1,500,210,000	382,360,000	43,633,675,000
39,550,000,000	2,252,412,000		1,501,793,000	382,528,000	43,686,733,000
39,600,000,000	2,253,715,000		1,503,374,000	382,694,000	43,739,783,000
39,650,000,000	2,255,014,000		1,504,955,000	382,860,000	43,792,829,000

Biaya Konstruksi Fisik	Biaya Perencanaan Konstruksi	Biaya Manajemen Konstruksi	Biaya Pengawasan Konstruksi	Biaya Pengelolaan Kegiatan	Total Biaya Pembangunan
1	2	3	4	5	6
39,700,000,000	2,256,310,000		1,506,536,000	383,026,000	43,845,872,000
39,750,000,000	2,257,601,000		1,508,115,000	383,190,000	43,898,906,000
39,800,000,000	2,258,889,000		1,509,694,000	383,354,000	43,951,937,000
39,850,000,000	2,260,172,000		1,511,271,000	383,516,000	44,004,959,000
39,900,000,000	2,261,452,000		1,512,848,000	383,678,000	44,057,978,000
39,950,000,000	2,262,728,000		1,514,425,000	383,840,000	44,110,993,000
40,000,000,000	2,264,000,000		1,516,000,000	384,000,000	44,164,000,000
40,050,000,000	2,265,268,000		1,517,575,000	384,160,000	44,217,003,000
40,100,000,000	2,266,532,000		1,519,148,000	384,318,000	44,269,998,000
40,150,000,000	2,267,792,000		1,520,721,000	384,476,000	44,322,989,000
40,200,000,000	2,269,049,000		1,522,294,000	384,634,000	44,375,977,000
40,250,000,000	2,270,301,000		1,523,865,000	384,790,000	44,428,956,000
40,300,000,000	2,271,550,000		1,525,436,000	384,946,000	44,481,932,000
40,350,000,000	2,272,794,000		1,527,005,000	385,100,000	44,534,899,000
40,400,000,000	2,274,035,000		1,528,574,000	385,254,000	44,587,863,000
40,450,000,000	2,275,272,000		1,530,143,000	385,408,000	44,640,823,000
40,500,000,000	2,276,505,000		1,531,710,000	385,560,000	44,693,775,000
40,550,000,000	2,277,734,000		1,533,277,000	385,712,000	44,746,723,000
40,600,000,000	2,278,959,000		1,534,842,000	385,862,000	44,799,663,000
40,650,000,000	2,280,180,000		1,536,407,000	386,012,000	44,852,599,000
40,700,000,000	2,281,398,000		1,537,972,000	386,162,000	44,905,532,000
40,750,000,000	2,282,611,000		1,539,535,000	386,310,000	44,958,456,000
40,800,000,000	2,283,821,000		1,541,098,000	386,458,000	45,011,377,000
40,850,000,000	2,285,026,000		1,542,659,000	386,604,000	45,064,289,000
40,900,000,000	2,286,228,000		1,544,220,000	386,750,000	45,117,198,000
40,950,000,000	2,287,426,000		1,545,781,000	386,896,000	45,170,103,000
41,000,000,000	2,288,620,000		1,547,340,000	387,040,000	45,223,000,000
41,050,000,000	2,289,810,000		1,548,899,000	387,184,000	45,275,893,000
41,100,000,000	2,290,996,000		1,550,456,000	387,326,000	45,328,778,000
41,150,000,000	2,292,178,000		1,552,013,000	387,468,000	45,381,659,000
41,200,000,000	2,293,357,000		1,553,570,000	387,610,000	45,434,537,000
41,250,000,000	2,294,531,000		1,555,125,000	387,750,000	45,487,406,000
41,300,000,000	2,295,702,000		1,556,680,000	387,890,000	45,540,272,000
41,350,000,000	2,296,868,000		1,558,233,000	388,028,000	45,593,129,000
41,400,000,000	2,298,031,000		1,559,786,000	388,166,000	45,645,983,000
41,450,000,000	2,299,190,000		1,561,339,000	388,304,000	45,698,833,000
41,500,000,000	2,300,345,000		1,562,890,000	388,440,000	45,751,675,000
41,550,000,000	2,301,496,000		1,564,441,000	388,576,000	45,804,513,000
41,600,000,000	2,302,643,000		1,565,990,000	388,710,000	45,857,343,000
41,650,000,000	2,303,786,000		1,567,539,000	388,844,000	45,910,169,000
41,700,000,000	2,304,926,000		1,569,088,000	388,978,000	45,962,992,000
41,750,000,000	2,306,061,000		1,570,635,000	389,110,000	46,015,806,000
41,800,000,000	2,307,193,000		1,572,182,000	389,242,000	46,068,617,000
41,850,000,000	2,308,320,000		1,573,727,000	389,372,000	46,121,419,000
41,900,000,000	2,309,444,000		1,575,272,000	389,502,000	46,174,218,000

Biaya Konstruksi Fisik	Biaya Perencanaan Konstruksi	Biaya Manajemen Konstruksi	Biaya Pengawasan Konstruksi	Biaya Pengelolaan Kegiatan	Total Biaya Pembangunan
1	2	3	4	5	6
41,950,000,000	2,310,564,000		1,576,817,000	389,632,000	46,227,013,000
42,000,000,000	2,311,680,000		1,578,360,000	389,760,000	46,279,800,000
42,050,000,000	2,312,792,000		1,579,903,000	389,888,000	46,332,583,000
42,100,000,000	2,313,900,000		1,581,444,000	390,014,000	46,385,358,000
42,150,000,000	2,315,004,000		1,582,985,000	390,140,000	46,438,129,000
42,200,000,000	2,316,105,000		1,584,526,000	390,266,000	46,490,897,000
42,250,000,000	2,317,201,000		1,586,065,000	390,390,000	46,543,656,000
42,300,000,000	2,318,294,000		1,587,604,000	390,514,000	46,596,412,000
42,350,000,000	2,319,382,000		1,589,141,000	390,636,000	46,649,159,000
42,400,000,000	2,320,467,000		1,590,678,000	390,758,000	46,701,903,000
42,450,000,000	2,321,548,000		1,592,215,000	390,880,000	46,754,643,000
42,500,000,000	2,322,625,000		1,593,750,000	391,000,000	46,807,375,000
42,550,000,000	2,323,698,000		1,595,285,000	391,120,000	46,860,103,000
42,600,000,000	2,324,767,000		1,596,818,000	391,238,000	46,912,823,000
42,650,000,000	2,325,832,000		1,598,351,000	391,356,000	46,965,539,000
42,700,000,000	2,326,894,000		1,599,884,000	391,474,000	47,018,252,000
42,750,000,000	2,327,951,000		1,601,415,000	391,590,000	47,070,956,000
42,800,000,000	2,329,005,000		1,602,946,000	391,706,000	47,123,657,000
42,850,000,000	2,330,054,000		1,604,475,000	391,820,000	47,176,349,000
42,900,000,000	2,331,100,000		1,606,004,000	391,934,000	47,229,038,000
42,950,000,000	2,332,142,000		1,607,533,000	392,048,000	47,281,723,000
43,000,000,000	2,333,180,000		1,609,060,000	392,160,000	47,334,400,000
43,050,000,000	2,334,214,000		1,610,587,000	392,272,000	47,387,073,000
43,100,000,000	2,335,244,000		1,612,112,000	392,382,000	47,439,738,000
43,150,000,000	2,336,270,000		1,613,637,000	392,492,000	47,492,399,000
43,200,000,000	2,337,293,000		1,615,162,000	392,602,000	47,545,057,000
43,250,000,000	2,338,311,000		1,616,685,000	392,710,000	47,597,706,000
43,300,000,000	2,339,326,000		1,618,208,000	392,818,000	47,650,352,000
43,350,000,000	2,340,336,000		1,619,729,000	392,924,000	47,702,989,000
43,400,000,000	2,341,343,000		1,621,250,000	393,030,000	47,755,623,000
43,450,000,000	2,342,346,000		1,622,771,000	393,136,000	47,808,253,000
43,500,000,000	2,343,345,000		1,624,290,000	393,240,000	47,860,875,000
43,550,000,000	2,344,340,000		1,625,809,000	393,344,000	47,913,493,000
43,600,000,000	2,345,331,000		1,627,326,000	393,446,000	47,966,103,000
43,650,000,000	2,346,318,000		1,628,843,000	393,548,000	48,018,709,000
43,700,000,000	2,347,302,000		1,630,360,000	393,650,000	48,071,312,000
43,750,000,000	2,348,281,000		1,631,875,000	393,750,000	48,123,906,000
43,800,000,000	2,349,257,000		1,633,390,000	393,850,000	48,176,497,000
43,850,000,000	2,350,228,000		1,634,903,000	393,948,000	48,229,079,000
43,900,000,000	2,351,196,000		1,636,416,000	394,046,000	48,281,658,000
43,950,000,000	2,352,160,000		1,637,929,000	394,144,000	48,334,233,000
44,000,000,000	2,353,120,000		1,639,440,000	394,240,000	48,386,800,000
44,050,000,000	2,354,076,000		1,640,951,000	394,336,000	48,439,363,000
44,100,000,000	2,355,028,000		1,642,460,000	394,430,000	48,491,918,000
44,150,000,000	2,355,976,000		1,643,969,000	394,524,000	48,544,469,000

Biaya Konstruksi Fisik	Biaya Perencanaan Konstruksi	Biaya Manajemen Konstruksi	Biaya Pengawasan Konstruksi	Biaya Pengelolaan Kegiatan	Total Biaya Pembangunan
1	2	3	4	5	6
44,200,000,000	2,356,921,000		1,645,478,000	394,618,000	48,597,017,000
44,250,000,000	2,357,861,000		1,646,985,000	394,710,000	48,649,556,000
44,300,000,000	2,358,798,000		1,648,492,000	394,802,000	48,702,092,000
44,350,000,000	2,359,730,000		1,649,997,000	394,892,000	48,754,619,000
44,400,000,000	2,360,659,000		1,651,502,000	394,982,000	48,807,143,000
44,450,000,000	2,361,584,000		1,653,007,000	395,072,000	48,859,663,000
44,500,000,000	2,362,505,000		1,654,510,000	395,160,000	48,912,175,000
44,550,000,000	2,363,422,000		1,656,013,000	395,248,000	48,964,683,000
44,600,000,000	2,364,335,000		1,657,514,000	395,334,000	49,017,183,000
44,650,000,000	2,365,244,000		1,659,015,000	395,420,000	49,069,679,000
44,700,000,000	2,366,150,000		1,660,516,000	395,506,000	49,122,172,000
44,750,000,000	2,367,051,000		1,662,015,000	395,590,000	49,174,656,000
44,800,000,000	2,367,949,000		1,663,514,000	395,674,000	49,227,137,000
44,850,000,000	2,368,842,000		1,665,011,000	395,756,000	49,279,609,000
44,900,000,000	2,369,732,000		1,666,508,000	395,838,000	49,332,078,000
44,950,000,000	2,370,618,000		1,668,005,000	395,920,000	49,384,543,000
45,000,000,000	2,371,500,000		1,669,500,000	396,000,000	49,437,000,000
45,050,000,000	2,372,378,000		1,670,995,000	396,080,000	49,489,453,000
45,100,000,000	2,373,252,000		1,672,488,000	396,158,000	49,541,898,000
45,150,000,000	2,374,122,000		1,673,981,000	396,236,000	49,594,339,000
45,200,000,000	2,374,989,000		1,675,474,000	396,314,000	49,646,777,000
45,250,000,000	2,375,851,000		1,676,965,000	396,390,000	49,699,206,000
45,300,000,000	2,376,710,000		1,678,456,000	396,466,000	49,751,632,000
45,350,000,000	2,377,564,000		1,679,945,000	396,540,000	49,804,049,000
45,400,000,000	2,378,415,000		1,681,434,000	396,614,000	49,856,463,000
45,450,000,000	2,379,262,000		1,682,923,000	396,688,000	49,908,873,000
45,500,000,000	2,380,105,000		1,684,410,000	396,760,000	49,961,275,000
45,550,000,000	2,380,944,000		1,685,897,000	396,832,000	50,013,673,000
45,600,000,000	2,381,779,000		1,687,382,000	396,902,000	50,066,063,000
45,650,000,000	2,382,610,000		1,688,867,000	396,972,000	50,118,449,000
45,700,000,000	2,383,438,000		1,690,352,000	397,042,000	50,170,832,000
45,750,000,000	2,384,261,000		1,691,835,000	397,110,000	50,223,206,000
45,800,000,000	2,385,081,000		1,693,318,000	397,178,000	50,275,577,000
45,850,000,000	2,385,896,000		1,694,799,000	397,244,000	50,327,939,000
45,900,000,000	2,386,708,000		1,696,280,000	397,310,000	50,380,298,000
45,950,000,000	2,387,516,000		1,697,761,000	397,376,000	50,432,653,000
46,000,000,000	2,388,320,000		1,699,240,000	397,440,000	50,485,000,000
46,050,000,000	2,389,120,000		1,700,719,000	397,504,000	50,537,343,000
46,100,000,000	2,389,916,000		1,702,196,000	397,566,000	50,589,678,000
46,150,000,000	2,390,708,000		1,703,673,000	397,628,000	50,642,009,000
46,200,000,000	2,391,497,000		1,705,150,000	397,690,000	50,694,337,000
46,250,000,000	2,392,281,000		1,706,625,000	397,750,000	50,746,656,000
46,300,000,000	2,393,062,000		1,708,100,000	397,810,000	50,798,972,000
46,350,000,000	2,393,838,000		1,709,573,000	397,868,000	50,851,279,000
46,400,000,000	2,394,611,000		1,711,046,000	397,926,000	50,903,583,000

Biaya Konstruksi Fisik	Biaya Perencanaan Konstruksi	Biaya Manajemen Konstruksi	Biaya Pengawasan Konstruksi	Biaya Pengelolaan Kegiatan	Total Biaya Pembangunan
1	2	3	4	5	6
46,450,000,000	2,395,380,000		1,712,519,000	397,984,000	50,955,883,000
46,500,000,000	2,396,145,000		1,713,990,000	398,040,000	51,008,175,000
46,550,000,000	2,396,906,000		1,715,461,000	398,096,000	51,060,463,000
46,600,000,000	2,397,663,000		1,716,930,000	398,150,000	51,112,743,000
46,650,000,000	2,398,416,000		1,718,399,000	398,204,000	51,165,019,000
46,700,000,000	2,399,166,000		1,719,868,000	398,258,000	51,217,292,000
46,750,000,000	2,399,911,000		1,721,335,000	398,310,000	51,269,556,000
46,800,000,000	2,400,653,000		1,722,802,000	398,362,000	51,321,817,000
46,850,000,000	2,401,390,000		1,724,267,000	398,412,000	51,374,069,000
46,900,000,000	2,402,124,000		1,725,732,000	398,462,000	51,426,318,000
46,950,000,000	2,402,854,000		1,727,197,000	398,512,000	51,478,563,000
47,000,000,000	2,403,580,000		1,728,660,000	398,560,000	51,530,800,000
47,050,000,000	2,404,302,000		1,730,123,000	398,608,000	51,583,033,000
47,100,000,000	2,405,020,000		1,731,584,000	398,654,000	51,635,258,000
47,150,000,000	2,405,734,000		1,733,045,000	398,700,000	51,687,479,000
47,200,000,000	2,406,445,000		1,734,506,000	398,746,000	51,739,697,000
47,250,000,000	2,407,151,000		1,735,965,000	398,790,000	51,791,906,000
47,300,000,000	2,407,854,000		1,737,424,000	398,834,000	51,844,112,000
47,350,000,000	2,408,552,000		1,738,881,000	398,876,000	51,896,309,000
47,400,000,000	2,409,247,000		1,740,338,000	398,918,000	51,948,503,000
47,450,000,000	2,409,938,000		1,741,795,000	398,960,000	52,000,693,000
47,500,000,000	2,410,625,000		1,743,250,000	399,000,000	52,052,875,000
47,550,000,000	2,411,308,000		1,744,705,000	399,040,000	52,105,053,000
47,600,000,000	2,411,987,000		1,746,158,000	399,078,000	52,157,223,000
47,650,000,000	2,412,662,000		1,747,611,000	399,116,000	52,209,389,000
47,700,000,000	2,413,334,000		1,749,064,000	399,154,000	52,261,552,000
47,750,000,000	2,414,001,000		1,750,515,000	399,190,000	52,313,706,000
47,800,000,000	2,414,665,000		1,751,966,000	399,226,000	52,365,857,000
47,850,000,000	2,415,324,000		1,753,415,000	399,260,000	52,417,999,000
47,900,000,000	2,415,980,000		1,754,864,000	399,294,000	52,470,138,000
47,950,000,000	2,416,632,000		1,756,313,000	399,328,000	52,522,273,000
48,000,000,000	2,417,280,000		1,757,760,000	399,360,000	52,574,400,000
48,050,000,000	2,417,924,000		1,759,207,000	399,392,000	52,626,523,000
48,100,000,000	2,418,564,000		1,760,652,000	399,422,000	52,678,638,000
48,150,000,000	2,419,200,000		1,762,097,000	399,452,000	52,730,749,000
48,200,000,000	2,419,833,000		1,763,542,000	399,482,000	52,782,857,000
48,250,000,000	2,420,461,000		1,764,985,000	399,510,000	52,834,956,000
48,300,000,000	2,421,086,000		1,766,428,000	399,538,000	52,887,052,000
48,350,000,000	2,421,706,000		1,767,869,000	399,564,000	52,939,139,000
48,400,000,000	2,422,323,000		1,769,310,000	399,590,000	52,991,223,000
48,450,000,000	2,422,936,000		1,770,751,000	399,616,000	53,043,303,000
48,500,000,000	2,423,545,000		1,772,190,000	399,640,000	53,095,375,000
48,550,000,000	2,424,150,000		1,773,629,000	399,664,000	53,147,443,000
48,600,000,000	2,424,751,000		1,775,066,000	399,686,000	53,199,503,000
48,650,000,000	2,425,348,000		1,776,503,000	399,708,000	53,251,559,000

Biaya Konstruksi Fisik	Biaya Perencanaan Konstruksi	Biaya Manajemen Konstruksi	Biaya Pengawasan Konstruksi	Biaya Pengelolaan Kegiatan	Total Biaya Pembangunan
1	2	3	4	5	6
48,700,000,000	2,425,942,000		1,777,940,000	399,730,000	53,303,612,000
48,750,000,000	2,426,531,000		1,779,375,000	399,750,000	53,355,656,000
48,800,000,000	2,427,117,000		1,780,810,000	399,770,000	53,407,697,000
48,850,000,000	2,427,698,000		1,782,243,000	399,788,000	53,459,729,000
48,900,000,000	2,428,276,000		1,783,676,000	399,806,000	53,511,758,000
48,950,000,000	2,428,850,000		1,785,109,000	399,824,000	53,563,783,000
49,000,000,000	2,429,420,000		1,786,540,000	399,840,000	53,615,800,000
49,050,000,000	2,429,986,000		1,787,971,000	399,856,000	53,667,813,000
49,100,000,000	2,430,548,000		1,789,400,000	399,870,000	53,719,818,000
49,150,000,000	2,431,106,000		1,790,829,000	399,884,000	53,771,819,000
49,200,000,000	2,431,661,000		1,792,258,000	399,898,000	53,823,817,000
49,250,000,000	2,432,211,000		1,793,685,000	399,910,000	53,875,806,000
49,300,000,000	2,432,758,000		1,795,112,000	399,922,000	53,927,792,000
49,350,000,000	2,433,300,000		1,796,537,000	399,932,000	53,979,769,000
49,400,000,000	2,433,839,000		1,797,962,000	399,942,000	54,031,743,000
49,450,000,000	2,434,374,000		1,799,387,000	399,952,000	54,083,713,000
49,500,000,000	2,434,905,000		1,800,810,000	399,960,000	54,135,675,000
49,550,000,000	2,435,432,000		1,802,233,000	399,968,000	54,187,633,000
49,600,000,000	2,435,955,000		1,803,654,000	399,974,000	54,239,583,000
49,650,000,000	2,436,474,000		1,805,075,000	399,980,000	54,291,529,000
49,700,000,000	2,436,990,000		1,806,496,000	399,986,000	54,343,472,000
49,750,000,000	2,437,501,000		1,807,915,000	399,990,000	54,395,406,000
49,800,000,000	2,438,009,000		1,809,334,000	399,994,000	54,447,337,000
49,850,000,000	2,438,512,000		1,810,751,000	399,996,000	54,499,259,000
49,900,000,000	2,439,012,000		1,812,168,000	399,998,000	54,551,178,000
49,950,000,000	2,439,508,000		1,813,585,000	400,000,000	54,603,093,000
50,000,000,000	2,440,000,000		1,815,000,000	400,000,000	54,655,000,000

TABEL B
DAFTAR BIAYA KOMPONEN KEGIATAN
PEMBANGUNAN BANGUNAN GEDUNG NEGARA

KLASIFIKASI : TIDAK SEDERHANA

(dalam rupiah)

Biaya Konstruksi Fisik	Biaya Perencanaan Konstruksi	Biaya Manajemen Konstruksi	Biaya Pengawasan Konstruksi	Biaya Pengelolaan Kegiatan	Total Biaya Pembangunan	
					Dengan Manajemen Konstruksi	Dengan Pengawasan
1	2	3	4	5	6	7
250,000,000	49,500,000	71,425,000	52,700,000	40,000,000	410,925,000	392,200,000
275,000,000	53,573,000	77,429,000	57,178,000	42,694,000	448,696,000	428,445,000
300,000,000	57,486,000	83,226,000	61,512,000	45,150,000	485,862,000	464,148,000
325,000,000	61,240,000	88,816,000	65,702,000	47,369,000	522,425,000	499,311,000
350,000,000	64,834,000	94,199,000	69,748,000	49,350,000	558,383,000	533,932,000
375,000,000	68,269,000	99,375,000	73,650,000	51,094,000	593,738,000	568,013,000
400,000,000	71,544,000	104,344,000	77,408,000	52,600,000	628,488,000	601,552,000
425,000,000	74,660,000	109,106,000	81,022,000	53,869,000	662,635,000	634,551,000
450,000,000	77,616,000	113,661,000	84,492,000	54,900,000	696,177,000	667,008,000
475,000,000	80,413,000	118,009,000	87,818,000	55,694,000	729,116,000	698,925,000
500,000,000	83,050,000	122,150,000	91,000,000	56,250,000	761,450,000	730,300,000
525,000,000	86,510,000	127,276,000	94,807,000	58,144,000	796,930,000	764,461,000
550,000,000	89,903,000	132,308,000	98,544,000	59,950,000	832,161,000	798,397,000
575,000,000	93,231,000	137,247,000	102,209,000	61,669,000	867,147,000	832,109,000
600,000,000	96,492,000	142,092,000	105,804,000	63,300,000	901,884,000	865,596,000
625,000,000	99,688,000	146,844,000	109,328,000	64,844,000	936,376,000	898,860,000
650,000,000	102,817,000	151,502,000	112,782,000	66,300,000	970,619,000	931,899,000
675,000,000	105,881,000	156,067,000	116,164,000	67,669,000	1,004,617,000	964,714,000
700,000,000	108,878,000	160,538,000	119,476,000	68,950,000	1,038,366,000	997,304,000
725,000,000	111,810,000	164,916,000	122,717,000	70,144,000	1,071,870,000	1,029,671,000
750,000,000	114,675,000	169,200,000	125,888,000	71,250,000	1,105,125,000	1,061,813,000
775,000,000	117,475,000	173,391,000	128,987,000	72,269,000	1,138,135,000	1,093,731,000
800,000,000	120,208,000	177,488,000	132,016,000	73,200,000	1,170,896,000	1,125,424,000
825,000,000	122,876,000	181,492,000	134,974,000	74,044,000	1,203,412,000	1,156,894,000
850,000,000	125,477,000	185,402,000	137,862,000	74,800,000	1,235,679,000	1,188,139,000
875,000,000	128,013,000	189,219,000	140,678,000	75,469,000	1,267,701,000	1,219,160,000
900,000,000	130,482,000	192,942,000	143,424,000	76,050,000	1,299,474,000	1,249,956,000
925,000,000	132,886,000	196,572,000	146,099,000	76,544,000	1,331,002,000	1,280,529,000
950,000,000	135,223,000	200,108,000	148,704,000	76,950,000	1,362,281,000	1,310,877,000
975,000,000	137,495,000	203,551,000	151,237,000	77,269,000	1,393,315,000	1,341,001,000
1,000,000,000	139,700,000	206,900,000	153,700,000	77,500,000	1,424,100,000	1,370,900,000
1,025,000,000	142,824,000	211,567,000	157,117,000	78,985,000	1,458,376,000	1,403,926,000
1,050,000,000	145,929,000	216,209,000	160,514,000	80,448,000	1,492,586,000	1,436,891,000
1,075,000,000	149,017,000	220,827,000	163,889,000	81,888,000	1,526,732,000	1,469,794,000
1,100,000,000	152,086,000	225,419,000	167,244,000	83,307,000	1,560,812,000	1,502,637,000
1,125,000,000	155,138,000	229,988,000	170,578,000	84,703,000	1,594,829,000	1,535,419,000
1,150,000,000	158,171,000	234,531,000	173,892,000	86,078,000	1,628,780,000	1,568,141,000
1,200,000,000	164,184,000	243,544,000	180,456,000	88,760,000	1,696,488,000	1,633,400,000
1,250,000,000	170,125,000	252,458,000	186,938,000	91,354,000	1,763,937,000	1,698,417,000
1,300,000,000	175,994,000	261,274,000	193,336,000	93,860,000	1,831,128,000	1,763,190,000
1,350,000,000	181,791,000	269,991,000	199,652,000	96,278,000	1,898,060,000	1,827,721,000
1,400,000,000	187,516,000	278,609,000	205,884,000	98,607,000	1,964,732,000	1,892,007,000
1,450,000,000	193,169,000	287,129,000	212,034,000	100,848,000	2,031,146,000	1,956,051,000
1,500,000,000	198,750,000	295,550,000	218,100,000	103,000,000	2,097,300,000	2,019,850,000
1,550,000,000	204,259,000	303,872,000	224,084,000	105,064,000	2,163,195,000	2,083,407,000
1,600,000,000	209,696,000	312,096,000	229,984,000	107,040,000	2,228,832,000	2,146,720,000
1,650,000,000	215,061,000	320,221,000	235,802,000	108,928,000	2,294,210,000	2,209,791,000
1,700,000,000	220,354,000	328,247,000	241,536,000	110,727,000	2,359,328,000	2,272,617,000
1,750,000,000	225,575,000	336,175,000	247,188,000	112,438,000	2,424,188,000	2,335,201,000
1,800,000,000	230,724,000	344,004,000	252,756,000	114,060,000	2,488,788,000	2,397,540,000

Biaya Konstruksi Fisik	Biaya Perencanaan Konstruksi	Biaya Manajemen Konstruksi	Biaya Pengawasan Konstruksi	Biaya Pengelolaan Kegiatan	Total Biaya Pembangunan	
					Dengan Manajemen Konstruksi	Dengan Pengawasan
1	2	3	4	5	6	7
1,850,000,000	235,801,000	351,734,000	258,242,000	115,594,000	2,553,129,000	2,459,637,000
1,900,000,000	240,806,000	359,366,000	263,644,000	117,040,000	2,617,212,000	2,521,490,000
1,950,000,000	245,739,000	366,899,000	268,964,000	118,398,000	2,681,036,000	2,583,101,000
2,000,000,000	250,600,000	374,333,000	274,200,000	119,667,000	2,744,600,000	2,644,467,000
2,050,000,000	255,389,000	381,669,000	279,354,000	120,848,000	2,807,906,000	2,705,591,000
2,100,000,000	260,106,000	388,906,000	284,424,000	121,940,000	2,870,952,000	2,766,470,000
2,150,000,000	264,751,000	396,044,000	289,412,000	122,944,000	2,933,739,000	2,827,107,000
2,200,000,000	269,324,000	403,084,000	294,316,000	123,860,000	2,996,268,000	2,887,500,000
2,250,000,000	273,825,000	410,025,000	299,138,000	124,688,000	3,058,538,000	2,947,651,000
2,300,000,000	278,254,000	416,867,000	303,876,000	125,427,000	3,120,548,000	3,007,557,000
2,350,000,000	282,611,000	423,611,000	308,532,000	126,078,000	3,182,300,000	3,067,221,000
2,400,000,000	286,896,000	430,256,000	313,104,000	126,640,000	3,243,792,000	3,126,640,000
2,450,000,000	291,109,000	436,802,000	317,594,000	127,114,000	3,305,025,000	3,185,817,000
2,500,000,000	295,250,000	443,250,000	322,000,000	127,500,000	3,366,000,000	3,244,750,000
2,550,000,000	300,655,000	450,707,000	327,359,000	129,163,000	3,430,525,000	3,307,177,000
2,600,000,000	306,041,000	458,110,000	332,675,000	130,790,000	3,494,941,000	3,369,506,000
2,650,000,000	311,407,000	465,457,000	337,949,000	132,383,000	3,559,247,000	3,431,739,000
2,700,000,000	316,753,000	472,748,000	343,181,000	133,942,000	3,623,443,000	3,493,876,000
2,750,000,000	322,080,000	479,985,000	348,370,000	135,465,000	3,687,530,000	3,555,915,000
2,800,000,000	327,387,000	487,166,000	353,517,000	136,954,000	3,751,517,000	3,617,858,000
2,850,000,000	332,675,000	494,293,000	358,621,000	138,407,000	3,815,375,000	3,679,703,000
2,900,000,000	337,943,000	501,364,000	363,683,000	139,826,000	3,879,133,000	3,741,452,000
2,950,000,000	343,191,000	508,379,000	368,703,000	141,211,000	3,942,781,000	3,803,105,000
3,000,000,000	348,420,000	515,340,000	373,680,000	142,560,000	4,006,320,000	3,864,660,000
3,050,000,000	353,629,000	522,245,000	378,615,000	143,875,000	4,069,749,000	3,926,119,000
3,100,000,000	358,819,000	529,096,000	383,507,000	145,154,000	4,133,069,000	3,987,480,000
3,150,000,000	363,989,000	535,891,000	388,357,000	146,399,000	4,196,279,000	4,048,745,000
3,200,000,000	369,139,000	542,630,000	393,165,000	147,610,000	4,259,379,000	4,109,914,000
3,250,000,000	374,270,000	549,315,000	397,930,000	148,785,000	4,322,370,000	4,170,985,000
3,300,000,000	379,381,000	555,944,000	402,653,000	149,926,000	4,385,251,000	4,231,960,000
3,350,000,000	384,473,000	562,519,000	407,333,000	151,031,000	4,448,023,000	4,292,837,000
3,400,000,000	389,545,000	569,038,000	411,971,000	152,102,000	4,510,685,000	4,353,618,000
3,450,000,000	394,597,000	575,501,000	416,567,000	153,139,000	4,573,237,000	4,414,303,000
3,500,000,000	399,630,000	581,910,000	421,120,000	154,140,000	4,635,680,000	4,474,890,000
3,550,000,000	404,643,000	588,263,000	425,631,000	155,107,000	4,698,013,000	4,535,381,000
3,600,000,000	409,637,000	594,562,000	430,099,000	156,038,000	4,760,237,000	4,595,774,000
3,650,000,000	414,611,000	600,805,000	434,525,000	156,935,000	4,822,351,000	4,656,071,000
3,700,000,000	419,565,000	606,992,000	438,909,000	157,798,000	4,884,355,000	4,716,272,000
3,750,000,000	424,500,000	613,125,000	443,250,000	158,625,000	4,946,250,000	4,776,375,000
3,800,000,000	429,415,000	619,202,000	447,549,000	159,418,000	5,008,035,000	4,836,382,000
3,850,000,000	434,311,000	625,225,000	451,805,000	160,175,000	5,069,711,000	4,896,291,000
3,900,000,000	439,187,000	631,192,000	456,019,000	160,898,000	5,131,277,000	4,956,104,000
3,950,000,000	444,043,000	637,103,000	460,191,000	161,587,000	5,192,733,000	5,015,821,000
4,000,000,000	448,880,000	642,960,000	464,320,000	162,240,000	5,254,080,000	5,075,440,000
4,050,000,000	453,697,000	648,761,000	468,407,000	162,859,000	5,315,317,000	5,134,963,000
4,100,000,000	458,495,000	654,508,000	472,451,000	163,442,000	5,376,445,000	5,194,388,000
4,150,000,000	463,273,000	660,199,000	476,453,000	163,991,000	5,437,463,000	5,253,717,000
4,200,000,000	468,031,000	665,834,000	480,413,000	164,506,000	5,498,371,000	5,312,950,000
4,250,000,000	472,770,000	671,415,000	484,330,000	164,985,000	5,559,170,000	5,372,085,000
4,300,000,000	477,489,000	676,940,000	488,205,000	165,430,000	5,619,859,000	5,431,124,000
4,350,000,000	482,189,000	682,411,000	492,037,000	165,839,000	5,680,439,000	5,490,065,000
4,400,000,000	486,869,000	687,826,000	495,827,000	166,214,000	5,740,909,000	5,548,910,000
4,450,000,000	491,529,000	693,185,000	499,575,000	166,555,000	5,801,269,000	5,607,659,000
4,500,000,000	496,170,000	698,490,000	503,280,000	166,860,000	5,861,520,000	5,666,310,000
4,550,000,000	500,791,000	703,739,000	506,943,000	167,131,000	5,921,661,000	5,724,865,000

Biaya Konstruksi Fisik	Biaya Perencanaan Konstruksi	Biaya Manajemen Konstruksi	Biaya Pengawasan Konstruksi	Biaya Pengelolaan Kegiatan	Total Biaya Pembangunan	
					Dengan Manajemen Konstruksi	Dengan Pengawasan
1	2	3	4	5	6	7
4,600,000,000	505,393,000	708,934,000	510,563,000	167,366,000	5,981,693,000	5,783,322,000
4,650,000,000	509,975,000	714,073,000	514,141,000	167,567,000	6,041,615,000	5,841,683,000
4,700,000,000	514,537,000	719,156,000	517,677,000	167,734,000	6,101,427,000	5,899,948,000
4,750,000,000	519,080,000	724,185,000	521,170,000	167,865,000	6,161,130,000	5,958,115,000
4,800,000,000	523,603,000	729,158,000	524,621,000	167,962,000	6,220,723,000	6,016,186,000
4,850,000,000	528,107,000	734,077,000	528,029,000	168,023,000	6,280,207,000	6,074,159,000
4,900,000,000	532,591,000	738,940,000	531,395,000	168,050,000	6,339,581,000	6,132,036,000
4,950,000,000	537,055,000	743,747,000	534,719,000	168,043,000	6,398,845,000	6,189,817,000
5,000,000,000	541,500,000	748,500,000	538,000,000	168,000,000	6,458,000,000	6,247,500,000
5,050,000,000	546,158,000	753,713,000	541,794,000	169,114,000	6,518,985,000	6,307,066,000
5,100,000,000	550,800,000	758,880,000	545,557,000	170,218,000	6,579,898,000	6,366,575,000
5,150,000,000	555,428,000	764,003,000	549,289,000	171,310,000	6,640,741,000	6,426,027,000
5,200,000,000	560,040,000	769,080,000	552,989,000	172,390,000	6,701,510,000	6,485,419,000
5,250,000,000	564,638,000	774,113,000	556,658,000	173,460,000	6,762,211,000	6,544,756,000
5,300,000,000	569,220,000	779,100,000	560,295,000	174,518,000	6,822,838,000	6,604,033,000
5,350,000,000	573,788,000	784,043,000	563,901,000	175,566,000	6,883,397,000	6,663,255,000
5,400,000,000	578,340,000	788,940,000	567,475,000	176,602,000	6,943,882,000	6,722,417,000
5,450,000,000	582,878,000	793,793,000	571,018,000	177,626,000	7,004,297,000	6,781,522,000
5,500,000,000	587,400,000	798,600,000	574,530,000	178,640,000	7,064,640,000	6,840,570,000
5,550,000,000	591,908,000	803,363,000	578,010,000	179,642,000	7,124,913,000	6,899,560,000
5,600,000,000	596,400,000	808,080,000	581,459,000	180,634,000	7,185,114,000	6,958,493,000
5,650,000,000	600,878,000	812,753,000	584,877,000	181,614,000	7,245,245,000	7,017,369,000
5,700,000,000	605,340,000	817,380,000	588,263,000	182,582,000	7,305,302,000	7,076,185,000
5,750,000,000	609,788,000	821,963,000	591,618,000	183,540,000	7,365,291,000	7,134,946,000
5,800,000,000	614,220,000	826,500,000	594,941,000	184,486,000	7,425,206,000	7,193,647,000
5,850,000,000	618,638,000	830,993,000	598,233,000	185,422,000	7,485,053,000	7,252,293,000
5,900,000,000	623,040,000	835,440,000	601,493,000	186,346,000	7,544,826,000	7,310,879,000
5,950,000,000	627,428,000	839,843,000	604,722,000	187,258,000	7,604,529,000	7,369,408,000
6,000,000,000	631,800,000	844,200,000	607,920,000	188,160,000	7,664,160,000	7,427,880,000
6,050,000,000	636,158,000	848,513,000	611,086,000	189,050,000	7,723,721,000	7,486,294,000
6,100,000,000	640,500,000	852,780,000	614,221,000	189,930,000	7,783,210,000	7,544,651,000
6,150,000,000	644,828,000	857,003,000	617,325,000	190,798,000	7,842,629,000	7,602,951,000
6,200,000,000	649,140,000	861,180,000	620,397,000	191,654,000	7,901,974,000	7,661,191,000
6,250,000,000	653,438,000	865,313,000	623,438,000	192,500,000	7,961,251,000	7,719,376,000
6,300,000,000	657,720,000	869,400,000	626,447,000	193,334,000	8,020,454,000	7,777,501,000
6,350,000,000	661,988,000	873,443,000	629,425,000	194,158,000	8,079,589,000	7,835,571,000
6,400,000,000	666,240,000	877,440,000	632,371,000	194,970,000	8,138,650,000	7,893,581,000
6,450,000,000	670,478,000	881,393,000	635,286,000	195,770,000	8,197,641,000	7,951,534,000
6,500,000,000	674,700,000	885,300,000	638,170,000	196,560,000	8,256,560,000	8,009,430,000
6,550,000,000	678,908,000	889,163,000	641,022,000	197,338,000	8,315,409,000	8,067,268,000
6,600,000,000	683,100,000	892,980,000	643,843,000	198,106,000	8,374,186,000	8,125,049,000
6,650,000,000	687,278,000	896,753,000	646,633,000	198,862,000	8,432,893,000	8,182,773,000
6,700,000,000	691,440,000	900,480,000	649,391,000	199,606,000	8,491,526,000	8,240,437,000
6,750,000,000	695,588,000	904,163,000	652,118,000	200,340,000	8,550,091,000	8,298,046,000
6,800,000,000	699,720,000	907,800,000	654,813,000	201,062,000	8,608,582,000	8,355,595,000
6,850,000,000	703,838,000	911,393,000	657,477,000	201,774,000	8,667,005,000	8,413,089,000
6,900,000,000	707,940,000	914,940,000	660,109,000	202,474,000	8,725,354,000	8,470,523,000
6,950,000,000	712,028,000	918,443,000	662,710,000	203,162,000	8,783,633,000	8,527,900,000
7,000,000,000	716,100,000	921,900,000	665,280,000	203,840,000	8,841,840,000	8,585,220,000
7,050,000,000	720,158,000	925,313,000	667,818,000	204,506,000	8,899,977,000	8,642,482,000
7,100,000,000	724,200,000	928,680,000	670,325,000	205,162,000	8,958,042,000	8,699,687,000
7,150,000,000	728,228,000	932,003,000	672,801,000	205,806,000	9,016,037,000	8,756,835,000
7,200,000,000	732,240,000	935,280,000	675,245,000	206,438,000	9,073,958,000	8,813,923,000
7,250,000,000	736,238,000	938,513,000	677,658,000	207,060,000	9,131,811,000	8,870,956,000
7,300,000,000	740,220,000	941,700,000	680,039,000	207,670,000	9,189,590,000	8,927,929,000

Biaya Konstruksi Fisik	Biaya Perencanaan Konstruksi	Biaya Manajemen Konstruksi	Biaya Pengawasan Konstruksi	Biaya Pengelolaan Kegiatan	Total Biaya Pembangunan	
					Dengan Manajemen Konstruksi	Dengan Pengawasan
1	2	3	4	5	6	7
7,350,000,000	744,188,000	944,843,000	682,389,000	208,270,000	9,247,301,000	8,984,847,000
7,400,000,000	748,140,000	947,940,000	684,707,000	208,858,000	9,304,938,000	9,041,705,000
7,450,000,000	752,078,000	950,993,000	686,994,000	209,434,000	9,362,505,000	9,098,506,000
7,500,000,000	756,000,000	954,000,000	689,250,000	210,000,000	9,420,000,000	9,155,250,000
7,550,000,000	759,908,000	956,963,000	691,474,000	210,554,000	9,477,425,000	9,211,936,000
7,600,000,000	763,800,000	959,880,000	693,667,000	211,098,000	9,534,778,000	9,268,565,000
7,650,000,000	767,678,000	962,753,000	695,829,000	211,630,000	9,592,061,000	9,325,137,000
7,700,000,000	771,540,000	965,580,000	697,959,000	212,150,000	9,649,270,000	9,381,649,000
7,750,000,000	775,388,000	968,363,000	700,058,000	212,660,000	9,706,411,000	9,438,106,000
7,800,000,000	779,220,000	971,100,000	702,125,000	213,158,000	9,763,478,000	9,494,503,000
7,850,000,000	783,038,000	973,793,000	704,161,000	213,646,000	9,820,477,000	9,550,845,000
7,900,000,000	786,840,000	976,440,000	706,165,000	214,122,000	9,877,402,000	9,607,127,000
7,950,000,000	790,628,000	979,043,000	708,138,000	214,586,000	9,934,257,000	9,663,352,000
8,000,000,000	794,400,000	981,600,000	710,080,000	215,040,000	9,991,040,000	9,719,520,000
8,050,000,000	798,158,000	984,113,000	711,990,000	215,482,000	10,047,753,000	9,775,630,000
8,100,000,000	801,900,000	986,580,000	713,869,000	215,914,000	10,104,394,000	9,831,683,000
8,150,000,000	805,628,000	989,003,000	715,717,000	216,334,000	10,160,965,000	9,887,679,000
8,200,000,000	809,340,000	991,380,000	717,533,000	216,742,000	10,217,462,000	9,943,615,000
8,250,000,000	813,038,000	993,713,000	719,318,000	217,140,000	10,273,891,000	9,999,496,000
8,300,000,000	816,720,000	996,000,000	721,071,000	217,526,000	10,330,246,000	10,055,317,000
8,350,000,000	820,388,000	998,243,000	722,793,000	217,902,000	10,386,533,000	10,111,083,000
8,400,000,000	824,040,000	1,000,440,000	724,483,000	218,266,000	10,442,746,000	10,166,789,000
8,450,000,000	827,678,000	1,002,593,000	726,142,000	218,618,000	10,498,889,000	10,222,438,000
8,500,000,000	831,300,000	1,004,700,000	727,770,000	218,960,000	10,554,960,000	10,278,030,000
8,550,000,000	834,908,000	1,006,763,000	729,366,000	219,290,000	10,610,961,000	10,333,564,000
8,600,000,000	838,500,000	1,008,780,000	730,931,000	219,610,000	10,666,890,000	10,389,041,000
8,650,000,000	842,078,000	1,010,753,000	732,465,000	219,918,000	10,722,749,000	10,444,461,000
8,700,000,000	845,640,000	1,012,680,000	733,967,000	220,214,000	10,778,534,000	10,499,821,000
8,750,000,000	849,188,000	1,014,563,000	735,438,000	220,500,000	10,834,251,000	10,555,126,000
8,800,000,000	852,720,000	1,016,400,000	736,877,000	220,774,000	10,889,894,000	10,610,371,000
8,850,000,000	856,238,000	1,018,193,000	738,285,000	221,038,000	10,945,469,000	10,665,561,000
8,900,000,000	859,740,000	1,019,940,000	739,661,000	221,290,000	11,000,970,000	10,720,691,000
8,950,000,000	863,228,000	1,021,643,000	741,006,000	221,530,000	11,056,401,000	10,775,764,000
9,000,000,000	866,700,000	1,023,300,000	742,320,000	221,760,000	11,111,760,000	10,830,780,000
9,050,000,000	870,158,000	1,024,913,000	743,602,000	221,978,000	11,167,049,000	10,885,738,000
9,100,000,000	873,600,000	1,026,480,000	744,853,000	222,186,000	11,222,266,000	10,940,639,000
9,150,000,000	877,028,000	1,028,003,000	746,073,000	222,382,000	11,277,413,000	10,995,483,000
9,200,000,000	880,440,000	1,029,480,000	747,261,000	222,566,000	11,332,486,000	11,050,267,000
9,250,000,000	883,838,000	1,030,913,000	748,418,000	222,740,000	11,387,491,000	11,104,996,000
9,300,000,000	887,220,000	1,032,300,000	749,543,000	222,902,000	11,442,422,000	11,159,665,000
9,350,000,000	890,588,000	1,033,643,000	750,637,000	223,054,000	11,497,285,000	11,214,279,000
9,400,000,000	893,940,000	1,034,940,000	751,699,000	223,194,000	11,552,074,000	11,268,833,000
9,450,000,000	897,278,000	1,036,193,000	752,730,000	223,322,000	11,606,793,000	11,323,330,000
9,500,000,000	900,600,000	1,037,400,000	753,730,000	223,440,000	11,661,440,000	11,377,770,000
9,550,000,000	903,908,000	1,038,563,000	754,698,000	223,546,000	11,716,017,000	11,432,152,000
9,600,000,000	907,200,000	1,039,680,000	755,635,000	223,642,000	11,770,522,000	11,486,477,000
9,650,000,000	910,478,000	1,040,753,000	756,541,000	223,726,000	11,824,957,000	11,540,745,000
9,700,000,000	913,740,000	1,041,780,000	757,415,000	223,798,000	11,879,318,000	11,594,953,000
9,750,000,000	916,988,000	1,042,763,000	758,258,000	223,860,000	11,933,611,000	11,649,106,000
9,800,000,000	920,220,000	1,043,700,000	759,069,000	223,910,000	11,987,830,000	11,703,199,000
9,850,000,000	923,438,000	1,044,593,000	759,849,000	223,950,000	12,041,981,000	11,757,237,000
9,900,000,000	926,640,000	1,045,440,000	760,597,000	223,978,000	12,096,058,000	11,811,215,000
9,950,000,000	929,828,000	1,046,243,000	761,314,000	223,994,000	12,150,065,000	11,865,136,000
10,000,000,000	933,000,000	1,047,000,000	762,000,000	224,000,000	12,204,000,000	11,919,000,000
10,050,000,000	937,313,000	1,051,186,000	764,976,000	224,845,000	12,263,344,000	11,977,134,000

Biaya Konstruksi Fisik	Biaya Perencanaan Konstruksi	Biaya Manajemen Konstruksi	Biaya Pengawasan Konstruksi	Biaya Pengelolaan Kegiatan	Total Biaya Pembangunan	
					Dengan Manajemen Konstruksi	Dengan Pengawasan
1	2	3	4	5	6	7
10,100,000,000	941,623,000	1,055,362,000	767,943,000	225,688,000	12,322,673,000	12,035,254,000
10,150,000,000	945,929,000	1,059,528,000	770,903,000	226,528,000	12,381,985,000	12,093,360,000
10,200,000,000	950,232,000	1,063,683,000	773,854,000	227,365,000	12,441,280,000	12,151,451,000
10,250,000,000	954,531,000	1,067,828,000	776,796,000	228,199,000	12,500,558,000	12,209,526,000
10,300,000,000	958,827,000	1,071,962,000	779,731,000	229,031,000	12,559,820,000	12,267,589,000
10,350,000,000	963,119,000	1,076,086,000	782,657,000	229,860,000	12,619,065,000	12,325,636,000
10,400,000,000	967,408,000	1,080,199,000	785,574,000	230,686,000	12,678,293,000	12,383,668,000
10,450,000,000	971,693,000	1,084,302,000	788,484,000	231,509,000	12,737,504,000	12,441,686,000
10,500,000,000	975,975,000	1,088,395,000	791,385,000	232,330,000	12,796,700,000	12,499,690,000
10,550,000,000	980,253,000	1,092,477,000	794,278,000	233,148,000	12,855,878,000	12,557,679,000
10,600,000,000	984,528,000	1,096,549,000	797,162,000	233,963,000	12,915,040,000	12,615,653,000
10,650,000,000	988,799,000	1,100,610,000	800,039,000	234,776,000	12,974,185,000	12,673,614,000
10,700,000,000	993,067,000	1,104,661,000	802,907,000	235,585,000	13,033,313,000	12,731,559,000
10,750,000,000	997,331,000	1,108,701,000	805,766,000	236,393,000	13,092,425,000	12,789,490,000
10,800,000,000	1,001,592,000	1,112,731,000	808,618,000	237,197,000	13,151,520,000	12,847,407,000
10,850,000,000	1,005,849,000	1,116,751,000	811,461,000	237,998,000	13,210,598,000	12,905,308,000
10,900,000,000	1,010,103,000	1,120,760,000	814,295,000	238,797,000	13,269,660,000	12,963,195,000
10,950,000,000	1,014,353,000	1,124,758,000	817,122,000	239,593,000	13,328,704,000	13,021,068,000
11,000,000,000	1,018,600,000	1,128,747,000	819,940,000	240,387,000	13,387,734,000	13,078,927,000
11,050,000,000	1,022,843,000	1,132,724,000	822,750,000	241,177,000	13,446,744,000	13,136,770,000
11,100,000,000	1,027,083,000	1,136,692,000	825,551,000	241,965,000	13,505,740,000	13,194,599,000
11,150,000,000	1,031,319,000	1,140,649,000	828,345,000	242,750,000	13,564,718,000	13,252,414,000
11,200,000,000	1,035,552,000	1,144,595,000	831,130,000	243,533,000	13,623,680,000	13,310,215,000
11,250,000,000	1,039,781,000	1,148,531,000	833,906,000	244,313,000	13,682,625,000	13,368,000,000
11,300,000,000	1,044,007,000	1,152,457,000	836,675,000	245,089,000	13,741,553,000	13,425,771,000
11,350,000,000	1,048,229,000	1,156,372,000	839,435,000	245,864,000	13,800,465,000	13,483,528,000
11,400,000,000	1,052,448,000	1,160,277,000	842,186,000	246,635,000	13,859,360,000	13,541,269,000
11,450,000,000	1,056,663,000	1,164,171,000	844,930,000	247,404,000	13,918,238,000	13,598,997,000
11,500,000,000	1,060,875,000	1,168,055,000	847,665,000	248,170,000	13,977,100,000	13,656,710,000
11,550,000,000	1,065,083,000	1,171,928,000	850,392,000	248,933,000	14,035,944,000	13,714,408,000
11,600,000,000	1,069,288,000	1,175,791,000	853,110,000	249,694,000	14,094,773,000	13,772,092,000
11,650,000,000	1,073,489,000	1,179,644,000	855,821,000	250,452,000	14,153,585,000	13,829,762,000
11,700,000,000	1,077,687,000	1,183,486,000	858,523,000	251,207,000	14,212,380,000	13,887,417,000
11,750,000,000	1,081,881,000	1,187,318,000	861,216,000	251,959,000	14,271,158,000	13,945,056,000
11,800,000,000	1,086,072,000	1,191,139,000	863,902,000	252,709,000	14,329,920,000	14,002,683,000
11,850,000,000	1,090,259,000	1,194,950,000	866,579,000	253,456,000	14,388,665,000	14,060,294,000
11,900,000,000	1,094,443,000	1,198,750,000	869,247,000	254,200,000	14,447,393,000	14,117,890,000
11,950,000,000	1,098,623,000	1,202,540,000	871,908,000	254,941,000	14,506,104,000	14,175,472,000
12,000,000,000	1,102,800,000	1,206,320,000	874,560,000	255,680,000	14,564,800,000	14,233,040,000
12,050,000,000	1,106,973,000	1,210,089,000	877,204,000	256,416,000	14,623,478,000	14,290,593,000
12,100,000,000	1,111,143,000	1,213,848,000	879,839,000	257,149,000	14,682,140,000	14,348,131,000
12,150,000,000	1,115,309,000	1,217,596,000	882,467,000	257,880,000	14,740,785,000	14,405,656,000
12,200,000,000	1,119,472,000	1,221,334,000	885,086,000	258,607,000	14,799,413,000	14,463,165,000
12,250,000,000	1,123,631,000	1,225,061,000	887,696,000	259,333,000	14,858,025,000	14,520,660,000
12,300,000,000	1,127,787,000	1,228,778,000	890,299,000	260,055,000	14,916,620,000	14,578,141,000
12,350,000,000	1,131,939,000	1,232,485,000	892,893,000	260,774,000	14,975,198,000	14,635,606,000
12,400,000,000	1,136,088,000	1,236,181,000	895,478,000	261,491,000	15,033,760,000	14,693,057,000
12,450,000,000	1,140,233,000	1,239,866,000	898,056,000	262,205,000	15,092,304,000	14,750,494,000
12,500,000,000	1,144,375,000	1,243,542,000	900,625,000	262,917,000	15,150,834,000	14,807,917,000
12,550,000,000	1,148,513,000	1,247,206,000	903,186,000	263,625,000	15,209,344,000	14,865,324,000
12,600,000,000	1,152,648,000	1,250,861,000	905,738,000	264,331,000	15,267,840,000	14,922,717,000
12,650,000,000	1,156,779,000	1,254,505,000	908,283,000	265,034,000	15,326,318,000	14,980,096,000
12,700,000,000	1,160,907,000	1,258,138,000	910,819,000	265,735,000	15,384,780,000	15,037,461,000
12,750,000,000	1,165,031,000	1,261,761,000	913,346,000	266,433,000	15,443,225,000	15,094,810,000
12,800,000,000	1,169,152,000	1,265,374,000	915,866,000	267,127,000	15,501,653,000	15,152,145,000

Biaya Konstruksi Fisik	Biaya Perencanaan Konstruksi	Biaya Manajemen Konstruksi	Biaya Pengawasan Konstruksi	Biaya Pengelolaan Kegiatan	Total Biaya Pembangunan	
					Dengan Manajemen Konstruksi	Dengan Pengawasan
1	2	3	4	5	6	7
12,850,000,000	1,173,269,000	1,268,976,000	918,377,000	267,820,000	15,560,065,000	15,209,466,000
12,900,000,000	1,177,383,000	1,272,568,000	920,879,000	268,509,000	15,618,460,000	15,266,771,000
12,950,000,000	1,181,493,000	1,276,149,000	923,374,000	269,196,000	15,676,838,000	15,324,063,000
13,000,000,000	1,185,600,000	1,279,720,000	925,860,000	269,880,000	15,735,200,000	15,381,340,000
13,050,000,000	1,189,703,000	1,283,280,000	928,338,000	270,561,000	15,793,544,000	15,438,602,000
13,100,000,000	1,193,803,000	1,286,830,000	930,807,000	271,240,000	15,851,873,000	15,495,850,000
13,150,000,000	1,197,899,000	1,290,370,000	933,269,000	271,916,000	15,910,185,000	15,553,084,000
13,200,000,000	1,201,992,000	1,293,899,000	935,722,000	272,589,000	15,968,480,000	15,610,303,000
13,250,000,000	1,206,081,000	1,297,418,000	938,166,000	273,259,000	16,026,758,000	15,667,506,000
13,300,000,000	1,210,167,000	1,300,926,000	940,603,000	273,927,000	16,085,020,000	15,724,697,000
13,350,000,000	1,214,249,000	1,304,424,000	943,031,000	274,592,000	16,143,265,000	15,781,872,000
13,400,000,000	1,218,328,000	1,307,911,000	945,450,000	275,254,000	16,201,493,000	15,839,032,000
13,450,000,000	1,222,403,000	1,311,388,000	947,862,000	275,913,000	16,259,704,000	15,896,178,000
13,500,000,000	1,226,475,000	1,314,855,000	950,265,000	276,570,000	16,317,900,000	15,953,310,000
13,550,000,000	1,230,543,000	1,318,311,000	952,660,000	277,224,000	16,376,078,000	16,010,427,000
13,600,000,000	1,234,608,000	1,321,757,000	955,046,000	277,875,000	16,434,240,000	16,067,529,000
13,650,000,000	1,238,669,000	1,325,192,000	957,425,000	278,524,000	16,492,385,000	16,124,618,000
13,700,000,000	1,242,727,000	1,328,617,000	959,795,000	279,169,000	16,550,513,000	16,181,691,000
13,750,000,000	1,246,781,000	1,332,031,000	962,156,000	279,813,000	16,608,625,000	16,238,750,000
13,800,000,000	1,250,832,000	1,335,435,000	964,510,000	280,453,000	16,666,720,000	16,295,795,000
13,850,000,000	1,254,879,000	1,338,829,000	966,855,000	281,090,000	16,724,798,000	16,352,824,000
13,900,000,000	1,258,923,000	1,342,212,000	969,191,000	281,725,000	16,782,860,000	16,409,839,000
13,950,000,000	1,262,963,000	1,345,584,000	971,520,000	282,357,000	16,840,904,000	16,466,840,000
14,000,000,000	1,267,000,000	1,348,947,000	973,840,000	282,987,000	16,898,934,000	16,523,827,000
14,050,000,000	1,271,033,000	1,352,298,000	976,152,000	283,613,000	16,956,944,000	16,580,798,000
14,100,000,000	1,275,063,000	1,355,640,000	978,455,000	284,237,000	17,014,940,000	16,637,755,000
14,150,000,000	1,279,089,000	1,358,971,000	980,751,000	284,858,000	17,072,918,000	16,694,698,000
14,200,000,000	1,283,112,000	1,362,291,000	983,038,000	285,477,000	17,130,880,000	16,751,627,000
14,250,000,000	1,287,131,000	1,365,601,000	985,316,000	286,093,000	17,188,825,000	16,808,540,000
14,300,000,000	1,291,147,000	1,368,901,000	987,587,000	286,705,000	17,246,753,000	16,865,439,000
14,350,000,000	1,295,159,000	1,372,190,000	989,849,000	287,316,000	17,304,665,000	16,922,324,000
14,400,000,000	1,299,168,000	1,375,469,000	992,102,000	287,923,000	17,362,560,000	16,979,193,000
14,450,000,000	1,303,173,000	1,378,737,000	994,348,000	288,528,000	17,420,438,000	17,036,049,000
14,500,000,000	1,307,175,000	1,381,995,000	996,585,000	289,130,000	17,478,300,000	17,092,890,000
14,550,000,000	1,311,173,000	1,385,242,000	998,814,000	289,729,000	17,536,144,000	17,149,716,000
14,600,000,000	1,315,168,000	1,388,479,000	1,001,034,000	290,326,000	17,593,973,000	17,206,528,000
14,650,000,000	1,319,159,000	1,391,706,000	1,003,247,000	290,920,000	17,651,785,000	17,263,326,000
14,700,000,000	1,323,147,000	1,394,922,000	1,005,451,000	291,511,000	17,709,580,000	17,320,109,000
14,750,000,000	1,327,131,000	1,398,128,000	1,007,646,000	292,099,000	17,767,358,000	17,376,876,000
14,800,000,000	1,331,112,000	1,401,323,000	1,009,834,000	292,685,000	17,825,120,000	17,433,631,000
14,850,000,000	1,335,089,000	1,404,508,000	1,012,013,000	293,268,000	17,882,865,000	17,490,370,000
14,900,000,000	1,339,063,000	1,407,682,000	1,014,183,000	293,848,000	17,940,593,000	17,547,094,000
14,950,000,000	1,343,033,000	1,410,846,000	1,016,346,000	294,425,000	17,998,304,000	17,603,804,000
15,000,000,000	1,347,000,000	1,414,000,000	1,018,500,000	295,000,000	18,056,000,000	17,660,500,000
15,050,000,000	1,350,963,000	1,417,143,000	1,020,646,000	295,572,000	18,113,678,000	17,717,181,000
15,100,000,000	1,354,923,000	1,420,276,000	1,022,783,000	296,141,000	18,171,340,000	17,773,847,000
15,150,000,000	1,358,879,000	1,423,398,000	1,024,913,000	296,708,000	18,228,985,000	17,830,500,000
15,200,000,000	1,362,832,000	1,426,510,000	1,027,034,000	297,271,000	18,286,613,000	17,887,137,000
15,250,000,000	1,366,781,000	1,429,611,000	1,029,146,000	297,833,000	18,344,225,000	17,943,760,000
15,300,000,000	1,370,727,000	1,432,702,000	1,031,251,000	298,391,000	18,401,820,000	18,000,369,000
15,350,000,000	1,374,669,000	1,435,783,000	1,033,347,000	298,946,000	18,459,398,000	18,056,962,000
15,400,000,000	1,378,608,000	1,438,853,000	1,035,434,000	299,499,000	18,516,960,000	18,113,541,000
15,450,000,000	1,382,543,000	1,441,912,000	1,037,514,000	300,049,000	18,574,504,000	18,170,106,000
15,500,000,000	1,386,475,000	1,444,962,000	1,039,585,000	300,597,000	18,632,034,000	18,226,657,000
15,550,000,000	1,390,403,000	1,448,000,000	1,041,648,000	301,141,000	18,689,544,000	18,283,192,000

Biaya Konstruksi Fisik	Biaya Perencanaan Konstruksi	Biaya Manajemen Konstruksi	Biaya Pengawasan Konstruksi	Biaya Pengelolaan Kegiatan	Total Biaya Pembangunan	
					Dengan Manajemen Konstruksi	Dengan Pengawasan
1	2	3	4	5	6	7
15,600,000,000	1,394,328,000	1,451,029,000	1,043,702,000	301,683,000	18,747,040,000	18,339,713,000
15,650,000,000	1,398,249,000	1,454,047,000	1,045,749,000	302,222,000	18,804,518,000	18,396,220,000
15,700,000,000	1,402,167,000	1,457,054,000	1,047,787,000	302,759,000	18,861,980,000	18,452,713,000
15,750,000,000	1,406,081,000	1,460,051,000	1,049,816,000	303,293,000	18,919,425,000	18,509,190,000
15,800,000,000	1,409,992,000	1,463,038,000	1,051,838,000	303,823,000	18,976,853,000	18,565,653,000
15,850,000,000	1,413,899,000	1,466,014,000	1,053,851,000	304,352,000	19,034,265,000	18,622,102,000
15,900,000,000	1,417,803,000	1,468,980,000	1,055,855,000	304,877,000	19,091,660,000	18,678,535,000
15,950,000,000	1,421,703,000	1,471,935,000	1,057,852,000	305,400,000	19,149,038,000	18,734,955,000
16,000,000,000	1,425,600,000	1,474,880,000	1,059,840,000	305,920,000	19,206,400,000	18,791,360,000
16,050,000,000	1,429,493,000	1,477,814,000	1,061,820,000	306,437,000	19,263,744,000	18,847,750,000
16,100,000,000	1,433,383,000	1,480,738,000	1,063,791,000	306,952,000	19,321,073,000	18,904,126,000
16,150,000,000	1,437,269,000	1,483,652,000	1,065,755,000	307,464,000	19,378,385,000	18,960,488,000
16,200,000,000	1,441,152,000	1,486,555,000	1,067,710,000	307,973,000	19,435,680,000	19,016,835,000
16,250,000,000	1,445,031,000	1,489,448,000	1,069,656,000	308,479,000	19,492,958,000	19,073,166,000
16,300,000,000	1,448,907,000	1,492,330,000	1,071,595,000	308,983,000	19,550,220,000	19,129,485,000
16,350,000,000	1,452,779,000	1,495,202,000	1,073,525,000	309,484,000	19,607,465,000	19,185,788,000
16,400,000,000	1,456,648,000	1,498,063,000	1,075,446,000	309,982,000	19,664,693,000	19,242,076,000
16,450,000,000	1,460,513,000	1,500,914,000	1,077,360,000	310,477,000	19,721,904,000	19,298,350,000
16,500,000,000	1,464,375,000	1,503,755,000	1,079,265,000	310,970,000	19,779,100,000	19,354,610,000
16,550,000,000	1,468,233,000	1,506,585,000	1,081,162,000	311,460,000	19,836,278,000	19,410,855,000
16,600,000,000	1,472,088,000	1,509,405,000	1,083,050,000	311,947,000	19,893,440,000	19,467,085,000
16,650,000,000	1,475,939,000	1,512,214,000	1,084,931,000	312,432,000	19,950,585,000	19,523,302,000
16,700,000,000	1,479,787,000	1,515,013,000	1,086,803,000	312,913,000	20,007,713,000	19,579,503,000
16,750,000,000	1,483,631,000	1,517,801,000	1,088,666,000	313,393,000	20,064,825,000	19,635,690,000
16,800,000,000	1,487,472,000	1,520,579,000	1,090,522,000	313,869,000	20,121,920,000	19,691,863,000
16,850,000,000	1,491,309,000	1,523,347,000	1,092,369,000	314,342,000	20,178,998,000	19,748,020,000
16,900,000,000	1,495,143,000	1,526,104,000	1,094,207,000	314,813,000	20,236,060,000	19,804,163,000
16,950,000,000	1,498,973,000	1,528,850,000	1,096,038,000	315,281,000	20,293,104,000	19,860,292,000
17,000,000,000	1,502,800,000	1,531,587,000	1,097,860,000	315,747,000	20,350,134,000	19,916,407,000
17,050,000,000	1,506,623,000	1,534,312,000	1,099,674,000	316,209,000	20,407,144,000	19,972,506,000
17,100,000,000	1,510,443,000	1,537,028,000	1,101,479,000	316,669,000	20,464,140,000	20,028,591,000
17,150,000,000	1,514,259,000	1,539,733,000	1,103,277,000	317,126,000	20,521,118,000	20,084,662,000
17,200,000,000	1,518,072,000	1,542,427,000	1,105,066,000	317,581,000	20,578,080,000	20,140,719,000
17,250,000,000	1,521,881,000	1,545,111,000	1,106,846,000	318,033,000	20,635,025,000	20,196,760,000
17,300,000,000	1,525,687,000	1,547,785,000	1,108,619,000	318,481,000	20,691,953,000	20,252,787,000
17,350,000,000	1,529,489,000	1,550,448,000	1,110,383,000	318,928,000	20,748,865,000	20,308,800,000
17,400,000,000	1,533,288,000	1,553,101,000	1,112,138,000	319,371,000	20,805,760,000	20,364,797,000
17,450,000,000	1,537,083,000	1,555,743,000	1,113,886,000	319,812,000	20,862,638,000	20,420,781,000
17,500,000,000	1,540,875,000	1,558,375,000	1,115,625,000	320,250,000	20,919,500,000	20,476,750,000
17,550,000,000	1,544,663,000	1,560,996,000	1,117,356,000	320,685,000	20,976,344,000	20,532,704,000
17,600,000,000	1,548,448,000	1,563,607,000	1,119,078,000	321,118,000	21,033,173,000	20,588,644,000
17,650,000,000	1,552,229,000	1,566,208,000	1,120,793,000	321,548,000	21,089,985,000	20,644,570,000
17,700,000,000	1,556,007,000	1,568,798,000	1,122,499,000	321,975,000	21,146,780,000	20,700,481,000
17,750,000,000	1,559,781,000	1,571,378,000	1,124,196,000	322,399,000	21,203,558,000	20,756,376,000
17,800,000,000	1,563,552,000	1,573,947,000	1,125,886,000	322,821,000	21,260,320,000	20,812,259,000
17,850,000,000	1,567,319,000	1,576,506,000	1,127,567,000	323,240,000	21,317,065,000	20,868,126,000
17,900,000,000	1,571,083,000	1,579,054,000	1,129,239,000	323,656,000	21,373,793,000	20,923,978,000
17,950,000,000	1,574,843,000	1,581,592,000	1,130,904,000	324,069,000	21,430,504,000	20,979,816,000
18,000,000,000	1,578,600,000	1,584,120,000	1,132,560,000	324,480,000	21,487,200,000	21,035,640,000
18,050,000,000	1,582,353,000	1,586,637,000	1,134,208,000	324,888,000	21,543,878,000	21,091,449,000
18,100,000,000	1,586,103,000	1,589,144,000	1,135,847,000	325,293,000	21,600,540,000	21,147,243,000
18,150,000,000	1,589,849,000	1,591,640,000	1,137,479,000	325,696,000	21,657,185,000	21,203,024,000
18,200,000,000	1,593,592,000	1,594,126,000	1,139,102,000	326,095,000	21,713,813,000	21,258,789,000
18,250,000,000	1,597,331,000	1,596,601,000	1,140,716,000	326,493,000	21,770,425,000	21,314,540,000
18,300,000,000	1,601,067,000	1,599,066,000	1,142,323,000	326,887,000	21,827,020,000	21,370,277,000

Biaya Konstruksi Fisik	Biaya Perencanaan Konstruksi	Biaya Manajemen Konstruksi	Biaya Pengawasan Konstruksi	Biaya Pengelolaan Kegiatan	Total Biaya Pembangunan	
					Dengan Manajemen Konstruksi	Dengan Pengawasan
1	2	3	4	5	6	7
18,350,000,000	1,604,799,000	1,601,521,000	1,143,921,000	327,278,000	21,883,598,000	21,425,998,000
18,400,000,000	1,608,528,000	1,603,965,000	1,145,510,000	327,667,000	21,940,160,000	21,481,705,000
18,450,000,000	1,612,253,000	1,606,398,000	1,147,092,000	328,053,000	21,996,704,000	21,537,398,000
18,500,000,000	1,615,975,000	1,608,822,000	1,148,665,000	328,437,000	22,053,234,000	21,593,077,000
18,550,000,000	1,619,693,000	1,611,234,000	1,150,230,000	328,817,000	22,109,744,000	21,648,740,000
18,600,000,000	1,623,408,000	1,613,637,000	1,151,786,000	329,195,000	22,166,240,000	21,704,389,000
18,650,000,000	1,627,119,000	1,616,029,000	1,153,335,000	329,570,000	22,222,718,000	21,760,024,000
18,700,000,000	1,630,827,000	1,618,410,000	1,154,875,000	329,943,000	22,279,180,000	21,815,645,000
18,750,000,000	1,634,531,000	1,620,781,000	1,156,406,000	330,313,000	22,335,625,000	21,871,250,000
18,800,000,000	1,638,232,000	1,623,142,000	1,157,930,000	330,679,000	22,392,053,000	21,926,841,000
18,850,000,000	1,641,929,000	1,625,492,000	1,159,445,000	331,044,000	22,448,465,000	21,982,418,000
18,900,000,000	1,645,623,000	1,627,832,000	1,160,951,000	331,405,000	22,504,860,000	22,037,979,000
18,950,000,000	1,649,313,000	1,630,161,000	1,162,450,000	331,764,000	22,561,238,000	22,093,527,000
19,000,000,000	1,653,000,000	1,632,480,000	1,163,940,000	332,120,000	22,617,600,000	22,149,060,000
19,050,000,000	1,656,683,000	1,634,788,000	1,165,422,000	332,473,000	22,673,944,000	22,204,578,000
19,100,000,000	1,660,363,000	1,637,086,000	1,166,895,000	332,824,000	22,730,273,000	22,260,082,000
19,150,000,000	1,664,039,000	1,639,374,000	1,168,361,000	333,172,000	22,786,585,000	22,315,572,000
19,200,000,000	1,667,712,000	1,641,651,000	1,169,818,000	333,517,000	22,842,880,000	22,371,047,000
19,250,000,000	1,671,381,000	1,643,918,000	1,171,266,000	333,859,000	22,899,158,000	22,426,506,000
19,300,000,000	1,675,047,000	1,646,174,000	1,172,707,000	334,199,000	22,955,420,000	22,481,953,000
19,350,000,000	1,678,709,000	1,648,420,000	1,174,139,000	334,536,000	23,011,665,000	22,537,384,000
19,400,000,000	1,682,368,000	1,650,655,000	1,175,562,000	334,870,000	23,067,893,000	22,592,800,000
19,450,000,000	1,686,023,000	1,652,880,000	1,176,978,000	335,201,000	23,124,104,000	22,648,202,000
19,500,000,000	1,689,675,000	1,655,095,000	1,178,385,000	335,530,000	23,180,300,000	22,703,590,000
19,550,000,000	1,693,323,000	1,657,299,000	1,179,784,000	335,856,000	23,236,478,000	22,758,963,000
19,600,000,000	1,696,968,000	1,659,493,000	1,181,174,000	336,179,000	23,292,640,000	22,814,321,000
19,650,000,000	1,700,609,000	1,661,676,000	1,182,557,000	336,500,000	23,348,785,000	22,869,666,000
19,700,000,000	1,704,247,000	1,663,849,000	1,183,931,000	336,817,000	23,404,913,000	22,924,995,000
19,750,000,000	1,707,881,000	1,666,011,000	1,185,296,000	337,133,000	23,461,025,000	22,980,310,000
19,800,000,000	1,711,512,000	1,668,163,000	1,186,654,000	337,445,000	23,517,120,000	23,035,611,000
19,850,000,000	1,715,139,000	1,670,305,000	1,188,003,000	337,754,000	23,573,198,000	23,090,896,000
19,900,000,000	1,718,763,000	1,672,436,000	1,189,343,000	338,061,000	23,629,260,000	23,146,167,000
19,950,000,000	1,722,383,000	1,674,556,000	1,190,676,000	338,365,000	23,685,304,000	23,201,424,000
20,000,000,000	1,726,000,000	1,676,667,000	1,192,000,000	338,667,000	23,741,334,000	23,256,667,000
20,050,000,000	1,729,613,000	1,678,766,000	1,193,316,000	338,965,000	23,797,344,000	23,311,894,000
20,100,000,000	1,733,223,000	1,680,856,000	1,194,623,000	339,261,000	23,853,340,000	23,367,107,000
20,150,000,000	1,736,829,000	1,682,935,000	1,195,923,000	339,554,000	23,909,318,000	23,422,306,000
20,200,000,000	1,740,432,000	1,685,003,000	1,197,214,000	339,845,000	23,965,280,000	23,477,491,000
20,250,000,000	1,744,031,000	1,687,061,000	1,198,496,000	340,133,000	24,021,225,000	23,532,660,000
20,300,000,000	1,747,627,000	1,689,109,000	1,199,771,000	340,417,000	24,077,153,000	23,587,815,000
20,350,000,000	1,751,219,000	1,691,146,000	1,201,037,000	340,700,000	24,133,065,000	23,642,956,000
20,400,000,000	1,754,808,000	1,693,173,000	1,202,294,000	340,979,000	24,188,960,000	23,698,081,000
20,450,000,000	1,758,393,000	1,695,189,000	1,203,544,000	341,256,000	24,244,838,000	23,753,193,000
20,500,000,000	1,761,975,000	1,697,195,000	1,204,785,000	341,530,000	24,300,700,000	23,808,290,000
20,550,000,000	1,765,553,000	1,699,190,000	1,206,018,000	341,801,000	24,356,544,000	23,863,372,000
20,600,000,000	1,769,128,000	1,701,175,000	1,207,242,000	342,070,000	24,412,373,000	23,918,440,000
20,650,000,000	1,772,699,000	1,703,150,000	1,208,459,000	342,336,000	24,468,185,000	23,973,494,000
20,700,000,000	1,776,267,000	1,705,114,000	1,209,667,000	342,599,000	24,523,980,000	24,028,533,000
20,750,000,000	1,779,831,000	1,707,068,000	1,210,866,000	342,859,000	24,579,758,000	24,083,556,000
20,800,000,000	1,783,392,000	1,709,011,000	1,212,058,000	343,117,000	24,635,520,000	24,138,567,000
20,850,000,000	1,786,949,000	1,710,944,000	1,213,241,000	343,372,000	24,691,265,000	24,193,562,000
20,900,000,000	1,790,503,000	1,712,866,000	1,214,415,000	343,624,000	24,746,993,000	24,248,542,000
20,950,000,000	1,794,053,000	1,714,778,000	1,215,582,000	343,873,000	24,802,704,000	24,303,508,000
21,000,000,000	1,797,600,000	1,716,680,000	1,216,740,000	344,120,000	24,858,400,000	24,358,460,000
21,050,000,000	1,801,143,000	1,718,571,000	1,217,890,000	344,364,000	24,914,078,000	24,413,397,000

Biaya Konstruksi Fisik	Biaya Perencanaan Konstruksi	Biaya Manajemen Konstruksi	Biaya Pengawasan Konstruksi	Biaya Pengelolaan Kegiatan	Total Biaya Pembangunan	
					Dengan Manajemen Konstruksi	Dengan Pengawasan
1	2	3	4	5	6	7
21,100,000,000	1,804,683,000	1,720,452,000	1,219,031,000	344,605,000	24,969,740,000	24,468,319,000
21,150,000,000	1,808,219,000	1,722,322,000	1,220,165,000	344,844,000	25,025,385,000	24,523,228,000
21,200,000,000	1,811,752,000	1,724,182,000	1,221,290,000	345,079,000	25,081,013,000	24,578,121,000
21,250,000,000	1,815,281,000	1,726,031,000	1,222,406,000	345,313,000	25,136,625,000	24,633,000,000
21,300,000,000	1,818,807,000	1,727,870,000	1,223,515,000	345,543,000	25,192,220,000	24,687,865,000
21,350,000,000	1,822,329,000	1,729,699,000	1,224,615,000	345,770,000	25,247,798,000	24,742,714,000
21,400,000,000	1,825,848,000	1,731,517,000	1,225,706,000	345,995,000	25,303,360,000	24,797,549,000
21,450,000,000	1,829,363,000	1,733,324,000	1,226,790,000	346,217,000	25,358,904,000	24,852,370,000
21,500,000,000	1,832,875,000	1,735,122,000	1,227,865,000	346,437,000	25,414,434,000	24,907,177,000
21,550,000,000	1,836,383,000	1,736,908,000	1,228,932,000	346,653,000	25,469,944,000	24,961,968,000
21,600,000,000	1,839,888,000	1,738,685,000	1,229,990,000	346,867,000	25,525,440,000	25,016,745,000
21,650,000,000	1,843,389,000	1,740,451,000	1,231,041,000	347,078,000	25,580,918,000	25,071,508,000
21,700,000,000	1,846,887,000	1,742,206,000	1,232,083,000	347,287,000	25,636,380,000	25,126,257,000
21,750,000,000	1,850,381,000	1,743,951,000	1,233,116,000	347,493,000	25,691,825,000	25,180,990,000
21,800,000,000	1,853,872,000	1,745,686,000	1,234,142,000	347,695,000	25,747,253,000	25,235,709,000
21,850,000,000	1,857,359,000	1,747,410,000	1,235,159,000	347,896,000	25,802,665,000	25,290,414,000
21,900,000,000	1,860,843,000	1,749,124,000	1,236,167,000	348,093,000	25,858,060,000	25,345,103,000
21,950,000,000	1,864,323,000	1,750,827,000	1,237,168,000	348,288,000	25,913,438,000	25,399,779,000
22,000,000,000	1,867,800,000	1,752,520,000	1,238,160,000	348,480,000	25,968,800,000	25,454,440,000
22,050,000,000	1,871,273,000	1,754,202,000	1,239,144,000	348,669,000	26,024,144,000	25,509,086,000
22,100,000,000	1,874,743,000	1,755,874,000	1,240,119,000	348,856,000	26,079,473,000	25,563,718,000
22,150,000,000	1,878,209,000	1,757,536,000	1,241,087,000	349,040,000	26,134,785,000	25,618,336,000
22,200,000,000	1,881,672,000	1,759,187,000	1,242,046,000	349,221,000	26,190,080,000	25,672,939,000
22,250,000,000	1,885,131,000	1,760,828,000	1,242,996,000	349,399,000	26,245,358,000	25,727,526,000
22,300,000,000	1,888,587,000	1,762,458,000	1,243,939,000	349,575,000	26,300,620,000	25,782,101,000
22,350,000,000	1,892,039,000	1,764,078,000	1,244,873,000	349,748,000	26,355,865,000	25,836,660,000
22,400,000,000	1,895,488,000	1,765,687,000	1,245,798,000	349,918,000	26,411,093,000	25,891,204,000
22,450,000,000	1,898,933,000	1,767,286,000	1,246,716,000	350,085,000	26,466,304,000	25,945,734,000
22,500,000,000	1,902,375,000	1,768,875,000	1,247,625,000	350,250,000	26,521,500,000	26,000,250,000
22,550,000,000	1,905,813,000	1,770,453,000	1,248,526,000	350,412,000	26,576,678,000	26,054,751,000
22,600,000,000	1,909,248,000	1,772,021,000	1,249,418,000	350,571,000	26,631,840,000	26,109,237,000
22,650,000,000	1,912,679,000	1,773,578,000	1,250,303,000	350,728,000	26,686,985,000	26,163,710,000
22,700,000,000	1,916,107,000	1,775,125,000	1,251,179,000	350,881,000	26,742,113,000	26,218,167,000
22,750,000,000	1,919,531,000	1,776,661,000	1,252,046,000	351,033,000	26,797,225,000	26,272,610,000
22,800,000,000	1,922,952,000	1,778,187,000	1,252,906,000	351,181,000	26,852,300,000	26,327,039,000
22,850,000,000	1,926,369,000	1,779,703,000	1,253,757,000	351,326,000	26,907,398,000	26,381,452,000
22,900,000,000	1,929,783,000	1,781,208,000	1,254,599,000	351,469,000	26,962,460,000	26,435,851,000
22,950,000,000	1,933,193,000	1,782,702,000	1,255,434,000	351,609,000	27,017,504,000	26,490,236,000
23,000,000,000	1,936,600,000	1,784,187,000	1,256,260,000	351,747,000	27,072,534,000	26,544,607,000
23,050,000,000	1,940,003,000	1,785,660,000	1,257,078,000	351,881,000	27,127,544,000	26,598,962,000
23,100,000,000	1,943,403,000	1,787,124,000	1,257,887,000	352,013,000	27,182,540,000	26,653,303,000
23,150,000,000	1,946,799,000	1,788,577,000	1,258,689,000	352,142,000	27,237,518,000	26,707,630,000
23,200,000,000	1,950,192,000	1,790,019,000	1,259,482,000	352,269,000	27,292,480,000	26,761,943,000
23,250,000,000	1,953,581,000	1,791,451,000	1,260,266,000	352,393,000	27,347,425,000	26,816,240,000
23,300,000,000	1,956,967,000	1,792,873,000	1,261,043,000	352,513,000	27,402,353,000	26,870,523,000
23,350,000,000	1,960,349,000	1,794,284,000	1,261,811,000	352,632,000	27,457,265,000	26,924,792,000
23,400,000,000	1,963,728,000	1,795,685,000	1,262,570,000	352,747,000	27,512,160,000	26,979,045,000
23,450,000,000	1,967,103,000	1,797,075,000	1,263,322,000	352,860,000	27,567,038,000	27,033,285,000
23,500,000,000	1,970,475,000	1,798,455,000	1,264,065,000	352,970,000	27,621,900,000	27,087,510,000
23,550,000,000	1,973,843,000	1,799,824,000	1,264,800,000	353,077,000	27,676,744,000	27,141,720,000
23,600,000,000	1,977,208,000	1,801,183,000	1,265,526,000	353,182,000	27,731,573,000	27,195,916,000
23,650,000,000	1,980,569,000	1,802,532,000	1,266,245,000	353,284,000	27,786,385,000	27,250,098,000
23,700,000,000	1,983,927,000	1,803,870,000	1,266,955,000	353,383,000	27,841,180,000	27,304,265,000
23,750,000,000	1,987,281,000	1,805,198,000	1,267,656,000	353,479,000	27,895,958,000	27,358,416,000
23,800,000,000	1,990,632,000	1,806,515,000	1,268,350,000	353,573,000	27,950,720,000	27,412,555,000

Biaya Konstruksi Fisik	Biaya Perencanaan Konstruksi	Biaya Manajemen Konstruksi	Biaya Pengawasan Konstruksi	Biaya Pengelolaan Kegiatan	Total Biaya Pembangunan	
					Dengan Manajemen Konstruksi	Dengan Pengawasan
1	2	3	4	5	6	7
23,850,000,000	1,993,979,000	1,807,822,000	1,269,035,000	353,664,000	28,005,465,000	27,466,678,000
23,900,000,000	1,997,323,000	1,809,118,000	1,269,711,000	353,752,000	28,060,193,000	27,520,786,000
23,950,000,000	2,000,663,000	1,810,404,000	1,270,380,000	353,837,000	28,114,904,000	27,574,880,000
24,000,000,000	2,004,000,000	1,811,680,000	1,271,040,000	353,920,000	28,169,600,000	27,628,960,000
24,050,000,000	2,007,333,000	1,812,945,000	1,271,692,000	354,000,000	28,224,278,000	27,683,025,000
24,100,000,000	2,010,663,000	1,814,200,000	1,272,335,000	354,077,000	28,278,940,000	27,737,075,000
24,150,000,000	2,013,989,000	1,815,444,000	1,272,971,000	354,152,000	28,333,585,000	27,791,112,000
24,200,000,000	2,017,312,000	1,816,678,000	1,273,598,000	354,223,000	28,388,213,000	27,845,133,000
24,250,000,000	2,020,631,000	1,817,901,000	1,274,216,000	354,293,000	28,442,825,000	27,899,140,000
24,300,000,000	2,023,947,000	1,819,114,000	1,274,827,000	354,359,000	28,497,420,000	27,953,133,000
24,350,000,000	2,027,259,000	1,820,317,000	1,275,429,000	354,422,000	28,551,998,000	28,007,110,000
24,400,000,000	2,030,568,000	1,821,509,000	1,276,022,000	354,483,000	28,606,560,000	28,061,073,000
24,450,000,000	2,033,873,000	1,822,690,000	1,276,608,000	354,541,000	28,661,104,000	28,115,022,000
24,500,000,000	2,037,175,000	1,823,862,000	1,277,185,000	354,597,000	28,715,634,000	28,168,957,000
24,550,000,000	2,040,473,000	1,825,022,000	1,277,754,000	354,649,000	28,770,144,000	28,222,876,000
24,600,000,000	2,043,768,000	1,826,173,000	1,278,314,000	354,699,000	28,824,640,000	28,276,781,000
24,650,000,000	2,047,059,000	1,827,313,000	1,278,867,000	354,746,000	28,879,118,000	28,330,672,000
24,700,000,000	2,050,347,000	1,828,442,000	1,279,411,000	354,791,000	28,933,580,000	28,384,549,000
24,750,000,000	2,053,631,000	1,829,561,000	1,279,946,000	354,833,000	28,988,025,000	28,438,410,000
24,800,000,000	2,056,912,000	1,830,670,000	1,280,474,000	354,871,000	29,042,453,000	28,492,257,000
24,850,000,000	2,060,189,000	1,831,768,000	1,280,993,000	354,908,000	29,096,865,000	28,546,090,000
24,900,000,000	2,063,463,000	1,832,856,000	1,281,503,000	354,941,000	29,151,260,000	28,599,907,000
24,950,000,000	2,066,733,000	1,833,933,000	1,282,006,000	354,972,000	29,205,638,000	28,653,711,000
25,000,000,000	2,070,000,000	1,835,000,000	1,282,500,000	355,000,000	29,260,000,000	28,707,500,000
25,100,000,000	2,076,031,000	1,839,880,000	1,285,993,000	355,948,000	29,371,859,000	28,817,972,000
25,200,000,000	2,082,044,000	1,844,741,000	1,289,474,000	356,892,000	29,483,677,000	28,928,410,000
25,300,000,000	2,088,039,000	1,849,582,000	1,292,941,000	357,833,000	29,595,454,000	29,038,813,000
25,400,000,000	2,094,017,000	1,854,403,000	1,296,396,000	358,770,000	29,707,190,000	29,149,183,000
25,500,000,000	2,099,976,000	1,859,205,000	1,299,837,000	359,703,000	29,818,884,000	29,259,516,000
25,600,000,000	2,105,917,000	1,863,987,000	1,303,265,000	360,632,000	29,930,536,000	29,369,814,000
25,700,000,000	2,111,841,000	1,868,750,000	1,306,681,000	361,558,000	30,042,149,000	29,480,080,000
25,800,000,000	2,117,747,000	1,873,493,000	1,310,083,000	362,480,000	30,153,720,000	29,590,310,000
25,900,000,000	2,123,634,000	1,878,216,000	1,313,472,000	363,398,000	30,265,248,000	29,700,504,000
26,000,000,000	2,129,504,000	1,882,920,000	1,316,848,000	364,312,000	30,376,736,000	29,810,664,000
26,100,000,000	2,135,356,000	1,887,604,000	1,320,211,000	365,223,000	30,488,183,000	29,920,790,000
26,200,000,000	2,141,190,000	1,892,269,000	1,323,561,000	366,129,000	30,599,588,000	30,030,800,000
26,300,000,000	2,147,006,000	1,896,914,000	1,326,898,000	367,032,000	30,710,952,000	30,140,936,000
26,400,000,000	2,152,804,000	1,901,539,000	1,330,222,000	367,932,000	30,822,275,000	30,250,958,000
26,500,000,000	2,158,584,000	1,906,145,000	1,333,533,000	368,827,000	30,933,556,000	30,360,944,000
26,600,000,000	2,164,346,000	1,910,731,000	1,336,831,000	369,719,000	31,044,796,000	30,470,896,000
26,700,000,000	2,170,091,000	1,915,298,000	1,340,116,000	370,607,000	31,155,996,000	30,580,814,000
26,800,000,000	2,175,817,000	1,919,845,000	1,343,388,000	371,491,000	31,267,153,000	30,690,696,000
26,900,000,000	2,181,525,000	1,924,372,000	1,346,646,000	372,371,000	31,378,268,000	30,800,542,000
27,000,000,000	2,187,216,000	1,928,880,000	1,349,892,000	373,248,000	31,489,344,000	30,910,356,000
27,100,000,000	2,192,889,000	1,933,368,000	1,353,125,000	374,121,000	31,600,378,000	31,020,135,000
27,200,000,000	2,198,543,000	1,937,837,000	1,356,344,000	374,990,000	31,711,370,000	31,129,877,000
27,300,000,000	2,204,180,000	1,942,286,000	1,359,551,000	375,855,000	31,822,321,000	31,239,586,000
27,400,000,000	2,209,799,000	1,946,715,000	1,362,744,000	376,717,000	31,933,231,000	31,349,260,000
27,500,000,000	2,215,400,000	1,951,125,000	1,365,925,000	377,575,000	32,044,100,000	31,458,900,000
27,600,000,000	2,220,983,000	1,955,515,000	1,369,092,000	378,429,000	32,154,927,000	31,568,504,000
27,700,000,000	2,226,548,000	1,959,886,000	1,372,247,000	379,279,000	32,265,713,000	31,678,074,000
27,800,000,000	2,232,095,000	1,964,237,000	1,375,388,000	380,126,000	32,376,458,000	31,787,609,000
27,900,000,000	2,237,625,000	1,968,568,000	1,378,517,000	380,969,000	32,487,162,000	31,897,111,000
28,000,000,000	2,243,136,000	1,972,880,000	1,381,632,000	381,808,000	32,597,824,000	32,006,576,000
28,100,000,000	2,248,629,000	1,977,172,000	1,384,734,000	382,643,000	32,708,444,000	32,116,006,000

Biaya Konstruksi Fisik	Biaya Perencanaan Konstruksi	Biaya Manajemen Konstruksi	Biaya Pengawasan Konstruksi	Biaya Pengelolaan Kegiatan	Total Biaya Pembangunan	
					Dengan Manajemen Konstruksi	Dengan Pengawasan
1	2	3	4	5	6	7
28,200,000,000	2,254,105,000	1,981,445,000	1,387,824,000	383,475,000	32,819,025,000	32,225,404,000
28,300,000,000	2,259,563,000	1,985,698,000	1,390,900,000	384,303,000	32,929,564,000	32,334,766,000
28,400,000,000	2,265,002,000	1,989,931,000	1,393,963,000	385,127,000	33,040,060,000	32,444,092,000
28,500,000,000	2,270,424,000	1,994,145,000	1,397,013,000	385,947,000	33,150,516,000	32,553,384,000
28,600,000,000	2,275,828,000	1,998,339,000	1,400,050,000	386,764,000	33,260,931,000	32,662,642,000
28,700,000,000	2,281,214,000	2,002,514,000	1,403,074,000	387,576,000	33,371,304,000	32,771,864,000
28,800,000,000	2,286,582,000	2,006,669,000	1,406,085,000	388,385,000	33,481,636,000	32,881,052,000
28,900,000,000	2,291,932,000	2,010,804,000	1,409,083,000	389,191,000	33,591,927,000	32,990,206,000
29,000,000,000	2,297,264,000	2,014,920,000	1,412,068,000	389,992,000	33,702,176,000	33,099,324,000
29,100,000,000	2,302,578,000	2,019,016,000	1,415,040,000	390,790,000	33,812,384,000	33,208,408,000
29,200,000,000	2,307,875,000	2,023,093,000	1,417,999,000	391,584,000	33,922,552,000	33,317,458,000
29,300,000,000	2,313,153,000	2,027,150,000	1,420,945,000	392,374,000	34,032,677,000	33,426,472,000
29,400,000,000	2,318,413,000	2,031,187,000	1,423,877,000	393,160,000	34,142,760,000	33,535,450,000
29,500,000,000	2,323,656,000	2,035,205,000	1,426,797,000	393,943,000	34,252,804,000	33,644,396,000
29,600,000,000	2,328,881,000	2,039,203,000	1,429,704,000	394,722,000	34,362,806,000	33,753,307,000
29,700,000,000	2,334,087,000	2,043,182,000	1,432,597,000	395,497,000	34,472,766,000	33,862,181,000
29,800,000,000	2,339,276,000	2,047,141,000	1,435,478,000	396,268,000	34,582,685,000	33,971,022,000
29,900,000,000	2,344,447,000	2,051,080,000	1,438,345,000	397,036,000	34,692,563,000	34,079,828,000
30,000,000,000	2,349,600,000	2,055,000,000	1,441,200,000	397,800,000	34,802,400,000	34,188,600,000
30,100,000,000	2,354,735,000	2,058,900,000	1,444,041,000	398,560,000	34,912,195,000	34,297,336,000
30,200,000,000	2,359,852,000	2,062,781,000	1,446,870,000	399,316,000	35,021,949,000	34,406,038,000
30,300,000,000	2,364,951,000	2,066,642,000	1,449,685,000	400,069,000	35,131,662,000	34,514,705,000
30,400,000,000	2,370,033,000	2,070,483,000	1,452,488,000	400,818,000	35,241,334,000	34,623,339,000
30,500,000,000	2,375,096,000	2,074,305,000	1,455,277,000	401,563,000	35,350,964,000	34,731,936,000
30,600,000,000	2,380,141,000	2,078,107,000	1,458,053,000	402,304,000	35,460,552,000	34,840,498,000
30,700,000,000	2,385,169,000	2,081,890,000	1,460,817,000	403,042,000	35,570,101,000	34,949,028,000
30,800,000,000	2,390,179,000	2,085,653,000	1,463,567,000	403,776,000	35,679,608,000	35,057,522,000
30,900,000,000	2,395,170,000	2,089,396,000	1,466,304,000	404,506,000	35,789,072,000	35,165,980,000
31,000,000,000	2,400,144,000	2,093,120,000	1,469,028,000	405,232,000	35,898,496,000	35,274,404,000
31,100,000,000	2,405,100,000	2,096,824,000	1,471,739,000	405,955,000	36,007,879,000	35,382,794,000
31,200,000,000	2,410,038,000	2,100,509,000	1,474,437,000	406,673,000	36,117,220,000	35,491,148,000
31,300,000,000	2,414,958,000	2,104,174,000	1,477,122,000	407,388,000	36,226,520,000	35,599,468,000
31,400,000,000	2,419,860,000	2,107,819,000	1,479,794,000	408,100,000	36,335,779,000	35,707,754,000
31,500,000,000	2,424,744,000	2,111,445,000	1,482,453,000	408,807,000	36,444,996,000	35,816,004,000
31,600,000,000	2,429,610,000	2,115,051,000	1,485,099,000	409,511,000	36,554,172,000	35,924,220,000
31,700,000,000	2,434,459,000	2,118,638,000	1,487,732,000	410,211,000	36,663,308,000	36,032,402,000
31,800,000,000	2,439,289,000	2,122,205,000	1,490,352,000	410,907,000	36,772,401,000	36,140,548,000
31,900,000,000	2,444,101,000	2,125,752,000	1,492,958,000	411,599,000	36,881,452,000	36,248,658,000
32,000,000,000	2,448,896,000	2,129,280,000	1,495,552,000	412,288,000	36,990,464,000	36,356,736,000
32,100,000,000	2,453,673,000	2,132,788,000	1,498,133,000	412,973,000	37,099,434,000	36,464,779,000
32,200,000,000	2,458,431,000	2,136,277,000	1,500,700,000	413,654,000	37,208,362,000	36,572,785,000
32,300,000,000	2,463,172,000	2,139,746,000	1,503,255,000	414,331,000	37,317,249,000	36,680,758,000
32,400,000,000	2,467,895,000	2,143,195,000	1,505,796,000	415,005,000	37,426,095,000	36,788,696,000
32,500,000,000	2,472,600,000	2,146,625,000	1,508,325,000	415,675,000	37,534,900,000	36,896,600,000
32,600,000,000	2,477,287,000	2,150,035,000	1,510,840,000	416,341,000	37,643,663,000	37,004,468,000
32,700,000,000	2,481,956,000	2,153,426,000	1,513,343,000	417,003,000	37,752,385,000	37,112,302,000
32,800,000,000	2,486,607,000	2,156,797,000	1,515,832,000	417,662,000	37,861,066,000	37,220,101,000
32,900,000,000	2,491,241,000	2,160,148,000	1,518,309,000	418,317,000	37,969,706,000	37,327,867,000
33,000,000,000	2,495,856,000	2,163,480,000	1,520,772,000	418,968,000	38,078,304,000	37,435,596,000
33,100,000,000	2,500,453,000	2,166,792,000	1,523,222,000	419,615,000	38,186,860,000	37,543,290,000
33,200,000,000	2,505,033,000	2,170,085,000	1,525,660,000	420,259,000	38,295,377,000	37,650,952,000
33,300,000,000	2,509,595,000	2,173,358,000	1,528,084,000	420,899,000	38,403,852,000	37,758,578,000
33,400,000,000	2,514,138,000	2,176,611,000	1,530,495,000	421,535,000	38,512,284,000	37,866,168,000
33,500,000,000	2,518,664,000	2,179,845,000	1,532,893,000	422,167,000	38,620,676,000	37,973,724,000
33,600,000,000	2,523,172,000	2,183,059,000	1,535,278,000	422,796,000	38,729,027,000	38,081,246,000

Biaya Konstruksi Fisik	Biaya Perencanaan Konstruksi	Biaya Manajemen Konstruksi	Biaya Pengawasan Konstruksi	Biaya Pengelolaan Kegiatan	Total Biaya Pembangunan	
					Dengan Manajemen Konstruksi	Dengan Pengawasan
1	2	3	4	5	6	7
33,700,000,000	2,527,662,000	2,186,254,000	1,537,650,000	423,420,000	38,837,336,000	38,188,732,000
33,800,000,000	2,532,134,000	2,189,429,000	1,540,009,000	424,041,000	38,945,604,000	38,296,184,000
33,900,000,000	2,536,588,000	2,192,584,000	1,542,355,000	424,659,000	39,053,831,000	38,403,602,000
34,000,000,000	2,541,024,000	2,195,720,000	1,544,688,000	425,272,000	39,162,016,000	38,510,984,000
34,100,000,000	2,545,442,000	2,198,836,000	1,547,008,000	425,882,000	39,270,160,000	38,618,332,000
34,200,000,000	2,549,843,000	2,201,933,000	1,549,315,000	426,488,000	39,378,264,000	38,725,646,000
34,300,000,000	2,554,225,000	2,205,010,000	1,551,609,000	427,090,000	39,486,325,000	38,832,924,000
34,400,000,000	2,558,589,000	2,208,067,000	1,553,889,000	427,688,000	39,594,344,000	38,940,166,000
34,500,000,000	2,562,936,000	2,211,105,000	1,556,157,000	428,283,000	39,702,324,000	39,047,376,000
34,600,000,000	2,567,265,000	2,214,123,000	1,558,412,000	428,874,000	39,810,262,000	39,154,551,000
34,700,000,000	2,571,575,000	2,217,122,000	1,560,653,000	429,461,000	39,918,158,000	39,261,689,000
34,800,000,000	2,575,868,000	2,220,101,000	1,562,882,000	430,044,000	40,026,013,000	39,368,794,000
34,900,000,000	2,580,143,000	2,223,060,000	1,565,097,000	430,624,000	40,133,827,000	39,475,864,000
35,000,000,000	2,584,400,000	2,226,000,000	1,567,300,000	431,200,000	40,241,600,000	39,582,900,000
35,100,000,000	2,588,639,000	2,228,920,000	1,569,489,000	431,772,000	40,349,331,000	39,689,900,000
35,200,000,000	2,592,860,000	2,231,821,000	1,571,666,000	432,340,000	40,457,021,000	39,796,866,000
35,300,000,000	2,597,063,000	2,234,702,000	1,573,829,000	432,905,000	40,564,670,000	39,903,797,000
35,400,000,000	2,601,249,000	2,237,563,000	1,575,980,000	433,466,000	40,672,278,000	40,010,695,000
35,500,000,000	2,605,416,000	2,240,405,000	1,578,117,000	434,023,000	40,779,844,000	40,117,556,000
35,600,000,000	2,609,565,000	2,243,227,000	1,580,241,000	434,576,000	40,887,368,000	40,224,382,000
35,700,000,000	2,613,697,000	2,246,030,000	1,582,353,000	435,126,000	40,994,853,000	40,331,176,000
35,800,000,000	2,617,811,000	2,248,813,000	1,584,451,000	435,672,000	41,102,296,000	40,437,934,000
35,900,000,000	2,621,906,000	2,251,576,000	1,586,536,000	436,214,000	41,209,696,000	40,544,656,000
36,000,000,000	2,625,984,000	2,254,320,000	1,588,608,000	436,752,000	41,317,056,000	40,651,344,000
36,100,000,000	2,630,044,000	2,257,044,000	1,590,667,000	437,287,000	41,424,375,000	40,757,998,000
36,200,000,000	2,634,086,000	2,259,749,000	1,592,713,000	437,817,000	41,531,652,000	40,864,616,000
36,300,000,000	2,638,110,000	2,262,434,000	1,594,746,000	438,344,000	41,638,888,000	40,971,200,000
36,400,000,000	2,642,116,000	2,265,099,000	1,596,766,000	438,868,000	41,746,083,000	41,077,750,000
36,500,000,000	2,646,104,000	2,267,745,000	1,598,773,000	439,387,000	41,853,236,000	41,184,264,000
36,600,000,000	2,650,074,000	2,270,371,000	1,600,767,000	439,903,000	41,960,348,000	41,290,744,000
36,700,000,000	2,654,027,000	2,272,978,000	1,602,748,000	440,415,000	42,067,420,000	41,397,190,000
36,800,000,000	2,657,961,000	2,275,565,000	1,604,716,000	440,923,000	42,174,449,000	41,503,600,000
36,900,000,000	2,661,877,000	2,278,132,000	1,606,670,000	441,427,000	42,281,436,000	41,609,974,000
37,000,000,000	2,665,776,000	2,280,680,000	1,608,612,000	441,928,000	42,388,384,000	41,716,316,000
37,100,000,000	2,669,657,000	2,283,208,000	1,610,541,000	442,425,000	42,495,290,000	41,822,623,000
37,200,000,000	2,673,519,000	2,285,717,000	1,612,456,000	442,918,000	42,602,154,000	41,928,893,000
37,300,000,000	2,677,364,000	2,288,206,000	1,614,359,000	443,407,000	42,708,977,000	42,035,130,000
37,400,000,000	2,681,191,000	2,290,675,000	1,616,248,000	443,893,000	42,815,759,000	42,141,332,000
37,500,000,000	2,685,000,000	2,293,125,000	1,618,125,000	444,375,000	42,922,500,000	42,247,500,000
37,600,000,000	2,688,791,000	2,295,555,000	1,619,988,000	444,853,000	43,029,199,000	42,353,632,000
37,700,000,000	2,692,564,000	2,297,966,000	1,621,839,000	445,327,000	43,135,857,000	42,459,730,000
37,800,000,000	2,696,319,000	2,300,357,000	1,623,676,000	445,798,000	43,242,474,000	42,565,793,000
37,900,000,000	2,700,057,000	2,302,728,000	1,625,501,000	446,265,000	43,349,050,000	42,671,823,000
38,000,000,000	2,703,776,000	2,305,080,000	1,627,312,000	446,728,000	43,455,584,000	42,777,816,000
38,100,000,000	2,707,477,000	2,307,412,000	1,629,110,000	447,187,000	43,562,076,000	42,883,774,000
38,200,000,000	2,711,161,000	2,309,725,000	1,630,896,000	447,643,000	43,668,529,000	42,989,700,000
38,300,000,000	2,714,827,000	2,312,018,000	1,632,668,000	448,095,000	43,774,940,000	43,095,590,000
38,400,000,000	2,718,474,000	2,314,291,000	1,634,427,000	448,543,000	43,881,308,000	43,201,444,000
38,500,000,000	2,722,104,000	2,316,545,000	1,636,173,000	448,987,000	43,987,636,000	43,307,264,000
38,600,000,000	2,725,716,000	2,318,779,000	1,637,906,000	449,428,000	44,093,923,000	43,413,050,000
38,700,000,000	2,729,310,000	2,320,994,000	1,639,626,000	449,864,000	44,200,168,000	43,518,800,000
38,800,000,000	2,732,886,000	2,323,189,000	1,641,333,000	450,297,000	44,306,372,000	43,624,516,000
38,900,000,000	2,736,444,000	2,325,364,000	1,643,027,000	450,727,000	44,412,535,000	43,730,198,000
39,000,000,000	2,739,984,000	2,327,520,000	1,644,708,000	451,152,000	44,518,656,000	43,835,844,000
39,100,000,000	2,743,506,000	2,329,656,000	1,646,376,000	451,574,000	44,624,736,000	43,941,456,000

Biaya Konstruksi Fisik	Biaya Perencanaan Konstruksi	Biaya Manajemen Konstruksi	Biaya Pengawasan Konstruksi	Biaya Pengelolaan Kegiatan	Total Biaya Pembangunan	
					Dengan Manajemen Konstruksi	Dengan Pengawasan
1	2	3	4	5	6	7
39,200,000,000	2,747,011,000	2,331,773,000	1,648,031,000	451,992,000	44,730,776,000	44,047,034,000
39,300,000,000	2,750,497,000	2,333,870,000	1,649,673,000	452,406,000	44,836,773,000	44,152,576,000
39,400,000,000	2,753,965,000	2,335,947,000	1,651,301,000	452,816,000	44,942,728,000	44,258,082,000
39,500,000,000	2,757,416,000	2,338,005,000	1,652,917,000	453,223,000	45,048,644,000	44,363,556,000
39,600,000,000	2,760,849,000	2,340,043,000	1,654,520,000	453,626,000	45,154,518,000	44,468,995,000
39,700,000,000	2,764,263,000	2,342,062,000	1,656,109,000	454,025,000	45,260,350,000	44,574,397,000
39,800,000,000	2,767,660,000	2,344,061,000	1,657,686,000	454,420,000	45,366,141,000	44,679,766,000
39,900,000,000	2,771,039,000	2,346,040,000	1,659,249,000	454,812,000	45,471,891,000	44,785,100,000
40,000,000,000	2,774,400,000	2,348,000,000	1,660,800,000	455,200,000	45,577,600,000	44,890,400,000
40,100,000,000	2,777,743,000	2,349,940,000	1,662,337,000	455,584,000	45,683,267,000	44,995,664,000
40,200,000,000	2,781,068,000	2,351,861,000	1,663,862,000	455,964,000	45,788,893,000	45,100,894,000
40,300,000,000	2,784,375,000	2,353,762,000	1,665,373,000	456,341,000	45,894,478,000	45,206,089,000
40,400,000,000	2,787,665,000	2,355,643,000	1,666,872,000	456,714,000	46,000,022,000	45,311,251,000
40,500,000,000	2,790,936,000	2,357,505,000	1,668,357,000	457,083,000	46,105,524,000	45,416,376,000
40,600,000,000	2,794,189,000	2,359,347,000	1,669,829,000	457,448,000	46,210,984,000	45,521,466,000
40,700,000,000	2,797,425,000	2,361,170,000	1,671,289,000	457,810,000	46,316,405,000	45,626,524,000
40,800,000,000	2,800,643,000	2,362,973,000	1,672,735,000	458,168,000	46,421,784,000	45,731,546,000
40,900,000,000	2,803,842,000	2,364,756,000	1,674,168,000	458,522,000	46,527,120,000	45,836,532,000
41,000,000,000	2,807,024,000	2,366,520,000	1,675,588,000	458,872,000	46,632,416,000	45,941,484,000
41,100,000,000	2,810,188,000	2,368,264,000	1,676,995,000	459,219,000	46,737,671,000	46,046,402,000
41,200,000,000	2,813,334,000	2,369,989,000	1,678,389,000	459,561,000	46,842,884,000	46,151,284,000
41,300,000,000	2,816,462,000	2,371,694,000	1,679,770,000	459,900,000	46,948,056,000	46,256,132,000
41,400,000,000	2,819,572,000	2,373,379,000	1,681,138,000	460,236,000	47,053,187,000	46,360,946,000
41,500,000,000	2,822,664,000	2,375,045,000	1,682,493,000	460,567,000	47,158,276,000	46,465,724,000
41,600,000,000	2,825,738,000	2,376,691,000	1,683,835,000	460,895,000	47,263,324,000	46,570,468,000
41,700,000,000	2,828,795,000	2,378,318,000	1,685,164,000	461,219,000	47,368,332,000	46,675,178,000
41,800,000,000	2,831,833,000	2,379,925,000	1,686,480,000	461,539,000	47,473,297,000	46,779,852,000
41,900,000,000	2,834,853,000	2,381,512,000	1,687,782,000	461,855,000	47,578,220,000	46,884,490,000
42,000,000,000	2,837,856,000	2,383,080,000	1,689,072,000	462,168,000	47,683,104,000	46,989,096,000
42,100,000,000	2,840,841,000	2,384,628,000	1,690,349,000	462,477,000	47,787,946,000	47,093,667,000
42,200,000,000	2,843,807,000	2,386,157,000	1,691,612,000	462,782,000	47,892,746,000	47,198,201,000
42,300,000,000	2,846,756,000	2,387,666,000	1,692,863,000	463,083,000	47,997,505,000	47,302,702,000
42,400,000,000	2,849,687,000	2,389,155,000	1,694,100,000	463,381,000	48,102,223,000	47,407,168,000
42,500,000,000	2,852,600,000	2,390,625,000	1,695,325,000	463,675,000	48,206,900,000	47,511,600,000
42,600,000,000	2,855,495,000	2,392,075,000	1,696,536,000	463,965,000	48,311,535,000	47,615,996,000
42,700,000,000	2,858,372,000	2,393,506,000	1,697,735,000	464,251,000	48,416,129,000	47,720,358,000
42,800,000,000	2,861,231,000	2,394,917,000	1,698,920,000	464,534,000	48,520,682,000	47,824,685,000
42,900,000,000	2,864,073,000	2,396,308,000	1,700,093,000	464,813,000	48,625,194,000	47,928,979,000
43,000,000,000	2,866,896,000	2,397,680,000	1,701,252,000	465,088,000	48,729,664,000	48,033,236,000
43,100,000,000	2,869,701,000	2,399,032,000	1,702,398,000	465,359,000	48,834,092,000	48,137,458,000
43,200,000,000	2,872,489,000	2,400,365,000	1,703,532,000	465,627,000	48,938,481,000	48,241,648,000
43,300,000,000	2,875,259,000	2,401,678,000	1,704,652,000	465,891,000	49,042,828,000	48,345,802,000
43,400,000,000	2,878,010,000	2,402,971,000	1,705,759,000	466,151,000	49,147,132,000	48,449,920,000
43,500,000,000	2,880,744,000	2,404,245,000	1,706,853,000	466,407,000	49,251,396,000	48,554,004,000
43,600,000,000	2,883,460,000	2,405,499,000	1,707,934,000	466,660,000	49,355,619,000	48,658,054,000
43,700,000,000	2,886,158,000	2,406,734,000	1,709,002,000	466,908,000	49,459,800,000	48,762,068,000
43,800,000,000	2,888,838,000	2,407,949,000	1,710,057,000	467,153,000	49,563,940,000	48,866,048,000
43,900,000,000	2,891,500,000	2,409,144,000	1,711,099,000	467,395,000	49,668,039,000	48,969,994,000
44,000,000,000	2,894,144,000	2,410,320,000	1,712,128,000	467,632,000	49,772,096,000	49,073,904,000
44,100,000,000	2,896,770,000	2,411,476,000	1,713,144,000	467,866,000	49,876,112,000	49,177,780,000
44,200,000,000	2,899,379,000	2,412,613,000	1,714,147,000	468,096,000	49,980,088,000	49,281,622,000
44,300,000,000	2,901,969,000	2,413,730,000	1,715,137,000	468,322,000	50,084,021,000	49,385,428,000
44,400,000,000	2,904,541,000	2,414,827,000	1,716,113,000	468,544,000	50,187,912,000	49,489,198,000
44,500,000,000	2,907,096,000	2,415,905,000	1,717,077,000	468,763,000	50,291,764,000	49,592,936,000
44,600,000,000	2,909,633,000	2,416,963,000	1,718,028,000	468,978,000	50,395,574,000	49,696,639,000

Biaya Konstruksi Fisik	Biaya Perencanaan Konstruksi	Biaya Manajemen Konstruksi	Biaya Pengawasan Konstruksi	Biaya Pengelolaan Kegiatan	Total Biaya Pembangunan	
					Dengan Manajemen Konstruksi	Dengan Pengawasan
1	2	3	4	5	6	7
44,700,000,000	2,912,151,000	2,418,002,000	1,718,965,000	469,189,000	50,499,342,000	49,800,305,000
44,800,000,000	2,914,652,000	2,419,021,000	1,719,890,000	469,396,000	50,603,069,000	49,903,938,000
44,900,000,000	2,917,135,000	2,420,020,000	1,720,801,000	469,600,000	50,706,755,000	50,007,536,000
45,000,000,000	2,919,600,000	2,421,000,000	1,721,700,000	469,800,000	50,810,400,000	50,111,100,000
45,100,000,000	2,922,047,000	2,421,960,000	1,722,585,000	469,996,000	50,914,003,000	50,214,628,000
45,200,000,000	2,924,476,000	2,422,901,000	1,723,458,000	470,188,000	51,017,565,000	50,318,122,000
45,300,000,000	2,926,887,000	2,423,822,000	1,724,317,000	470,377,000	51,121,086,000	50,421,581,000
45,400,000,000	2,929,281,000	2,424,723,000	1,725,164,000	470,562,000	51,224,566,000	50,525,007,000
45,500,000,000	2,931,656,000	2,425,605,000	1,725,997,000	470,743,000	51,328,004,000	50,628,396,000
45,600,000,000	2,934,013,000	2,426,467,000	1,726,817,000	470,920,000	51,431,400,000	50,731,750,000
45,700,000,000	2,936,353,000	2,427,310,000	1,727,625,000	471,094,000	51,534,757,000	50,835,072,000
45,800,000,000	2,938,675,000	2,428,133,000	1,728,419,000	471,264,000	51,638,072,000	50,938,358,000
45,900,000,000	2,940,978,000	2,428,936,000	1,729,200,000	471,430,000	51,741,344,000	51,041,608,000
46,000,000,000	2,943,264,000	2,429,720,000	1,729,968,000	471,592,000	51,844,576,000	51,144,824,000
46,100,000,000	2,945,532,000	2,430,484,000	1,730,723,000	471,751,000	51,947,767,000	51,248,006,000
46,200,000,000	2,947,782,000	2,431,229,000	1,731,465,000	471,905,000	52,050,916,000	51,351,152,000
46,300,000,000	2,950,014,000	2,431,954,000	1,732,194,000	472,056,000	52,154,024,000	51,454,264,000
46,400,000,000	2,952,228,000	2,432,659,000	1,732,910,000	472,204,000	52,257,091,000	51,557,342,000
46,500,000,000	2,954,424,000	2,433,345,000	1,733,613,000	472,347,000	52,360,116,000	51,660,384,000
46,600,000,000	2,956,602,000	2,434,011,000	1,734,303,000	472,487,000	52,463,100,000	51,763,392,000
46,700,000,000	2,958,763,000	2,434,658,000	1,734,980,000	472,623,000	52,566,044,000	51,866,366,000
46,800,000,000	2,960,905,000	2,435,285,000	1,735,644,000	472,755,000	52,668,945,000	51,969,304,000
46,900,000,000	2,963,029,000	2,435,892,000	1,736,294,000	472,883,000	52,771,804,000	52,072,206,000
47,000,000,000	2,965,136,000	2,436,480,000	1,736,932,000	473,008,000	52,874,624,000	52,175,076,000
47,100,000,000	2,967,225,000	2,437,048,000	1,737,557,000	473,129,000	52,977,402,000	52,277,911,000
47,200,000,000	2,969,295,000	2,437,597,000	1,738,168,000	473,246,000	53,080,138,000	52,380,709,000
47,300,000,000	2,971,348,000	2,438,126,000	1,738,767,000	473,359,000	53,182,833,000	52,483,474,000
47,400,000,000	2,973,383,000	2,438,635,000	1,739,352,000	473,469,000	53,285,487,000	52,586,204,000
47,500,000,000	2,975,400,000	2,439,125,000	1,739,925,000	473,575,000	53,388,100,000	52,688,900,000
47,600,000,000	2,977,399,000	2,439,595,000	1,740,484,000	473,677,000	53,490,671,000	52,791,560,000
47,700,000,000	2,979,380,000	2,440,046,000	1,741,031,000	473,775,000	53,593,201,000	52,894,186,000
47,800,000,000	2,981,343,000	2,440,477,000	1,741,564,000	473,870,000	53,695,690,000	52,996,777,000
47,900,000,000	2,983,289,000	2,440,888,000	1,742,085,000	473,961,000	53,798,138,000	53,099,335,000
48,000,000,000	2,985,216,000	2,441,280,000	1,742,592,000	474,048,000	53,900,544,000	53,201,856,000
48,100,000,000	2,987,125,000	2,441,652,000	1,743,086,000	474,131,000	54,002,908,000	53,304,342,000
48,200,000,000	2,989,017,000	2,442,005,000	1,743,568,000	474,211,000	54,105,233,000	53,406,796,000
48,300,000,000	2,990,891,000	2,442,338,000	1,744,036,000	474,287,000	54,207,516,000	53,509,214,000
48,400,000,000	2,992,746,000	2,442,651,000	1,744,491,000	474,359,000	54,309,756,000	53,611,596,000
48,500,000,000	2,994,584,000	2,442,945,000	1,744,933,000	474,427,000	54,411,956,000	53,713,944,000
48,600,000,000	2,996,404,000	2,443,219,000	1,745,362,000	474,492,000	54,514,115,000	53,816,258,000
48,700,000,000	2,998,206,000	2,443,474,000	1,745,778,000	474,552,000	54,616,232,000	53,918,536,000
48,800,000,000	2,999,990,000	2,443,709,000	1,746,181,000	474,609,000	54,718,308,000	54,020,780,000
48,900,000,000	3,001,756,000	2,443,924,000	1,746,571,000	474,663,000	54,820,343,000	54,122,990,000
49,000,000,000	3,003,504,000	2,444,120,000	1,746,948,000	474,712,000	54,922,336,000	54,225,164,000
49,100,000,000	3,005,234,000	2,444,296,000	1,747,312,000	474,758,000	55,024,288,000	54,327,304,000
49,200,000,000	3,006,947,000	2,444,453,000	1,747,663,000	474,800,000	55,126,200,000	54,429,410,000
49,300,000,000	3,008,641,000	2,444,590,000	1,748,001,000	474,838,000	55,228,069,000	54,531,480,000
49,400,000,000	3,010,317,000	2,444,707,000	1,748,325,000	474,872,000	55,329,896,000	54,633,514,000
49,500,000,000	3,011,976,000	2,444,805,000	1,748,637,000	474,903,000	55,431,684,000	54,735,516,000
49,600,000,000	3,013,617,000	2,444,883,000	1,748,936,000	474,930,000	55,533,430,000	54,837,483,000
49,700,000,000	3,015,239,000	2,444,942,000	1,749,221,000	474,953,000	55,635,134,000	54,939,413,000
49,800,000,000	3,016,844,000	2,444,981,000	1,749,494,000	474,972,000	55,736,797,000	55,041,310,000
49,900,000,000	3,018,431,000	2,445,000,000	1,749,753,000	474,988,000	55,838,419,000	55,143,172,000
50,000,000,000	3,020,000,000	2,445,000,000	1,750,000,000	475,000,000	55,940,000,000	55,245,000,000
50,100,000,000	3,024,016,000	2,448,247,000	1,752,388,000	475,639,000	56,047,902,000	55,352,043,000

Biaya Konstruksi Fisik	Biaya Perencanaan Konstruksi	Biaya Manajemen Konstruksi	Biaya Pengawasan Konstruksi	Biaya Pengelolaan Kegiatan	Total Biaya Pembangunan	
					Dengan Manajemen Konstruksi	Dengan Pengawasan
1	2	3	4	5	6	7
50,200,000,000	3,028,024,000	2,451,487,000	1,754,771,000	476,278,000	56,155,789,000	55,459,073,000
50,300,000,000	3,032,024,000	2,454,720,000	1,757,150,000	476,914,000	56,263,658,000	55,566,088,000
50,400,000,000	3,036,015,000	2,457,948,000	1,759,524,000	477,550,000	56,371,513,000	55,673,089,000
50,500,000,000	3,039,999,000	2,461,168,000	1,761,895,000	478,185,000	56,479,352,000	55,780,079,000
50,600,000,000	3,043,975,000	2,464,382,000	1,764,260,000	478,818,000	56,587,175,000	55,887,053,000
50,700,000,000	3,047,942,000	2,467,589,000	1,766,621,000	479,450,000	56,694,981,000	55,994,013,000
50,800,000,000	3,051,901,000	2,470,790,000	1,768,978,000	480,080,000	56,802,771,000	56,100,959,000
50,900,000,000	3,055,853,000	2,473,984,000	1,771,330,000	480,710,000	56,910,547,000	56,207,893,000
51,000,000,000	3,059,796,000	2,477,172,000	1,773,678,000	481,338,000	57,018,306,000	56,314,812,000
51,100,000,000	3,063,731,000	2,480,353,000	1,776,021,000	481,965,000	57,126,049,000	56,421,717,000
51,200,000,000	3,067,658,000	2,483,528,000	1,778,360,000	482,591,000	57,233,777,000	56,528,609,000
51,300,000,000	3,071,577,000	2,486,696,000	1,780,695,000	483,215,000	57,341,488,000	56,635,487,000
51,400,000,000	3,075,488,000	2,489,857,000	1,783,025,000	483,838,000	57,449,183,000	56,742,351,000
51,500,000,000	3,079,391,000	2,493,012,000	1,785,351,000	484,461,000	57,556,864,000	56,849,203,000
51,600,000,000	3,083,286,000	2,496,160,000	1,787,672,000	485,081,000	57,664,527,000	56,956,039,000
51,700,000,000	3,087,172,000	2,499,302,000	1,789,988,000	485,701,000	57,772,175,000	57,062,861,000
51,800,000,000	3,091,051,000	2,502,437,000	1,792,301,000	486,319,000	57,879,807,000	57,169,671,000
51,900,000,000	3,094,922,000	2,505,566,000	1,794,609,000	486,936,000	57,987,424,000	57,276,467,000
52,000,000,000	3,098,784,000	2,508,688,000	1,796,912,000	487,552,000	58,095,024,000	57,383,248,000
52,100,000,000	3,102,638,000	2,511,804,000	1,799,211,000	488,167,000	58,202,609,000	57,490,016,000
52,200,000,000	3,106,485,000	2,514,912,000	1,801,506,000	488,780,000	58,310,177,000	57,596,771,000
52,300,000,000	3,110,323,000	2,518,015,000	1,803,796,000	489,392,000	58,417,730,000	57,703,511,000
52,400,000,000	3,114,153,000	2,521,111,000	1,806,081,000	490,003,000	58,525,267,000	57,810,237,000
52,500,000,000	3,117,975,000	2,524,200,000	1,808,363,000	490,613,000	58,632,788,000	57,916,951,000
52,600,000,000	3,121,789,000	2,527,283,000	1,810,639,000	491,221,000	58,740,293,000	58,023,649,000
52,700,000,000	3,125,595,000	2,530,359,000	1,812,912,000	491,828,000	58,847,782,000	58,130,335,000
52,800,000,000	3,129,393,000	2,533,428,000	1,815,180,000	492,434,000	58,955,255,000	58,237,007,000
52,900,000,000	3,133,182,000	2,536,492,000	1,817,443,000	493,039,000	59,062,713,000	58,343,664,000
53,000,000,000	3,136,964,000	2,539,548,000	1,819,702,000	493,642,000	59,170,154,000	58,450,308,000
53,100,000,000	3,140,738,000	2,542,598,000	1,821,957,000	494,244,000	59,277,580,000	58,556,939,000
53,200,000,000	3,144,503,000	2,545,641,000	1,824,207,000	494,845,000	59,384,989,000	58,663,555,000
53,300,000,000	3,148,260,000	2,548,678,000	1,826,452,000	495,445,000	59,492,383,000	58,770,157,000
53,400,000,000	3,152,010,000	2,551,708,000	1,828,694,000	496,043,000	59,599,761,000	58,876,747,000
53,500,000,000	3,155,751,000	2,554,732,000	1,830,931,000	496,641,000	59,707,124,000	58,983,323,000
53,600,000,000	3,159,484,000	2,557,749,000	1,833,163,000	497,236,000	59,814,469,000	59,089,883,000
53,700,000,000	3,163,209,000	2,560,760,000	1,835,391,000	497,831,000	59,921,800,000	59,196,431,000
53,800,000,000	3,166,926,000	2,563,764,000	1,837,614,000	498,425,000	60,029,115,000	59,302,965,000
53,900,000,000	3,170,635,000	2,566,761,000	1,839,833,000	499,017,000	60,136,413,000	59,409,485,000
54,000,000,000	3,174,336,000	2,569,752,000	1,842,048,000	499,608,000	60,243,696,000	59,515,992,000
54,100,000,000	3,178,029,000	2,572,736,000	1,844,258,000	500,198,000	60,350,963,000	59,622,485,000
54,200,000,000	3,181,713,000	2,575,714,000	1,846,464,000	500,786,000	60,458,213,000	59,728,963,000
54,300,000,000	3,185,390,000	2,578,685,000	1,848,665,000	501,374,000	60,565,449,000	59,835,429,000
54,400,000,000	3,189,059,000	2,581,650,000	1,850,862,000	501,960,000	60,672,669,000	59,941,881,000
54,500,000,000	3,192,719,000	2,584,608,000	1,853,055,000	502,545,000	60,779,872,000	60,048,319,000
54,600,000,000	3,196,371,000	2,587,560,000	1,855,242,000	503,128,000	60,887,059,000	60,154,741,000
54,700,000,000	3,200,016,000	2,590,504,000	1,857,426,000	503,710,000	60,994,230,000	60,261,152,000
54,800,000,000	3,203,652,000	2,593,443,000	1,859,605,000	504,292,000	61,101,387,000	60,367,549,000
54,900,000,000	3,207,280,000	2,596,375,000	1,861,780,000	504,871,000	61,208,526,000	60,473,931,000
55,000,000,000	3,210,900,000	2,599,300,000	1,863,950,000	505,450,000	61,315,650,000	60,580,300,000
55,100,000,000	3,214,512,000	2,602,219,000	1,866,116,000	506,027,000	61,422,758,000	60,686,655,000
55,200,000,000	3,218,116,000	2,605,131,000	1,868,277,000	506,604,000	61,529,851,000	60,792,997,000
55,300,000,000	3,221,712,000	2,608,036,000	1,870,434,000	507,178,000	61,636,926,000	60,899,324,000
55,400,000,000	3,225,299,000	2,610,936,000	1,872,586,000	507,752,000	61,743,987,000	61,005,637,000
55,500,000,000	3,228,879,000	2,613,828,000	1,874,735,000	508,325,000	61,851,032,000	61,111,939,000
55,600,000,000	3,232,451,000	2,616,714,000	1,876,878,000	508,896,000	61,958,061,000	61,218,225,000

Biaya Konstruksi Fisik	Biaya Perencanaan Konstruksi	Biaya Manajemen Konstruksi	Biaya Pengawasan Konstruksi	Biaya Pengelolaan Kegiatan	Total Biaya Pembangunan	
					Dengan Manajemen Konstruksi	Dengan Pengawasan
1	2	3	4	5	6	7
55,700,000,000	3,236,014,000	2,619,593,000	1,879,017,000	509,466,000	62,065,073,000	61,324,497,000
55,800,000,000	3,239,569,000	2,622,466,000	1,881,152,000	510,034,000	62,172,069,000	61,430,755,000
55,900,000,000	3,243,117,000	2,625,332,000	1,883,282,000	510,602,000	62,279,051,000	61,537,001,000
56,000,000,000	3,246,656,000	2,628,192,000	1,885,408,000	511,168,000	62,386,016,000	61,643,232,000
56,100,000,000	3,250,187,000	2,631,045,000	1,887,529,000	511,733,000	62,492,965,000	61,749,449,000
56,200,000,000	3,253,710,000	2,633,892,000	1,889,646,000	512,297,000	62,599,899,000	61,855,653,000
56,300,000,000	3,257,225,000	2,636,732,000	1,891,759,000	512,859,000	62,706,816,000	61,961,843,000
56,400,000,000	3,260,732,000	2,639,565,000	1,893,867,000	513,420,000	62,813,717,000	62,068,019,000
56,500,000,000	3,264,231,000	2,642,392,000	1,895,971,000	513,981,000	62,920,604,000	62,174,183,000
56,600,000,000	3,267,722,000	2,645,212,000	1,898,070,000	514,539,000	63,027,473,000	62,280,331,000
56,700,000,000	3,271,204,000	2,648,026,000	1,900,164,000	515,097,000	63,134,327,000	62,386,465,000
56,800,000,000	3,274,679,000	2,650,833,000	1,902,255,000	515,653,000	63,241,165,000	62,492,587,000
56,900,000,000	3,278,146,000	2,653,634,000	1,904,341,000	516,208,000	63,347,988,000	62,598,695,000
57,000,000,000	3,281,604,000	2,656,428,000	1,906,422,000	516,762,000	63,454,794,000	62,704,788,000
57,100,000,000	3,285,054,000	2,659,216,000	1,908,499,000	517,315,000	63,561,585,000	62,810,868,000
57,200,000,000	3,288,497,000	2,661,996,000	1,910,572,000	517,866,000	63,668,359,000	62,916,935,000
57,300,000,000	3,291,931,000	2,664,771,000	1,912,640,000	518,416,000	63,775,118,000	63,022,987,000
57,400,000,000	3,295,357,000	2,667,539,000	1,914,703,000	518,965,000	63,881,861,000	63,129,025,000
57,500,000,000	3,298,775,000	2,670,300,000	1,916,763,000	519,513,000	63,988,588,000	63,235,051,000
57,600,000,000	3,302,185,000	2,673,055,000	1,918,817,000	520,059,000	64,095,299,000	63,341,061,000
57,700,000,000	3,305,587,000	2,675,803,000	1,920,868,000	520,604,000	64,201,994,000	63,447,059,000
57,800,000,000	3,308,981,000	2,678,544,000	1,922,914,000	521,148,000	64,308,673,000	63,553,043,000
57,900,000,000	3,312,366,000	2,681,280,000	1,924,955,000	521,691,000	64,415,337,000	63,659,012,000
58,000,000,000	3,315,744,000	2,684,008,000	1,926,992,000	522,232,000	64,521,984,000	63,764,968,000
58,100,000,000	3,319,114,000	2,686,730,000	1,929,025,000	522,772,000	64,628,616,000	63,870,911,000
58,200,000,000	3,322,475,000	2,689,445,000	1,931,053,000	523,311,000	64,735,231,000	63,976,839,000
58,300,000,000	3,325,828,000	2,692,154,000	1,933,076,000	523,849,000	64,841,831,000	64,082,753,000
58,400,000,000	3,329,174,000	2,694,856,000	1,935,096,000	524,385,000	64,948,415,000	64,188,655,000
58,500,000,000	3,332,511,000	2,697,552,000	1,937,111,000	524,921,000	65,054,984,000	64,294,543,000
58,600,000,000	3,335,840,000	2,700,241,000	1,939,121,000	525,454,000	65,161,535,000	64,400,415,000
58,700,000,000	3,339,161,000	2,702,924,000	1,941,127,000	525,987,000	65,268,072,000	64,506,275,000
58,800,000,000	3,342,474,000	2,705,600,000	1,943,128,000	526,519,000	65,374,593,000	64,612,121,000
58,900,000,000	3,345,779,000	2,708,269,000	1,945,125,000	527,049,000	65,481,097,000	64,717,953,000
59,000,000,000	3,349,076,000	2,710,932,000	1,947,118,000	527,578,000	65,587,586,000	64,823,772,000
59,100,000,000	3,352,365,000	2,713,588,000	1,949,106,000	528,106,000	65,694,059,000	64,929,577,000
59,200,000,000	3,355,645,000	2,716,238,000	1,951,090,000	528,632,000	65,800,515,000	65,035,367,000
59,300,000,000	3,358,918,000	2,718,881,000	1,953,069,000	529,158,000	65,906,957,000	65,141,145,000
59,400,000,000	3,362,183,000	2,721,518,000	1,955,044,000	529,682,000	66,013,383,000	65,246,909,000
59,500,000,000	3,365,439,000	2,724,148,000	1,957,015,000	530,205,000	66,119,792,000	65,352,659,000
59,600,000,000	3,368,687,000	2,726,772,000	1,958,980,000	530,726,000	66,226,185,000	65,458,393,000
59,700,000,000	3,371,928,000	2,729,388,000	1,960,942,000	531,246,000	66,332,562,000	65,564,116,000
59,800,000,000	3,375,160,000	2,731,999,000	1,962,899,000	531,766,000	66,438,925,000	65,669,825,000
59,900,000,000	3,378,384,000	2,734,603,000	1,964,852,000	532,283,000	66,545,270,000	65,775,519,000
60,000,000,000	3,381,600,000	2,737,200,000	1,966,800,000	532,800,000	66,651,600,000	65,881,200,000
60,100,000,000	3,384,808,000	2,739,791,000	1,968,744,000	533,315,000	66,757,914,000	65,986,867,000
60,200,000,000	3,388,008,000	2,742,375,000	1,970,683,000	533,830,000	66,864,213,000	66,092,521,000
60,300,000,000	3,391,200,000	2,744,952,000	1,972,618,000	534,342,000	66,970,494,000	66,198,160,000
60,400,000,000	3,394,383,000	2,747,524,000	1,974,548,000	534,854,000	67,076,761,000	66,303,785,000
60,500,000,000	3,397,559,000	2,750,088,000	1,976,475,000	535,365,000	67,183,012,000	66,409,399,000
60,600,000,000	3,400,727,000	2,752,646,000	1,978,396,000	535,874,000	67,289,247,000	66,514,997,000
60,700,000,000	3,403,886,000	2,755,197,000	1,980,313,000	536,382,000	67,395,465,000	66,620,581,000
60,800,000,000	3,407,037,000	2,757,742,000	1,982,226,000	536,888,000	67,501,667,000	66,726,151,000
60,900,000,000	3,410,181,000	2,760,280,000	1,984,134,000	537,394,000	67,607,855,000	66,831,709,000
61,000,000,000	3,413,316,000	2,762,812,000	1,986,038,000	537,898,000	67,714,026,000	66,937,252,000
61,100,000,000	3,416,443,000	2,765,337,000	1,987,937,000	538,401,000	67,820,181,000	67,042,781,000

Biaya Konstruksi Fisik	Biaya Perencanaan Konstruksi	Biaya Manajemen Konstruksi	Biaya Pengawasan Konstruksi	Biaya Pengelolaan Kegiatan	Total Biaya Pembangunan	
					Dengan Manajemen Konstruksi	Dengan Pengawasan
1	2	3	4	5	6	7
61,200,000,000	3,419,562,000	2,767,856,000	1,989,832,000	538,903,000	67,926,321,000	67,148,297,000
61,300,000,000	3,422,673,000	2,770,368,000	1,991,723,000	539,403,000	68,032,444,000	67,253,799,000
61,400,000,000	3,425,776,000	2,772,873,000	1,993,609,000	539,902,000	68,138,551,000	67,359,287,000
61,500,000,000	3,428,871,000	2,775,372,000	1,995,491,000	540,401,000	68,244,644,000	67,464,763,000
61,600,000,000	3,431,958,000	2,777,864,000	1,997,368,000	540,897,000	68,350,719,000	67,570,223,000
61,700,000,000	3,435,036,000	2,780,350,000	1,999,240,000	541,393,000	68,456,779,000	67,675,669,000
61,800,000,000	3,438,107,000	2,782,829,000	2,001,109,000	541,887,000	68,562,823,000	67,781,103,000
61,900,000,000	3,441,170,000	2,785,302,000	2,002,973,000	542,380,000	68,668,852,000	67,886,523,000
62,000,000,000	3,444,224,000	2,787,768,000	2,004,832,000	542,872,000	68,774,864,000	67,991,928,000
62,100,000,000	3,447,270,000	2,790,228,000	2,006,687,000	543,363,000	68,880,861,000	68,097,320,000
62,200,000,000	3,450,309,000	2,792,680,000	2,008,538,000	543,852,000	68,986,841,000	68,202,699,000
62,300,000,000	3,453,339,000	2,795,127,000	2,010,384,000	544,340,000	69,092,806,000	68,308,063,000
62,400,000,000	3,456,361,000	2,797,567,000	2,012,225,000	544,827,000	69,198,755,000	68,413,413,000
62,500,000,000	3,459,375,000	2,800,000,000	2,014,063,000	545,313,000	69,304,688,000	68,518,751,000
62,600,000,000	3,462,381,000	2,802,427,000	2,015,895,000	545,797,000	69,410,605,000	68,624,073,000
62,700,000,000	3,465,379,000	2,804,847,000	2,017,724,000	546,280,000	69,516,506,000	68,729,383,000
62,800,000,000	3,468,369,000	2,807,260,000	2,019,548,000	546,762,000	69,622,391,000	68,834,679,000
62,900,000,000	3,471,350,000	2,809,668,000	2,021,367,000	547,243,000	69,728,261,000	68,939,960,000
63,000,000,000	3,474,324,000	2,812,068,000	2,023,182,000	547,722,000	69,834,114,000	69,045,228,000
63,100,000,000	3,477,290,000	2,814,462,000	2,024,993,000	548,200,000	69,939,952,000	69,150,483,000
63,200,000,000	3,480,247,000	2,816,849,000	2,026,799,000	548,677,000	70,045,773,000	69,255,723,000
63,300,000,000	3,483,196,000	2,819,230,000	2,028,600,000	549,153,000	70,151,579,000	69,360,949,000
63,400,000,000	3,486,138,000	2,821,604,000	2,030,398,000	549,627,000	70,257,369,000	69,466,163,000
63,500,000,000	3,489,071,000	2,823,972,000	2,032,191,000	550,101,000	70,363,144,000	69,571,363,000
63,600,000,000	3,491,996,000	2,826,333,000	2,033,979,000	550,572,000	70,468,901,000	69,676,547,000
63,700,000,000	3,494,913,000	2,828,688,000	2,035,763,000	551,043,000	70,574,644,000	69,781,719,000
63,800,000,000	3,497,822,000	2,831,036,000	2,037,542,000	551,513,000	70,680,371,000	69,886,877,000
63,900,000,000	3,500,723,000	2,833,377,000	2,039,317,000	551,981,000	70,786,081,000	69,992,021,000
64,000,000,000	3,503,616,000	2,835,712,000	2,041,088,000	552,448,000	70,891,776,000	70,097,152,000
64,100,000,000	3,506,501,000	2,838,040,000	2,042,854,000	552,914,000	70,997,455,000	70,202,269,000
64,200,000,000	3,509,377,000	2,840,362,000	2,044,616,000	553,378,000	71,103,117,000	70,307,371,000
64,300,000,000	3,512,246,000	2,842,677,000	2,046,373,000	553,842,000	71,208,765,000	70,412,461,000
64,400,000,000	3,515,107,000	2,844,986,000	2,048,126,000	554,304,000	71,314,397,000	70,517,537,000
64,500,000,000	3,517,959,000	2,847,288,000	2,049,875,000	554,765,000	71,420,012,000	70,622,599,000
64,600,000,000	3,520,803,000	2,849,584,000	2,051,618,000	555,224,000	71,525,611,000	70,727,645,000
64,700,000,000	3,523,640,000	2,851,872,000	2,053,358,000	555,682,000	71,631,194,000	70,832,680,000
64,800,000,000	3,526,468,000	2,854,155,000	2,055,093,000	556,140,000	71,736,763,000	70,937,701,000
64,900,000,000	3,529,288,000	2,856,431,000	2,056,824,000	556,595,000	71,842,314,000	71,042,707,000
65,000,000,000	3,532,100,000	2,858,700,000	2,058,550,000	557,050,000	71,947,850,000	71,147,700,000
65,100,000,000	3,534,904,000	2,860,963,000	2,060,272,000	557,503,000	72,053,370,000	71,252,679,000
65,200,000,000	3,537,700,000	2,863,219,000	2,061,989,000	557,956,000	72,158,875,000	71,357,645,000
65,300,000,000	3,540,488,000	2,865,468,000	2,063,702,000	558,406,000	72,264,362,000	71,462,596,000
65,400,000,000	3,543,267,000	2,867,712,000	2,065,410,000	558,856,000	72,369,835,000	71,567,533,000
65,500,000,000	3,546,039,000	2,869,948,000	2,067,115,000	559,305,000	72,475,292,000	71,672,459,000
65,600,000,000	3,548,803,000	2,872,178,000	2,068,814,000	559,752,000	72,580,733,000	71,777,369,000
65,700,000,000	3,551,558,000	2,874,401,000	2,070,509,000	560,198,000	72,686,157,000	71,882,265,000
65,800,000,000	3,554,305,000	2,876,618,000	2,072,200,000	560,642,000	72,791,565,000	71,987,147,000
65,900,000,000	3,557,045,000	2,878,828,000	2,073,886,000	561,086,000	72,896,959,000	72,092,017,000
66,000,000,000	3,559,776,000	2,881,032,000	2,075,568,000	561,528,000	73,002,336,000	72,196,872,000
66,100,000,000	3,562,499,000	2,883,229,000	2,077,245,000	561,969,000	73,107,697,000	72,301,713,000
66,200,000,000	3,565,214,000	2,885,420,000	2,078,918,000	562,409,000	73,213,043,000	72,406,541,000
66,300,000,000	3,567,921,000	2,887,604,000	2,080,587,000	562,847,000	73,318,372,000	72,511,355,000
66,400,000,000	3,570,620,000	2,889,781,000	2,082,251,000	563,284,000	73,423,685,000	72,616,155,000
66,500,000,000	3,573,311,000	2,891,952,000	2,083,911,000	563,721,000	73,528,984,000	72,720,943,000
66,600,000,000	3,575,994,000	2,894,116,000	2,085,566,000	564,155,000	73,634,265,000	72,825,715,000

Biaya Konstruksi Fisik	Biaya Perencanaan Konstruksi	Biaya Manajemen Konstruksi	Biaya Pengawasan Konstruksi	Biaya Pengelolaan Kegiatan	Total Biaya Pembangunan	
					Dengan Manajemen Konstruksi	Dengan Pengawasan
1	2	3	4	5	6	7
66,700,000,000	3,578,668,000	2,896,274,000	2,087,216,000	564,589,000	73,739,531,000	72,930,473,000
66,800,000,000	3,581,335,000	2,898,425,000	2,088,863,000	565,021,000	73,844,781,000	73,035,219,000
66,900,000,000	3,583,994,000	2,900,570,000	2,090,505,000	565,452,000	73,950,016,000	73,139,951,000
67,000,000,000	3,586,644,000	2,902,708,000	2,092,142,000	565,882,000	74,055,234,000	73,244,668,000
67,100,000,000	3,589,286,000	2,904,840,000	2,093,775,000	566,311,000	74,160,437,000	73,349,372,000
67,200,000,000	3,591,921,000	2,906,964,000	2,095,404,000	566,738,000	74,265,623,000	73,454,063,000
67,300,000,000	3,594,547,000	2,909,083,000	2,097,028,000	567,164,000	74,370,794,000	73,558,739,000
67,400,000,000	3,597,165,000	2,911,195,000	2,098,647,000	567,589,000	74,475,949,000	73,663,401,000
67,500,000,000	3,599,775,000	2,913,300,000	2,100,263,000	568,013,000	74,581,088,000	73,768,051,000
67,600,000,000	3,602,377,000	2,915,399,000	2,101,873,000	568,435,000	74,686,211,000	73,872,685,000
67,700,000,000	3,604,971,000	2,917,491,000	2,103,480,000	568,856,000	74,791,318,000	73,977,307,000
67,800,000,000	3,607,557,000	2,919,576,000	2,105,082,000	569,276,000	74,896,409,000	74,081,915,000
67,900,000,000	3,610,134,000	2,921,656,000	2,106,679,000	569,695,000	75,001,485,000	74,186,508,000
68,000,000,000	3,612,704,000	2,923,728,000	2,108,272,000	570,112,000	75,106,544,000	74,291,088,000
68,100,000,000	3,615,266,000	2,925,794,000	2,109,861,000	570,528,000	75,211,588,000	74,395,655,000
68,200,000,000	3,617,819,000	2,927,853,000	2,111,445,000	570,943,000	75,316,615,000	74,500,207,000
68,300,000,000	3,620,364,000	2,929,906,000	2,113,024,000	571,357,000	75,421,627,000	74,604,745,000
68,400,000,000	3,622,902,000	2,931,952,000	2,114,600,000	571,769,000	75,526,623,000	74,709,271,000
68,500,000,000	3,625,431,000	2,933,992,000	2,116,171,000	572,181,000	75,631,604,000	74,813,783,000
68,600,000,000	3,627,952,000	2,936,025,000	2,117,737,000	572,590,000	75,736,567,000	74,918,279,000
68,700,000,000	3,630,465,000	2,938,052,000	2,119,299,000	572,999,000	75,841,516,000	75,022,763,000
68,800,000,000	3,632,970,000	2,940,072,000	2,120,856,000	573,407,000	75,946,449,000	75,127,233,000
68,900,000,000	3,635,467,000	2,942,085,000	2,122,409,000	573,813,000	76,051,365,000	75,231,689,000
69,000,000,000	3,637,956,000	2,944,092,000	2,123,958,000	574,218,000	76,156,266,000	75,336,132,000
69,100,000,000	3,640,437,000	2,946,092,000	2,125,502,000	574,622,000	76,261,151,000	75,440,561,000
69,200,000,000	3,642,909,000	2,948,086,000	2,127,042,000	575,024,000	76,366,019,000	75,544,975,000
69,300,000,000	3,645,374,000	2,950,073,000	2,128,577,000	575,426,000	76,470,873,000	75,649,377,000
69,400,000,000	3,647,831,000	2,952,054,000	2,130,108,000	575,826,000	76,575,711,000	75,753,765,000
69,500,000,000	3,650,279,000	2,954,028,000	2,131,635,000	576,225,000	76,680,532,000	75,858,139,000
69,600,000,000	3,652,719,000	2,955,996,000	2,133,156,000	576,622,000	76,785,337,000	75,962,497,000
69,700,000,000	3,655,152,000	2,957,956,000	2,134,674,000	577,018,000	76,890,126,000	76,066,844,000
69,800,000,000	3,657,576,000	2,959,911,000	2,136,187,000	577,414,000	76,994,901,000	76,171,177,000
69,900,000,000	3,659,992,000	2,961,859,000	2,137,696,000	577,807,000	77,099,658,000	76,275,495,000
70,000,000,000	3,662,400,000	2,963,800,000	2,139,200,000	578,200,000	77,204,400,000	76,379,800,000
70,100,000,000	3,664,800,000	2,965,735,000	2,140,700,000	578,591,000	77,309,126,000	76,484,091,000
70,200,000,000	3,667,192,000	2,967,663,000	2,142,195,000	578,982,000	77,413,837,000	76,588,369,000
70,300,000,000	3,669,576,000	2,969,584,000	2,143,686,000	579,370,000	77,518,530,000	76,692,632,000
70,400,000,000	3,671,951,000	2,971,500,000	2,145,172,000	579,758,000	77,623,209,000	76,796,881,000
70,500,000,000	3,674,319,000	2,973,408,000	2,146,655,000	580,145,000	77,727,872,000	76,901,119,000
70,600,000,000	3,676,679,000	2,975,310,000	2,148,132,000	580,530,000	77,832,519,000	77,005,341,000
70,700,000,000	3,679,030,000	2,977,205,000	2,149,605,000	580,914,000	77,937,149,000	77,109,549,000
70,800,000,000	3,681,373,000	2,979,094,000	2,151,074,000	581,296,000	78,041,763,000	77,213,743,000
70,900,000,000	3,683,709,000	2,980,976,000	2,152,538,000	581,678,000	78,146,363,000	77,317,925,000
71,000,000,000	3,686,036,000	2,982,852,000	2,153,998,000	582,058,000	78,250,946,000	77,422,092,000
71,100,000,000	3,688,355,000	2,984,721,000	2,155,453,000	582,437,000	78,355,513,000	77,526,245,000
71,200,000,000	3,690,666,000	2,986,584,000	2,156,904,000	582,815,000	78,460,065,000	77,630,385,000
71,300,000,000	3,692,969,000	2,988,440,000	2,158,351,000	583,191,000	78,564,600,000	77,734,511,000
71,400,000,000	3,695,264,000	2,990,289,000	2,159,793,000	583,566,000	78,669,119,000	77,838,623,000
71,500,000,000	3,697,551,000	2,992,132,000	2,161,231,000	583,941,000	78,773,624,000	77,942,723,000
71,600,000,000	3,699,830,000	2,993,968,000	2,162,664,000	584,313,000	78,878,111,000	78,046,807,000
71,700,000,000	3,702,100,000	2,995,798,000	2,164,092,000	584,685,000	78,982,583,000	78,150,877,000
71,800,000,000	3,704,363,000	2,997,621,000	2,165,517,000	585,055,000	79,087,039,000	78,254,935,000
71,900,000,000	3,706,618,000	2,999,438,000	2,166,937,000	585,424,000	79,191,480,000	78,358,979,000
72,000,000,000	3,708,864,000	3,001,248,000	2,168,352,000	585,792,000	79,295,904,000	78,463,008,000
72,100,000,000	3,711,102,000	3,003,052,000	2,169,763,000	586,159,000	79,400,313,000	78,567,024,000

Biaya Konstruksi Fisik	Biaya Perencanaan Konstruksi	Biaya Manajemen Konstruksi	Biaya Pengawasan Konstruksi	Biaya Pengelolaan Kegiatan	Total Biaya Pembangunan	
					Dengan Manajemen Konstruksi	Dengan Pengawasan
1	2	3	4	5	6	7
72,200,000,000	3,713,333,000	3,004,848,000	2,171,170,000	586,524,000	79,504,705,000	78,671,027,000
72,300,000,000	3,715,555,000	3,006,639,000	2,172,572,000	586,888,000	79,609,082,000	78,775,015,000
72,400,000,000	3,717,769,000	3,008,423,000	2,173,969,000	587,251,000	79,713,443,000	78,878,989,000
72,500,000,000	3,719,975,000	3,010,200,000	2,175,363,000	587,613,000	79,817,788,000	78,982,951,000
72,600,000,000	3,722,173,000	3,011,971,000	2,176,751,000	587,973,000	79,922,117,000	79,086,897,000
72,700,000,000	3,724,363,000	3,013,735,000	2,178,136,000	588,332,000	80,026,430,000	79,190,831,000
72,800,000,000	3,726,545,000	3,015,492,000	2,179,516,000	588,690,000	80,130,727,000	79,294,751,000
72,900,000,000	3,728,718,000	3,017,244,000	2,180,891,000	589,047,000	80,235,009,000	79,398,656,000
73,000,000,000	3,730,884,000	3,018,988,000	2,182,262,000	589,402,000	80,339,274,000	79,502,548,000
73,100,000,000	3,733,042,000	3,020,726,000	2,183,629,000	589,756,000	80,443,524,000	79,606,427,000
73,200,000,000	3,735,191,000	3,022,457,000	2,184,991,000	590,109,000	80,547,757,000	79,710,291,000
73,300,000,000	3,737,332,000	3,024,182,000	2,186,348,000	590,461,000	80,651,975,000	79,814,141,000
73,400,000,000	3,739,466,000	3,025,900,000	2,187,702,000	590,811,000	80,756,177,000	79,917,979,000
73,500,000,000	3,741,591,000	3,027,612,000	2,189,051,000	591,161,000	80,860,364,000	80,021,803,000
73,600,000,000	3,743,708,000	3,029,317,000	2,190,395,000	591,508,000	80,964,533,000	80,125,611,000
73,700,000,000	3,745,817,000	3,031,016,000	2,191,735,000	591,855,000	81,068,688,000	80,229,407,000
73,800,000,000	3,747,918,000	3,032,708,000	2,193,070,000	592,201,000	81,172,827,000	80,333,189,000
73,900,000,000	3,750,011,000	3,034,393,000	2,194,401,000	592,545,000	81,276,949,000	80,436,957,000
74,000,000,000	3,752,096,000	3,036,072,000	2,195,728,000	592,888,000	81,381,056,000	80,540,712,000
74,100,000,000	3,754,173,000	3,037,744,000	2,197,050,000	593,230,000	81,485,147,000	80,644,453,000
74,200,000,000	3,756,241,000	3,039,410,000	2,198,368,000	593,570,000	81,589,221,000	80,748,179,000
74,300,000,000	3,758,302,000	3,041,069,000	2,199,681,000	593,910,000	81,693,281,000	80,851,893,000
74,400,000,000	3,760,355,000	3,042,722,000	2,200,990,000	594,248,000	81,797,325,000	80,955,593,000
74,500,000,000	3,762,399,000	3,044,368,000	2,202,295,000	594,585,000	81,901,352,000	81,059,279,000
74,600,000,000	3,764,435,000	3,046,008,000	2,203,594,000	594,920,000	82,005,363,000	81,162,949,000
74,700,000,000	3,766,464,000	3,047,640,000	2,204,890,000	595,254,000	82,109,358,000	81,266,608,000
74,800,000,000	3,768,484,000	3,049,267,000	2,206,181,000	595,588,000	82,213,339,000	81,370,253,000
74,900,000,000	3,770,496,000	3,050,887,000	2,207,468,000	595,919,000	82,317,302,000	81,473,883,000
75,000,000,000	3,772,500,000	3,052,500,000	2,208,750,000	596,250,000	82,421,250,000	81,577,500,000
75,100,000,000	3,774,496,000	3,054,107,000	2,210,028,000	596,579,000	82,525,182,000	81,681,103,000
75,200,000,000	3,776,484,000	3,055,707,000	2,211,301,000	596,908,000	82,629,099,000	81,784,693,000
75,300,000,000	3,778,464,000	3,057,300,000	2,212,570,000	597,234,000	82,732,998,000	81,888,268,000
75,400,000,000	3,780,435,000	3,058,888,000	2,213,834,000	597,560,000	82,836,883,000	81,991,829,000
75,500,000,000	3,782,399,000	3,060,468,000	2,215,095,000	597,885,000	82,940,752,000	82,095,379,000
75,600,000,000	3,784,355,000	3,062,042,000	2,216,350,000	598,208,000	83,044,605,000	82,198,913,000
75,700,000,000	3,786,302,000	3,063,609,000	2,217,601,000	598,530,000	83,148,441,000	82,302,433,000
75,800,000,000	3,788,241,000	3,065,170,000	2,218,848,000	598,850,000	83,252,261,000	82,405,939,000
75,900,000,000	3,790,173,000	3,066,724,000	2,220,090,000	599,170,000	83,356,067,000	82,509,433,000
76,000,000,000	3,792,096,000	3,068,272,000	2,221,328,000	599,488,000	83,459,856,000	82,612,912,000
76,100,000,000	3,794,011,000	3,069,813,000	2,222,561,000	599,805,000	83,563,629,000	82,716,377,000
76,200,000,000	3,795,918,000	3,071,348,000	2,223,790,000	600,121,000	83,667,387,000	82,819,829,000
76,300,000,000	3,797,817,000	3,072,876,000	2,225,015,000	600,435,000	83,771,128,000	82,923,267,000
76,400,000,000	3,799,708,000	3,074,397,000	2,226,235,000	600,748,000	83,874,853,000	83,026,691,000
76,500,000,000	3,801,591,000	3,075,912,000	2,227,451,000	601,061,000	83,978,564,000	83,130,103,000
76,600,000,000	3,803,466,000	3,077,420,000	2,228,662,000	601,371,000	84,082,257,000	83,233,499,000
76,700,000,000	3,805,332,000	3,078,922,000	2,229,868,000	601,681,000	84,185,935,000	83,336,881,000
76,800,000,000	3,807,191,000	3,080,417,000	2,231,071,000	601,989,000	84,289,597,000	83,440,251,000
76,900,000,000	3,809,042,000	3,081,906,000	2,232,269,000	602,296,000	84,393,244,000	83,543,607,000
77,000,000,000	3,810,884,000	3,083,388,000	2,233,462,000	602,602,000	84,496,874,000	83,646,948,000
77,100,000,000	3,812,718,000	3,084,864,000	2,234,651,000	602,907,000	84,600,489,000	83,750,276,000
77,200,000,000	3,814,545,000	3,086,332,000	2,235,836,000	603,210,000	84,704,087,000	83,853,591,000
77,300,000,000	3,816,363,000	3,087,795,000	2,237,016,000	603,512,000	84,807,670,000	83,956,891,000
77,400,000,000	3,818,173,000	3,089,251,000	2,238,191,000	603,813,000	84,911,237,000	84,060,177,000
77,500,000,000	3,819,975,000	3,090,700,000	2,239,363,000	604,113,000	85,014,788,000	84,163,451,000
77,600,000,000	3,821,769,000	3,092,143,000	2,240,529,000	604,411,000	85,118,323,000	84,266,709,000

Biaya Konstruksi Fisik	Biaya Perencanaan Konstruksi	Biaya Manajemen Konstruksi	Biaya Pengawasan Konstruksi	Biaya Pengelolaan Kegiatan	Total Biaya Pembangunan	
					Dengan Manajemen Konstruksi	Dengan Pengawasan
1	2	3	4	5	6	7
77,700,000,000	3,823,555,000	3,093,579,000	2,241,692,000	604,708,000	85,221,842,000	84,369,955,000
77,800,000,000	3,825,333,000	3,095,008,000	2,242,850,000	605,004,000	85,325,345,000	84,473,187,000
77,900,000,000	3,827,102,000	3,096,432,000	2,244,003,000	605,299,000	85,428,833,000	84,576,404,000
78,000,000,000	3,828,864,000	3,097,848,000	2,245,152,000	605,592,000	85,532,304,000	84,679,608,000
78,100,000,000	3,830,618,000	3,099,258,000	2,246,297,000	605,884,000	85,635,760,000	84,782,799,000
78,200,000,000	3,832,363,000	3,100,661,000	2,247,437,000	606,175,000	85,739,199,000	84,885,975,000
78,300,000,000	3,834,100,000	3,102,058,000	2,248,572,000	606,465,000	85,842,623,000	84,989,137,000
78,400,000,000	3,835,830,000	3,103,448,000	2,249,704,000	606,753,000	85,946,031,000	85,092,287,000
78,500,000,000	3,837,551,000	3,104,832,000	2,250,831,000	607,041,000	86,049,424,000	85,195,423,000
78,600,000,000	3,839,264,000	3,106,209,000	2,251,953,000	607,326,000	86,152,799,000	85,298,543,000
78,700,000,000	3,840,969,000	3,107,580,000	2,253,071,000	607,611,000	86,256,160,000	85,401,651,000
78,800,000,000	3,842,666,000	3,108,944,000	2,254,184,000	607,895,000	86,359,505,000	85,504,745,000
78,900,000,000	3,844,355,000	3,110,301,000	2,255,293,000	608,177,000	86,462,833,000	85,607,825,000
79,000,000,000	3,846,036,000	3,111,652,000	2,256,398,000	608,458,000	86,566,146,000	85,710,892,000
79,100,000,000	3,847,709,000	3,112,996,000	2,257,498,000	608,738,000	86,669,443,000	85,813,945,000
79,200,000,000	3,849,373,000	3,114,334,000	2,258,594,000	609,016,000	86,772,723,000	85,916,983,000
79,300,000,000	3,851,030,000	3,115,665,000	2,259,685,000	609,294,000	86,875,989,000	86,020,009,000
79,400,000,000	3,852,679,000	3,116,990,000	2,260,772,000	609,570,000	86,979,239,000	86,123,021,000
79,500,000,000	3,854,319,000	3,118,308,000	2,261,855,000	609,845,000	87,082,472,000	86,226,019,000
79,600,000,000	3,855,951,000	3,119,620,000	2,262,932,000	610,118,000	87,185,689,000	86,329,001,000
79,700,000,000	3,857,576,000	3,120,924,000	2,264,006,000	610,390,000	87,288,890,000	86,431,972,000
79,800,000,000	3,859,192,000	3,122,223,000	2,265,075,000	610,662,000	87,392,077,000	86,534,929,000
79,900,000,000	3,860,800,000	3,123,515,000	2,266,140,000	610,931,000	87,495,246,000	86,637,871,000
80,000,000,000	3,862,400,000	3,124,800,000	2,267,200,000	611,200,000	87,598,400,000	86,740,800,000
80,100,000,000	3,863,992,000	3,126,079,000	2,268,256,000	611,467,000	87,701,538,000	86,843,715,000
80,200,000,000	3,865,576,000	3,127,351,000	2,269,307,000	611,734,000	87,804,661,000	86,946,617,000
80,300,000,000	3,867,152,000	3,128,616,000	2,270,354,000	611,998,000	87,907,766,000	87,049,504,000
80,400,000,000	3,868,719,000	3,129,876,000	2,271,396,000	612,262,000	88,010,857,000	87,152,377,000
80,500,000,000	3,870,279,000	3,131,128,000	2,272,435,000	612,525,000	88,113,932,000	87,255,239,000
80,600,000,000	3,871,831,000	3,132,374,000	2,273,468,000	612,786,000	88,216,991,000	87,358,085,000
80,700,000,000	3,873,374,000	3,133,613,000	2,274,497,000	613,046,000	88,320,033,000	87,460,917,000
80,800,000,000	3,874,909,000	3,134,846,000	2,275,522,000	613,304,000	88,423,059,000	87,563,735,000
80,900,000,000	3,876,437,000	3,136,072,000	2,276,542,000	613,562,000	88,526,071,000	87,666,541,000
81,000,000,000	3,877,956,000	3,137,292,000	2,277,558,000	613,818,000	88,629,066,000	87,769,332,000
81,100,000,000	3,879,467,000	3,138,505,000	2,278,569,000	614,073,000	88,732,045,000	87,872,109,000
81,200,000,000	3,880,970,000	3,139,712,000	2,279,576,000	614,327,000	88,835,009,000	87,974,873,000
81,300,000,000	3,882,465,000	3,140,912,000	2,280,579,000	614,579,000	88,937,956,000	88,077,623,000
81,400,000,000	3,883,952,000	3,142,105,000	2,281,577,000	614,830,000	89,040,887,000	88,180,359,000
81,500,000,000	3,885,431,000	3,143,292,000	2,282,571,000	615,081,000	89,143,804,000	88,283,083,000
81,600,000,000	3,886,902,000	3,144,472,000	2,283,560,000	615,329,000	89,246,703,000	88,385,791,000
81,700,000,000	3,888,364,000	3,145,646,000	2,284,544,000	615,577,000	89,349,587,000	88,488,485,000
81,800,000,000	3,889,819,000	3,146,813,000	2,285,525,000	615,823,000	89,452,455,000	88,591,167,000
81,900,000,000	3,891,266,000	3,147,974,000	2,286,501,000	616,068,000	89,555,308,000	88,693,835,000
82,000,000,000	3,892,704,000	3,149,128,000	2,287,472,000	616,312,000	89,658,144,000	88,796,488,000
82,100,000,000	3,894,134,000	3,150,276,000	2,288,439,000	616,555,000	89,760,965,000	88,899,128,000
82,200,000,000	3,895,557,000	3,151,416,000	2,289,402,000	616,796,000	89,863,769,000	89,001,755,000
82,300,000,000	3,896,971,000	3,152,551,000	2,290,360,000	617,036,000	89,966,558,000	89,104,367,000
82,400,000,000	3,898,377,000	3,153,679,000	2,291,313,000	617,275,000	90,069,331,000	89,206,965,000
82,500,000,000	3,899,775,000	3,154,800,000	2,292,263,000	617,513,000	90,172,088,000	89,309,551,000
82,600,000,000	3,901,165,000	3,155,915,000	2,293,207,000	617,749,000	90,274,829,000	89,412,121,000
82,700,000,000	3,902,547,000	3,157,023,000	2,294,148,000	617,984,000	90,377,554,000	89,514,679,000
82,800,000,000	3,903,921,000	3,158,124,000	2,295,084,000	618,218,000	90,480,263,000	89,617,223,000
82,900,000,000	3,905,286,000	3,159,220,000	2,296,015,000	618,451,000	90,582,957,000	89,719,752,000
83,000,000,000	3,906,644,000	3,160,308,000	2,296,942,000	618,682,000	90,685,634,000	89,822,268,000
83,100,000,000	3,907,994,000	3,161,390,000	2,297,865,000	618,912,000	90,788,296,000	89,924,771,000

Biaya Konstruksi Fisik	Biaya Perencanaan Konstruksi	Biaya Manajemen Konstruksi	Biaya Pengawasan Konstruksi	Biaya Pengelolaan Kegiatan	Total Biaya Pembangunan	
					Dengan Manajemen Konstruksi	Dengan Pengawasan
1	2	3	4	5	6	7
83,200,000,000	3,909,335,000	3,162,465,000	2,298,783,000	619,141,000	90,890,941,000	90,027,259,000
83,300,000,000	3,910,668,000	3,163,534,000	2,299,696,000	619,369,000	90,993,571,000	90,129,733,000
83,400,000,000	3,911,994,000	3,164,596,000	2,300,606,000	619,595,000	91,096,185,000	90,232,195,000
83,500,000,000	3,913,311,000	3,165,652,000	2,301,511,000	619,821,000	91,198,784,000	90,334,643,000
83,600,000,000	3,914,620,000	3,166,701,000	2,302,411,000	620,044,000	91,301,365,000	90,437,075,000
83,700,000,000	3,915,921,000	3,167,744,000	2,303,307,000	620,267,000	91,403,932,000	90,539,495,000
83,800,000,000	3,917,214,000	3,168,780,000	2,304,198,000	620,489,000	91,506,483,000	90,641,901,000
83,900,000,000	3,918,499,000	3,169,809,000	2,305,085,000	620,709,000	91,609,017,000	90,744,293,000
84,000,000,000	3,919,776,000	3,170,832,000	2,305,968,000	620,928,000	91,711,536,000	90,846,672,000
84,100,000,000	3,921,045,000	3,171,848,000	2,306,846,000	621,146,000	91,814,039,000	90,949,037,000
84,200,000,000	3,922,305,000	3,172,858,000	2,307,720,000	621,362,000	91,916,525,000	91,051,387,000
84,300,000,000	3,923,558,000	3,173,861,000	2,308,589,000	621,578,000	92,018,997,000	91,153,725,000
84,400,000,000	3,924,803,000	3,174,858,000	2,309,454,000	621,792,000	92,121,453,000	91,256,049,000
84,500,000,000	3,926,039,000	3,175,848,000	2,310,315,000	622,005,000	92,223,892,000	91,358,359,000
84,600,000,000	3,927,267,000	3,176,832,000	2,311,170,000	622,216,000	92,326,315,000	91,460,653,000
84,700,000,000	3,928,488,000	3,177,808,000	2,312,022,000	622,426,000	92,428,722,000	91,562,936,000
84,800,000,000	3,929,700,000	3,178,779,000	2,312,869,000	622,636,000	92,531,115,000	91,665,205,000
84,900,000,000	3,930,904,000	3,179,743,000	2,313,712,000	622,843,000	92,633,490,000	91,767,459,000
85,000,000,000	3,932,100,000	3,180,700,000	2,314,550,000	623,050,000	92,735,850,000	91,869,700,000
85,100,000,000	3,933,288,000	3,181,651,000	2,315,384,000	623,255,000	92,838,194,000	91,971,927,000
85,200,000,000	3,934,468,000	3,182,595,000	2,316,213,000	623,460,000	92,940,523,000	92,074,141,000
85,300,000,000	3,935,640,000	3,183,532,000	2,317,038,000	623,662,000	93,042,834,000	92,176,340,000
85,400,000,000	3,936,803,000	3,184,464,000	2,317,858,000	623,864,000	93,145,131,000	92,278,525,000
85,500,000,000	3,937,959,000	3,185,388,000	2,318,675,000	624,065,000	93,247,412,000	92,380,699,000
85,600,000,000	3,939,107,000	3,186,306,000	2,319,486,000	624,264,000	93,349,677,000	92,482,857,000
85,700,000,000	3,940,246,000	3,187,217,000	2,320,293,000	624,462,000	93,451,925,000	92,585,001,000
85,800,000,000	3,941,377,000	3,188,122,000	2,321,096,000	624,658,000	93,554,157,000	92,687,131,000
85,900,000,000	3,942,501,000	3,189,020,000	2,321,894,000	624,854,000	93,656,375,000	92,789,249,000
86,000,000,000	3,943,616,000	3,189,912,000	2,322,688,000	625,048,000	93,758,576,000	92,891,352,000
86,100,000,000	3,944,723,000	3,190,797,000	2,323,477,000	625,241,000	93,860,761,000	92,993,441,000
86,200,000,000	3,945,822,000	3,191,676,000	2,324,262,000	625,433,000	93,962,931,000	93,095,517,000
86,300,000,000	3,946,913,000	3,192,548,000	2,325,043,000	625,623,000	94,065,084,000	93,197,579,000
86,400,000,000	3,947,996,000	3,193,413,000	2,325,819,000	625,812,000	94,167,221,000	93,299,627,000
86,500,000,000	3,949,071,000	3,194,272,000	2,326,591,000	626,001,000	94,269,344,000	93,401,663,000
86,600,000,000	3,950,138,000	3,195,124,000	2,327,358,000	626,187,000	94,371,449,000	93,503,683,000
86,700,000,000	3,951,196,000	3,195,970,000	2,328,120,000	626,373,000	94,473,539,000	93,605,689,000
86,800,000,000	3,952,247,000	3,196,809,000	2,328,879,000	626,557,000	94,575,613,000	93,707,683,000
86,900,000,000	3,953,290,000	3,197,642,000	2,329,633,000	626,740,000	94,677,672,000	93,809,663,000
87,000,000,000	3,954,324,000	3,198,468,000	2,330,382,000	626,922,000	94,779,714,000	93,911,628,000
87,100,000,000	3,955,350,000	3,199,288,000	2,331,127,000	627,103,000	94,881,741,000	94,013,580,000
87,200,000,000	3,956,369,000	3,200,100,000	2,331,868,000	627,282,000	94,983,751,000	94,115,519,000
87,300,000,000	3,957,379,000	3,200,907,000	2,332,604,000	627,460,000	95,085,746,000	94,217,443,000
87,400,000,000	3,958,381,000	3,201,707,000	2,333,335,000	627,637,000	95,187,725,000	94,319,353,000
87,500,000,000	3,959,375,000	3,202,500,000	2,334,063,000	627,813,000	95,289,688,000	94,421,251,000
87,600,000,000	3,960,361,000	3,203,287,000	2,334,785,000	627,987,000	95,391,635,000	94,523,133,000
87,700,000,000	3,961,339,000	3,204,067,000	2,335,504,000	628,160,000	95,493,566,000	94,625,003,000
87,800,000,000	3,962,309,000	3,204,840,000	2,336,218,000	628,332,000	95,595,481,000	94,726,859,000
87,900,000,000	3,963,270,000	3,205,608,000	2,336,927,000	628,503,000	95,697,381,000	94,828,700,000
88,000,000,000	3,964,224,000	3,206,368,000	2,337,632,000	628,672,000	95,799,264,000	94,930,528,000
88,100,000,000	3,965,170,000	3,207,122,000	2,338,333,000	628,840,000	95,901,132,000	95,032,343,000
88,200,000,000	3,966,107,000	3,207,869,000	2,339,029,000	629,007,000	96,002,983,000	95,134,143,000
88,300,000,000	3,967,036,000	3,208,610,000	2,339,720,000	629,173,000	96,104,819,000	95,235,929,000
88,400,000,000	3,967,958,000	3,209,344,000	2,340,408,000	629,337,000	96,206,639,000	95,337,703,000
88,500,000,000	3,968,871,000	3,210,072,000	2,341,091,000	629,501,000	96,308,444,000	95,439,463,000
88,600,000,000	3,969,776,000	3,210,793,000	2,341,769,000	629,662,000	96,410,231,000	95,541,207,000

Biaya Konstruksi Fisik	Biaya Perencanaan Konstruksi	Biaya Manajemen Konstruksi	Biaya Pengawasan Konstruksi	Biaya Pengelolaan Kegiatan	Total Biaya Pembangunan	
					Dengan Manajemen Konstruksi	Dengan Pengawasan
1	2	3	4	5	6	7
88,700,000,000	3,970,673,000	3,211,508,000	2,342,443,000	629,823,000	96,512,004,000	95,642,939,000
88,800,000,000	3,971,562,000	3,212,216,000	2,343,112,000	629,983,000	96,613,761,000	95,744,657,000
88,900,000,000	3,972,443,000	3,212,917,000	2,343,777,000	630,141,000	96,715,501,000	95,846,361,000
89,000,000,000	3,973,316,000	3,213,612,000	2,344,438,000	630,298,000	96,817,226,000	95,948,052,000
89,100,000,000	3,974,181,000	3,214,300,000	2,345,094,000	630,454,000	96,918,935,000	96,049,729,000
89,200,000,000	3,975,037,000	3,214,982,000	2,345,746,000	630,608,000	97,020,627,000	96,151,391,000
89,300,000,000	3,975,886,000	3,215,657,000	2,346,393,000	630,762,000	97,122,305,000	96,253,041,000
89,400,000,000	3,976,727,000	3,216,326,000	2,347,036,000	630,914,000	97,223,967,000	96,354,677,000
89,500,000,000	3,977,559,000	3,216,988,000	2,347,675,000	631,065,000	97,325,612,000	96,456,299,000
89,600,000,000	3,978,383,000	3,217,644,000	2,348,308,000	631,214,000	97,427,241,000	96,557,905,000
89,700,000,000	3,979,200,000	3,218,292,000	2,348,938,000	631,362,000	97,528,854,000	96,659,500,000
89,800,000,000	3,980,008,000	3,218,935,000	2,349,563,000	631,510,000	97,630,453,000	96,761,081,000
89,900,000,000	3,980,808,000	3,219,571,000	2,350,184,000	631,655,000	97,732,034,000	96,862,647,000
90,000,000,000	3,981,600,000	3,220,200,000	2,350,800,000	631,800,000	97,833,600,000	96,964,200,000
90,100,000,000	3,982,384,000	3,220,823,000	2,351,412,000	631,943,000	97,935,150,000	97,065,739,000
90,200,000,000	3,983,160,000	3,221,439,000	2,352,019,000	632,086,000	98,036,685,000	97,167,265,000
90,300,000,000	3,983,928,000	3,222,048,000	2,352,622,000	632,226,000	98,138,202,000	97,268,776,000
90,400,000,000	3,984,687,000	3,222,652,000	2,353,220,000	632,366,000	98,239,705,000	97,370,273,000
90,500,000,000	3,985,439,000	3,223,248,000	2,353,815,000	632,505,000	98,341,192,000	97,471,759,000
90,600,000,000	3,986,183,000	3,223,838,000	2,354,404,000	632,642,000	98,442,663,000	97,573,229,000
90,700,000,000	3,986,918,000	3,224,421,000	2,354,989,000	632,778,000	98,544,117,000	97,674,685,000
90,800,000,000	3,987,645,000	3,224,998,000	2,355,570,000	632,912,000	98,645,555,000	97,776,127,000
90,900,000,000	3,988,365,000	3,225,568,000	2,356,146,000	633,046,000	98,746,979,000	97,877,557,000
91,000,000,000	3,989,076,000	3,226,132,000	2,356,718,000	633,178,000	98,848,386,000	97,978,972,000
91,100,000,000	3,989,779,000	3,226,689,000	2,357,285,000	633,309,000	98,949,777,000	98,080,373,000
91,200,000,000	3,990,474,000	3,227,240,000	2,357,848,000	633,439,000	99,051,153,000	98,181,761,000
91,300,000,000	3,991,161,000	3,227,784,000	2,358,407,000	633,567,000	99,152,512,000	98,283,135,000
91,400,000,000	3,991,840,000	3,228,321,000	2,358,961,000	633,694,000	99,253,855,000	98,384,495,000
91,500,000,000	3,992,511,000	3,228,852,000	2,359,511,000	633,821,000	99,355,184,000	98,485,843,000
91,600,000,000	3,993,174,000	3,229,376,000	2,360,056,000	633,945,000	99,456,495,000	98,587,175,000
91,700,000,000	3,993,828,000	3,229,894,000	2,360,596,000	634,069,000	99,557,791,000	98,688,493,000
91,800,000,000	3,994,475,000	3,230,405,000	2,361,133,000	634,191,000	99,659,071,000	98,789,799,000
91,900,000,000	3,995,114,000	3,230,910,000	2,361,665,000	634,312,000	99,760,336,000	98,891,091,000
92,000,000,000	3,995,744,000	3,231,408,000	2,362,192,000	634,432,000	99,861,584,000	98,992,368,000
92,100,000,000	3,996,366,000	3,231,900,000	2,362,715,000	634,551,000	99,962,817,000	99,093,632,000
92,200,000,000	3,996,981,000	3,232,384,000	2,363,234,000	634,668,000	100,064,033,000	99,194,883,000
92,300,000,000	3,997,587,000	3,232,863,000	2,363,748,000	634,784,000	100,165,234,000	99,296,119,000
92,400,000,000	3,998,185,000	3,233,335,000	2,364,257,000	634,899,000	100,266,419,000	99,397,341,000
92,500,000,000	3,998,775,000	3,233,800,000	2,364,763,000	635,013,000	100,367,588,000	99,498,551,000
92,600,000,000	3,999,357,000	3,234,259,000	2,365,263,000	635,125,000	100,468,741,000	99,599,745,000
92,700,000,000	3,999,931,000	3,234,711,000	2,365,760,000	635,236,000	100,569,878,000	99,700,927,000
92,800,000,000	4,000,497,000	3,235,156,000	2,366,252,000	635,346,000	100,670,999,000	99,802,095,000
92,900,000,000	4,001,054,000	3,235,596,000	2,366,739,000	635,455,000	100,772,105,000	99,903,248,000
93,000,000,000	4,001,604,000	3,236,028,000	2,367,222,000	635,562,000	100,873,194,000	100,004,388,000
93,100,000,000	4,002,146,000	3,236,454,000	2,367,701,000	635,668,000	100,974,268,000	100,105,515,000
93,200,000,000	4,002,679,000	3,236,873,000	2,368,175,000	635,773,000	101,075,325,000	100,206,627,000
93,300,000,000	4,003,204,000	3,237,286,000	2,368,644,000	635,877,000	101,176,367,000	100,307,725,000
93,400,000,000	4,003,722,000	3,237,692,000	2,369,110,000	635,979,000	101,277,393,000	100,408,811,000
93,500,000,000	4,004,231,000	3,238,092,000	2,369,571,000	636,081,000	101,378,404,000	100,509,883,000
93,600,000,000	4,004,732,000	3,238,485,000	2,370,027,000	636,180,000	101,479,397,000	100,610,939,000
93,700,000,000	4,005,225,000	3,238,872,000	2,370,479,000	636,279,000	101,580,376,000	100,711,983,000
93,800,000,000	4,005,710,000	3,239,252,000	2,370,926,000	636,377,000	101,681,339,000	100,813,013,000
93,900,000,000	4,006,187,000	3,239,625,000	2,371,369,000	636,473,000	101,782,285,000	100,914,029,000
94,000,000,000	4,006,656,000	3,239,992,000	2,371,808,000	636,568,000	101,883,216,000	101,015,032,000
94,100,000,000	4,007,117,000	3,240,352,000	2,372,242,000	636,662,000	101,984,131,000	101,116,021,000

Biaya Konstruksi Fisik	Biaya Perencanaan Konstruksi	Biaya Manajemen Konstruksi	Biaya Pengawasan Konstruksi	Biaya Pengelolaan Kegiatan	Total Biaya Pembangunan	
					Dengan Manajemen Konstruksi	Dengan Pengawasan
1	2	3	4	5	6	7
94,200,000,000	4,007,569,000	3,240,706,000	2,372,672,000	636,754,000	102,085,029,000	101,216,995,000
94,300,000,000	4,008,014,000	3,241,053,000	2,373,097,000	636,846,000	102,185,913,000	101,317,957,000
94,400,000,000	4,008,451,000	3,241,394,000	2,373,518,000	636,936,000	102,286,781,000	101,418,905,000
94,500,000,000	4,008,879,000	3,241,728,000	2,373,935,000	637,025,000	102,387,632,000	101,519,839,000
94,600,000,000	4,009,299,000	3,242,056,000	2,374,346,000	637,112,000	102,488,467,000	101,620,757,000
94,700,000,000	4,009,712,000	3,242,376,000	2,374,754,000	637,198,000	102,589,286,000	101,721,664,000
94,800,000,000	4,010,116,000	3,242,691,000	2,375,157,000	637,284,000	102,690,091,000	101,822,557,000
94,900,000,000	4,010,512,000	3,242,999,000	2,375,556,000	637,367,000	102,790,878,000	101,923,435,000
95,000,000,000	4,010,900,000	3,243,300,000	2,375,950,000	637,450,000	102,891,650,000	102,024,300,000
95,100,000,000	4,011,280,000	3,243,595,000	2,376,340,000	637,531,000	102,992,406,000	102,125,151,000
95,200,000,000	4,011,652,000	3,243,883,000	2,376,725,000	637,612,000	103,093,147,000	102,225,989,000
95,300,000,000	4,012,016,000	3,244,164,000	2,377,106,000	637,690,000	103,193,870,000	102,326,812,000
95,400,000,000	4,012,371,000	3,244,440,000	2,377,482,000	637,768,000	103,294,579,000	102,427,621,000
95,500,000,000	4,012,719,000	3,244,708,000	2,377,855,000	637,845,000	103,395,272,000	102,528,419,000
95,600,000,000	4,013,059,000	3,244,970,000	2,378,222,000	637,920,000	103,495,949,000	102,629,201,000
95,700,000,000	4,013,390,000	3,245,225,000	2,378,585,000	637,994,000	103,596,609,000	102,729,969,000
95,800,000,000	4,013,713,000	3,245,474,000	2,378,944,000	638,066,000	103,697,253,000	102,830,723,000
95,900,000,000	4,014,029,000	3,245,716,000	2,379,298,000	638,138,000	103,797,883,000	102,931,465,000
96,000,000,000	4,014,336,000	3,245,952,000	2,379,648,000	638,208,000	103,898,496,000	103,032,192,000
96,100,000,000	4,014,635,000	3,246,181,000	2,379,993,000	638,277,000	103,999,093,000	103,132,905,000
96,200,000,000	4,014,926,000	3,246,404,000	2,380,334,000	638,345,000	104,099,675,000	103,233,605,000
96,300,000,000	4,015,209,000	3,246,620,000	2,380,671,000	638,411,000	104,200,240,000	103,334,291,000
96,400,000,000	4,015,484,000	3,246,829,000	2,381,003,000	638,476,000	104,300,789,000	103,434,963,000
96,500,000,000	4,015,751,000	3,247,032,000	2,381,331,000	638,541,000	104,401,324,000	103,535,623,000
96,600,000,000	4,016,010,000	3,247,228,000	2,381,654,000	638,603,000	104,501,841,000	103,636,267,000
96,700,000,000	4,016,260,000	3,247,418,000	2,381,972,000	638,665,000	104,602,343,000	103,736,897,000
96,800,000,000	4,016,503,000	3,247,601,000	2,382,287,000	638,725,000	104,702,829,000	103,837,515,000
96,900,000,000	4,016,738,000	3,247,778,000	2,382,597,000	638,784,000	104,803,300,000	103,938,119,000
97,000,000,000	4,016,964,000	3,247,948,000	2,382,902,000	638,842,000	104,903,754,000	104,038,708,000
97,100,000,000	4,017,182,000	3,248,112,000	2,383,203,000	638,899,000	105,004,193,000	104,139,284,000
97,200,000,000	4,017,393,000	3,248,268,000	2,383,500,000	638,954,000	105,104,615,000	104,239,847,000
97,300,000,000	4,017,595,000	3,248,419,000	2,383,792,000	639,008,000	105,205,022,000	104,340,395,000
97,400,000,000	4,017,789,000	3,248,563,000	2,384,079,000	639,061,000	105,305,413,000	104,440,929,000
97,500,000,000	4,017,975,000	3,248,700,000	2,384,363,000	639,113,000	105,405,788,000	104,541,451,000
97,600,000,000	4,018,153,000	3,248,831,000	2,384,641,000	639,163,000	105,506,147,000	104,641,957,000
97,700,000,000	4,018,323,000	3,248,955,000	2,384,916,000	639,212,000	105,606,490,000	104,742,451,000
97,800,000,000	4,018,485,000	3,249,072,000	2,385,186,000	639,260,000	105,706,817,000	104,842,931,000
97,900,000,000	4,018,638,000	3,249,184,000	2,385,451,000	639,307,000	105,807,129,000	104,943,396,000
98,000,000,000	4,018,784,000	3,249,288,000	2,385,712,000	639,352,000	105,907,424,000	105,043,848,000
98,100,000,000	4,018,922,000	3,249,386,000	2,385,969,000	639,396,000	106,007,704,000	105,144,287,000
98,200,000,000	4,019,051,000	3,249,477,000	2,386,221,000	639,439,000	106,107,967,000	105,244,711,000
98,300,000,000	4,019,172,000	3,249,562,000	2,386,468,000	639,481,000	106,208,215,000	105,345,121,000
98,400,000,000	4,019,286,000	3,249,640,000	2,386,712,000	639,521,000	106,308,447,000	105,445,519,000
98,500,000,000	4,019,391,000	3,249,712,000	2,386,951,000	639,561,000	106,408,664,000	105,545,903,000
98,600,000,000	4,019,488,000	3,249,777,000	2,387,185,000	639,598,000	106,508,863,000	105,646,271,000
98,700,000,000	4,019,577,000	3,249,836,000	2,387,415,000	639,635,000	106,609,048,000	105,746,627,000
98,800,000,000	4,019,658,000	3,249,888,000	2,387,640,000	639,671,000	106,709,217,000	105,846,969,000
98,900,000,000	4,019,731,000	3,249,933,000	2,387,861,000	639,705,000	106,809,369,000	105,947,297,000
99,000,000,000	4,019,796,000	3,249,972,000	2,388,078,000	639,738,000	106,909,506,000	106,047,612,000
99,100,000,000	4,019,853,000	3,250,004,000	2,388,290,000	639,770,000	107,009,627,000	106,147,913,000
99,200,000,000	4,019,901,000	3,250,030,000	2,388,498,000	639,800,000	107,109,731,000	106,248,199,000
99,300,000,000	4,019,942,000	3,250,049,000	2,388,701,000	639,830,000	107,209,821,000	106,348,473,000
99,400,000,000	4,019,975,000	3,250,062,000	2,388,900,000	639,858,000	107,309,895,000	106,448,733,000
99,500,000,000	4,019,999,000	3,250,068,000	2,389,095,000	639,885,000	107,409,952,000	106,548,979,000
99,600,000,000	4,020,015,000	3,250,068,000	2,389,284,000	639,910,000	107,509,993,000	106,649,209,000

Biaya Konstruksi Fisik	Biaya Perencanaan Konstruksi	Biaya Manajemen Konstruksi	Biaya Pengawasan Konstruksi	Biaya Pengelolaan Kegiatan	Total Biaya Pembangunan	
					Dengan Manajemen Konstruksi	Dengan Pengawasan
1	2	3	4	5	6	7
99,700,000,000	4,020,024,000	3,250,060,000	2,389,470,000	639,934,000	107,610,018,000	106,749,428,000
99,800,000,000	4,020,024,000	3,250,047,000	2,389,651,000	639,958,000	107,710,029,000	106,849,633,000
99,900,000,000	4,020,016,000	3,250,027,000	2,389,828,000	639,979,000	107,810,022,000	106,949,823,000
100,000,000,000	4,020,000,000	3,250,000,000	2,390,000,000	640,000,000	107,910,000,000	107,050,000,000

TABEL C
DAFTAR BIAYA KOMPONEN KEGIATAN
PEMBANGUNAN BANGUNAN GEDUNG NEGARA

KLASIFIKASI : KHUSUS

(dalam rupiah)

Biaya Konstruksi Fisik	Biaya Perencanaan Konstruksi	Biaya Manajemen Konstruksi	Biaya Pengawasan Konstruksi	Biaya Pengelolaan Kegiatan	Total Biaya Pembangunan
1	2	3	4	5	6
250.000.000	53.625.000	39.350.000		40.000.000	382.975.000
275.000.000	58.050.000	42.595.000		42.694.000	418.339.000
300.000.000	62.304.000	45.714.000		45.150.000	453.168.000
325.000.000	66.388.000	48.708.000		47.369.000	487.465.000
350.000.000	70.301.000	51.576.000		49.350.000	521.227.000
375.000.000	74.044.000	54.319.000		51.094.000	554.457.000
400.000.000	77.616.000	56.936.000		52.600.000	587.152.000
425.000.000	81.018.000	59.428.000		53.869.000	619.315.000
450.000.000	84.249.000	61.794.000		54.900.000	650.943.000
475.000.000	87.310.000	64.035.000		55.694.000	682.039.000
500.000.000	90.200.000	66.150.000		56.250.000	712.600.000
525.000.000	93.954.000	68.948.000		58.144.000	746.046.000
550.000.000	97.636.000	71.698.000		59.950.000	779.284.000
575.000.000	101.246.000	74.399.000		61.669.000	812.314.000
600.000.000	104.784.000	77.052.000		63.300.000	845.136.000
625.000.000	108.250.000	79.656.000		64.844.000	877.750.000
650.000.000	111.644.000	82.212.000		66.300.000	910.156.000
675.000.000	114.966.000	84.719.000		67.669.000	942.354.000
700.000.000	118.216.000	87.178.000		68.950.000	974.344.000
725.000.000	121.394.000	89.588.000		70.144.000	1.006.126.000
750.000.000	124.500.000	91.950.000		71.250.000	1.037.700.000
775.000.000	127.534.000	94.263.000		72.269.000	1.069.066.000
800.000.000	130.496.000	96.528.000		73.200.000	1.100.224.000
825.000.000	133.386.000	98.744.000		74.044.000	1.131.174.000
850.000.000	136.204.000	100.912.000		74.800.000	1.161.916.000
875.000.000	138.950.000	103.031.000		75.469.000	1.192.450.000
900.000.000	141.624.000	105.102.000		76.050.000	1.222.776.000
925.000.000	144.226.000	107.124.000		76.544.000	1.252.894.000
950.000.000	146.756.000	109.098.000		76.950.000	1.282.804.000
975.000.000	149.214.000	111.023.000		77.269.000	1.312.506.000
1.000.000.000	151.600.000	112.900.000		77.500.000	1.342.000.000
1.025.000.000	154.999.000	115.441.000		78.985.000	1.374.425.000
1.050.000.000	158.379.000	117.968.000		80.448.000	1.406.795.000
1.075.000.000	161.739.000	120.481.000		81.888.000	1.439.108.000
1.100.000.000	165.081.000	122.980.000		83.307.000	1.471.368.000
1.125.000.000	168.403.000	125.466.000		84.703.000	1.503.572.000
1.150.000.000	171.707.000	127.938.000		86.078.000	1.535.723.000
1.200.000.000	178.256.000	132.840.000		88.760.000	1.599.856.000
1.250.000.000	184.729.000	137.688.000		91.354.000	1.663.771.000
1.300.000.000	191.126.000	142.480.000		93.860.000	1.727.466.000
1.350.000.000	197.447.000	147.218.000		96.278.000	1.790.943.000
1.400.000.000	203.691.000	151.900.000		98.607.000	1.854.198.000
1.450.000.000	209.859.000	156.528.000		100.848.000	1.917.235.000
1.500.000.000	215.950.000	161.100.000		103.000.000	1.980.050.000
1.550.000.000	221.965.000	165.618.000		105.064.000	2.042.647.000
1.600.000.000	227.904.000	170.080.000		107.040.000	2.105.024.000
1.650.000.000	233.767.000	174.488.000		108.928.000	2.167.183.000
1.700.000.000	239.553.000	178.840.000		110.727.000	2.229.120.000
1.750.000.000	245.263.000	183.138.000		112.438.000	2.290.839.000
1.800.000.000	250.896.000	187.380.000		114.060.000	2.352.336.000

Biaya Konstruksi Fisik	Biaya Perencanaan Konstruksi	Biaya Manajemen Konstruksi	Biaya Pengawasan Konstruksi	Biaya Pengelolaan Kegiatan	Total Biaya Pembangunan
1	2	3	4	5	6
1.850.000.000	256.453.000	191.568.000		115.594.000	2.413.615.000
1.900.000.000	261.934.000	195.700.000		117.040.000	2.474.674.000
1.950.000.000	267.339.000	199.778.000		118.398.000	2.535.515.000
2.000.000.000	272.667.000	203.800.000		119.667.000	2.596.134.000
2.050.000.000	277.919.000	207.768.000		120.848.000	2.656.535.000
2.100.000.000	283.094.000	211.680.000		121.940.000	2.716.714.000
2.150.000.000	288.193.000	215.538.000		122.944.000	2.776.675.000
2.200.000.000	293.216.000	219.340.000		123.860.000	2.836.416.000
2.250.000.000	298.163.000	223.088.000		124.688.000	2.895.939.000
2.300.000.000	303.033.000	226.780.000		125.427.000	2.955.240.000
2.350.000.000	307.827.000	230.418.000		126.078.000	3.014.323.000
2.400.000.000	312.544.000	234.000.000		126.640.000	3.073.184.000
2.450.000.000	317.185.000	237.528.000		127.114.000	3.131.827.000
2.500.000.000	321.750.000	241.000.000		127.500.000	3.190.250.000
2.550.000.000	327.690.000	245.346.000		129.158.000	3.252.194.000
2.600.000.000	333.611.000	249.673.000		130.780.000	3.314.064.000
2.650.000.000	339.513.000	253.981.000		132.368.000	3.375.862.000
2.700.000.000	345.395.000	258.271.000		133.920.000	3.437.586.000
2.750.000.000	351.258.000	262.543.000		135.438.000	3.499.239.000
2.800.000.000	357.101.000	266.795.000		136.920.000	3.560.816.000
2.850.000.000	362.925.000	271.029.000		138.368.000	3.622.322.000
2.900.000.000	368.729.000	275.245.000		139.780.000	3.683.754.000
2.950.000.000	374.514.000	279.442.000		141.158.000	3.745.114.000
3.000.000.000	380.280.000	283.620.000		142.500.000	3.806.400.000
3.050.000.000	386.026.000	287.780.000		143.808.000	3.867.614.000
3.100.000.000	391.753.000	291.921.000		145.080.000	3.928.754.000
3.150.000.000	397.461.000	296.043.000		146.318.000	3.989.822.000
3.200.000.000	403.149.000	300.147.000		147.520.000	4.050.816.000
3.250.000.000	408.818.000	304.233.000		148.688.000	4.111.739.000
3.300.000.000	414.467.000	308.299.000		149.820.000	4.172.586.000
3.350.000.000	420.097.000	312.347.000		150.918.000	4.233.362.000
3.400.000.000	425.707.000	316.377.000		151.980.000	4.294.064.000
3.450.000.000	431.298.000	320.388.000		153.008.000	4.354.694.000
3.500.000.000	436.870.000	324.380.000		154.000.000	4.415.250.000
3.550.000.000	442.422.000	328.354.000		154.958.000	4.475.734.000
3.600.000.000	447.955.000	332.309.000		155.880.000	4.536.144.000
3.650.000.000	453.469.000	336.245.000		156.768.000	4.596.482.000
3.700.000.000	458.963.000	340.163.000		157.620.000	4.656.746.000
3.750.000.000	464.438.000	344.063.000		158.438.000	4.716.939.000
3.800.000.000	469.893.000	347.943.000		159.220.000	4.777.056.000
3.850.000.000	475.329.000	351.805.000		159.968.000	4.837.102.000
3.900.000.000	480.745.000	355.649.000		160.680.000	4.897.074.000
3.950.000.000	486.142.000	359.474.000		161.358.000	4.956.974.000
4.000.000.000	491.520.000	363.280.000		162.000.000	5.016.800.000
4.050.000.000	496.878.000	367.068.000		162.608.000	5.076.554.000
4.100.000.000	502.217.000	370.837.000		163.180.000	5.136.234.000
4.150.000.000	507.537.000	374.587.000		163.718.000	5.195.842.000
4.200.000.000	512.837.000	378.319.000		164.220.000	5.255.376.000
4.250.000.000	518.118.000	382.033.000		164.688.000	5.314.839.000
4.300.000.000	523.379.000	385.727.000		165.120.000	5.374.226.000
4.350.000.000	528.621.000	389.403.000		165.518.000	5.433.542.000
4.400.000.000	533.843.000	393.061.000		165.880.000	5.492.784.000
4.450.000.000	539.046.000	396.700.000		166.208.000	5.551.954.000
4.500.000.000	544.230.000	400.320.000		166.500.000	5.611.050.000
4.550.000.000	549.394.000	403.922.000		166.758.000	5.670.074.000

Biaya Konstruksi Fisik	Biaya Perencanaan Konstruksi	Biaya Manajemen Konstruksi	Biaya Pengawasan Konstruksi	Biaya Pengelolaan Kegiatan	Total Biaya Pembangunan
1	2	3	4	5	6
4.600.000.000	554.539.000	407.505.000		166.980.000	5.729.024.000
4.650.000.000	559.665.000	411.069.000		167.168.000	5.787.902.000
4.700.000.000	564.771.000	414.615.000		167.320.000	5.846.706.000
4.750.000.000	569.858.000	418.143.000		167.438.000	5.905.439.000
4.800.000.000	574.925.000	421.651.000		167.520.000	5.964.096.000
4.850.000.000	579.973.000	425.141.000		167.568.000	6.022.682.000
4.900.000.000	585.001.000	428.613.000		167.580.000	6.081.194.000
4.950.000.000	590.010.000	432.066.000		167.558.000	6.139.634.000
5.000.000.000	595.000.000	435.500.000		167.500.000	6.198.000.000
5.050.000.000	600.167.000	439.274.000		168.604.000	6.258.045.000
5.100.000.000	605.319.000	443.037.000		169.697.000	6.318.053.000
5.150.000.000	610.455.000	446.788.000		170.779.000	6.378.022.000
5.200.000.000	615.576.000	450.528.000		171.850.000	6.437.954.000
5.250.000.000	620.681.000	454.256.000		172.909.000	6.497.846.000
5.300.000.000	625.771.000	457.973.000		173.957.000	6.557.701.000
5.350.000.000	630.845.000	461.678.000		174.993.000	6.617.516.000
5.400.000.000	635.904.000	465.372.000		176.018.000	6.677.294.000
5.450.000.000	640.947.000	469.054.000		177.032.000	6.737.033.000
5.500.000.000	645.975.000	472.725.000		178.035.000	6.796.735.000
5.550.000.000	650.987.000	476.384.000		179.026.000	6.856.397.000
5.600.000.000	655.984.000	480.032.000		180.006.000	6.916.022.000
5.650.000.000	660.965.000	483.668.000		180.975.000	6.975.608.000
5.700.000.000	665.931.000	487.293.000		181.933.000	7.035.157.000
5.750.000.000	670.881.000	490.906.000		182.879.000	7.094.666.000
5.800.000.000	675.816.000	494.508.000		183.814.000	7.154.138.000
5.850.000.000	680.735.000	498.098.000		184.737.000	7.213.570.000
5.900.000.000	685.639.000	501.677.000		185.649.000	7.272.965.000
5.950.000.000	690.527.000	505.244.000		186.550.000	7.332.321.000
6.000.000.000	695.400.000	508.800.000		187.440.000	7.391.640.000
6.050.000.000	700.257.000	512.344.000		188.318.000	7.450.919.000
6.100.000.000	705.099.000	515.877.000		189.185.000	7.510.161.000
6.150.000.000	709.925.000	519.398.000		190.041.000	7.569.364.000
6.200.000.000	714.736.000	522.908.000		190.886.000	7.628.530.000
6.250.000.000	719.531.000	526.406.000		191.719.000	7.687.656.000
6.300.000.000	724.311.000	529.893.000		192.541.000	7.746.745.000
6.350.000.000	729.075.000	533.368.000		193.351.000	7.805.794.000
6.400.000.000	733.824.000	536.832.000		194.150.000	7.864.806.000
6.450.000.000	738.557.000	540.284.000		194.938.000	7.923.779.000
6.500.000.000	743.275.000	543.725.000		195.715.000	7.982.715.000
6.550.000.000	747.977.000	547.154.000		196.480.000	8.041.611.000
6.600.000.000	752.664.000	550.572.000		197.234.000	8.100.470.000
6.650.000.000	757.335.000	553.978.000		197.977.000	8.159.290.000
6.700.000.000	761.991.000	557.373.000		198.709.000	8.218.073.000
6.750.000.000	766.631.000	560.756.000		199.429.000	8.276.816.000
6.800.000.000	771.256.000	564.128.000		200.138.000	8.335.522.000
6.850.000.000	775.865.000	567.488.000		200.835.000	8.394.188.000
6.900.000.000	780.459.000	570.837.000		201.521.000	8.452.817.000
6.950.000.000	785.037.000	574.174.000		202.196.000	8.511.407.000
7.000.000.000	789.600.000	577.500.000		202.860.000	8.569.960.000
7.050.000.000	794.147.000	580.814.000		203.512.000	8.628.473.000
7.100.000.000	798.679.000	584.117.000		204.153.000	8.686.949.000
7.150.000.000	803.195.000	587.408.000		204.783.000	8.745.386.000
7.200.000.000	807.696.000	590.688.000		205.402.000	8.803.786.000
7.250.000.000	812.181.000	593.956.000		206.009.000	8.862.146.000
7.300.000.000	816.651.000	597.213.000		206.605.000	8.920.469.000

Biaya Konstruksi Fisik	Biaya Perencanaan Konstruksi	Biaya Manajemen Konstruksi	Biaya Pengawasan Konstruksi	Biaya Pengelolaan Kegiatan	Total Biaya Pembangunan
1	2	3	4	5	6
7.350.000.000	821.105.000	600.458.000		207.189.000	8.978.752.000
7.400.000.000	825.544.000	603.692.000		207.762.000	9.036.998.000
7.450.000.000	829.967.000	606.914.000		208.324.000	9.095.205.000
7.500.000.000	834.375.000	610.125.000		208.875.000	9.153.375.000
7.550.000.000	838.767.000	613.324.000		209.414.000	9.211.505.000
7.600.000.000	843.144.000	616.512.000		209.942.000	9.269.598.000
7.650.000.000	847.505.000	619.688.000		210.459.000	9.327.652.000
7.700.000.000	851.851.000	622.853.000		210.965.000	9.385.669.000
7.750.000.000	856.181.000	626.006.000		211.459.000	9.443.646.000
7.800.000.000	860.496.000	629.148.000		211.942.000	9.501.586.000
7.850.000.000	864.795.000	632.278.000		212.413.000	9.559.486.000
7.900.000.000	869.079.000	635.397.000		212.873.000	9.617.349.000
7.950.000.000	873.347.000	638.504.000		213.322.000	9.675.173.000
8.000.000.000	877.600.000	641.600.000		213.760.000	9.732.960.000
8.050.000.000	881.837.000	644.684.000		214.186.000	9.790.707.000
8.100.000.000	886.059.000	647.757.000		214.601.000	9.848.417.000
8.150.000.000	890.265.000	650.818.000		215.005.000	9.906.088.000
8.200.000.000	894.456.000	653.868.000		215.398.000	9.963.722.000
8.250.000.000	898.631.000	656.906.000		215.779.000	10.021.316.000
8.300.000.000	902.791.000	659.933.000		216.149.000	10.078.873.000
8.350.000.000	906.935.000	662.948.000		216.507.000	10.136.390.000
8.400.000.000	911.064.000	665.952.000		216.854.000	10.193.870.000
8.450.000.000	915.177.000	668.944.000		217.190.000	10.251.311.000
8.500.000.000	919.275.000	671.925.000		217.515.000	10.308.715.000
8.550.000.000	923.357.000	674.894.000		217.828.000	10.366.079.000
8.600.000.000	927.424.000	677.852.000		218.130.000	10.423.406.000
8.650.000.000	931.475.000	680.798.000		218.421.000	10.480.694.000
8.700.000.000	935.511.000	683.733.000		218.701.000	10.537.945.000
8.750.000.000	939.531.000	686.656.000		218.969.000	10.595.156.000
8.800.000.000	943.536.000	689.568.000		219.226.000	10.652.330.000
8.850.000.000	947.525.000	692.468.000		219.471.000	10.709.464.000
8.900.000.000	951.499.000	695.357.000		219.705.000	10.766.561.000
8.950.000.000	955.457.000	698.234.000		219.928.000	10.823.619.000
9.000.000.000	959.400.000	701.100.000		220.140.000	10.880.640.000
9.050.000.000	963.327.000	703.954.000		220.340.000	10.937.621.000
9.100.000.000	967.239.000	706.797.000		220.529.000	10.994.565.000
9.150.000.000	971.135.000	709.628.000		220.707.000	11.051.470.000
9.200.000.000	975.016.000	712.448.000		220.874.000	11.108.338.000
9.250.000.000	978.881.000	715.256.000		221.029.000	11.165.166.000
9.300.000.000	982.731.000	718.053.000		221.173.000	11.221.957.000
9.350.000.000	986.565.000	720.838.000		221.305.000	11.278.708.000
9.400.000.000	990.384.000	723.612.000		221.426.000	11.335.422.000
9.450.000.000	994.187.000	726.374.000		221.536.000	11.392.097.000
9.500.000.000	997.975.000	729.125.000		221.635.000	11.448.735.000
9.550.000.000	1.001.747.000	731.864.000		221.722.000	11.505.333.000
9.600.000.000	1.005.504.000	734.592.000		221.798.000	11.561.894.000
9.650.000.000	1.009.245.000	737.308.000		221.863.000	11.618.416.000
9.700.000.000	1.012.971.000	740.013.000		221.917.000	11.674.901.000
9.750.000.000	1.016.681.000	742.706.000		221.959.000	11.731.346.000
9.800.000.000	1.020.376.000	745.388.000		221.990.000	11.787.754.000
9.850.000.000	1.024.055.000	748.058.000		222.009.000	11.844.122.000
9.900.000.000	1.027.719.000	750.717.000		222.017.000	11.900.453.000
9.950.000.000	1.031.367.000	753.364.000		222.014.000	11.956.745.000
10.000.000.000	1.035.000.000	756.000.000		222.000.000	12.013.000.000
10.050.000.000	1.039.830.000	759.532.000		222.842.000	12.072.204.000

Biaya Konstruksi Fisik	Biaya Perencanaan Konstruksi	Biaya Manajemen Konstruksi	Biaya Pengawasan Konstruksi	Biaya Pengelolaan Kegiatan	Total Biaya Pembangunan
1	2	3	4	5	6
10.100.000.000	1.044.656.000	763.062.000		223.681.000	12.131.399.000
10.150.000.000	1.049.480.000	766.589.000		224.518.000	12.190.587.000
10.200.000.000	1.054.299.000	770.114.000		225.352.000	12.249.765.000
10.250.000.000	1.059.115.000	773.636.000		226.183.000	12.308.934.000
10.300.000.000	1.063.928.000	777.156.000		227.012.000	12.368.096.000
10.350.000.000	1.068.738.000	780.673.000		227.838.000	12.427.249.000
10.400.000.000	1.073.543.000	784.188.000		228.661.000	12.486.392.000
10.450.000.000	1.078.346.000	787.700.000		229.482.000	12.545.528.000
10.500.000.000	1.083.145.000	791.210.000		230.300.000	12.604.655.000
10.550.000.000	1.087.941.000	794.717.000		231.115.000	12.663.773.000
10.600.000.000	1.092.733.000	798.222.000		231.928.000	12.722.883.000
10.650.000.000	1.097.522.000	801.725.000		232.738.000	12.781.985.000
10.700.000.000	1.102.307.000	805.225.000		233.545.000	12.841.077.000
10.750.000.000	1.107.089.000	808.723.000		234.350.000	12.900.162.000
10.800.000.000	1.111.867.000	812.218.000		235.152.000	12.959.237.000
10.850.000.000	1.116.642.000	815.710.000		235.951.000	13.018.303.000
10.900.000.000	1.121.414.000	819.200.000		236.748.000	13.077.362.000
10.950.000.000	1.126.182.000	822.688.000		237.542.000	13.136.412.000
11.000.000.000	1.130.947.000	826.173.000		238.333.000	13.195.453.000
11.050.000.000	1.135.708.000	829.656.000		239.122.000	13.254.486.000
11.100.000.000	1.140.466.000	833.136.000		239.908.000	13.313.510.000
11.150.000.000	1.145.220.000	836.614.000		240.691.000	13.372.525.000
11.200.000.000	1.149.971.000	840.090.000		241.472.000	13.431.533.000
11.250.000.000	1.154.719.000	843.563.000		242.250.000	13.490.532.000
11.300.000.000	1.159.463.000	847.033.000		243.025.000	13.549.521.000
11.350.000.000	1.164.204.000	850.501.000		243.798.000	13.608.503.000
11.400.000.000	1.168.941.000	853.966.000		244.568.000	13.667.475.000
11.450.000.000	1.173.675.000	857.429.000		245.335.000	13.726.439.000
11.500.000.000	1.178.405.000	860.890.000		246.100.000	13.785.395.000
11.550.000.000	1.183.132.000	864.348.000		246.862.000	13.844.342.000
11.600.000.000	1.187.855.000	867.804.000		247.621.000	13.903.280.000
11.650.000.000	1.192.576.000	871.257.000		248.378.000	13.962.211.000
11.700.000.000	1.197.292.000	874.708.000		249.132.000	14.021.132.000
11.750.000.000	1.202.005.000	878.156.000		249.883.000	14.080.044.000
11.800.000.000	1.206.715.000	881.602.000		250.632.000	14.138.949.000
11.850.000.000	1.211.422.000	885.045.000		251.378.000	14.197.845.000
11.900.000.000	1.216.124.000	888.486.000		252.121.000	14.256.731.000
11.950.000.000	1.220.824.000	891.924.000		252.862.000	14.315.610.000
12.000.000.000	1.225.520.000	895.360.000		253.600.000	14.374.480.000
12.050.000.000	1.230.213.000	898.793.000		254.335.000	14.433.341.000
12.100.000.000	1.234.902.000	902.224.000		255.068.000	14.492.194.000
12.150.000.000	1.239.588.000	905.653.000		255.798.000	14.551.039.000
12.200.000.000	1.244.270.000	909.079.000		256.525.000	14.609.874.000
12.250.000.000	1.248.949.000	912.503.000		257.250.000	14.668.702.000
12.300.000.000	1.253.624.000	915.924.000		257.972.000	14.727.520.000
12.350.000.000	1.258.296.000	919.342.000		258.691.000	14.786.329.000
12.400.000.000	1.262.965.000	922.758.000		259.408.000	14.845.131.000
12.450.000.000	1.267.630.000	926.172.000		260.122.000	14.903.924.000
12.500.000.000	1.272.292.000	929.583.000		260.833.000	14.962.708.000
12.550.000.000	1.276.950.000	932.992.000		261.542.000	15.021.484.000
12.600.000.000	1.281.605.000	936.398.000		262.248.000	15.080.251.000
12.650.000.000	1.286.256.000	939.802.000		262.951.000	15.139.009.000
12.700.000.000	1.290.904.000	943.204.000		263.652.000	15.197.760.000
12.750.000.000	1.295.549.000	946.603.000		264.350.000	15.256.502.000
12.800.000.000	1.300.190.000	949.999.000		265.045.000	15.315.234.000

Biaya Konstruksi Fisik	Biaya Perencanaan Konstruksi	Biaya Manajemen Konstruksi	Biaya Pengawasan Konstruksi	Biaya Pengelolaan Kegiatan	Total Biaya Pembangunan
1	2	3	4	5	6
12.850.000.000	1.304.828.000	953.393.000		265.738.000	15.373.959.000
12.900.000.000	1.309.462.000	956.784.000		266.428.000	15.432.674.000
12.950.000.000	1.314.093.000	960.173.000		267.115.000	15.491.381.000
13.000.000.000	1.318.720.000	963.560.000		267.800.000	15.550.080.000
13.050.000.000	1.323.344.000	966.944.000		268.482.000	15.608.770.000
13.100.000.000	1.327.964.000	970.326.000		269.161.000	15.667.451.000
13.150.000.000	1.332.582.000	973.705.000		269.838.000	15.726.125.000
13.200.000.000	1.337.195.000	977.082.000		270.512.000	15.784.789.000
13.250.000.000	1.341.805.000	980.456.000		271.183.000	15.843.444.000
13.300.000.000	1.346.412.000	983.828.000		271.852.000	15.902.092.000
13.350.000.000	1.351.016.000	987.197.000		272.518.000	15.960.731.000
13.400.000.000	1.355.615.000	990.564.000		273.181.000	16.019.360.000
13.450.000.000	1.360.212.000	993.928.000		273.842.000	16.077.982.000
13.500.000.000	1.364.805.000	997.290.000		274.500.000	16.136.595.000
13.550.000.000	1.369.395.000	1.000.649.000		275.155.000	16.195.199.000
13.600.000.000	1.373.981.000	1.004.006.000		275.808.000	16.253.795.000
13.650.000.000	1.378.564.000	1.007.361.000		276.458.000	16.312.383.000
13.700.000.000	1.383.143.000	1.010.713.000		277.105.000	16.370.961.000
13.750.000.000	1.387.719.000	1.014.063.000		277.750.000	16.429.532.000
13.800.000.000	1.392.291.000	1.017.410.000		278.392.000	16.488.093.000
13.850.000.000	1.396.860.000	1.020.754.000		279.031.000	16.546.645.000
13.900.000.000	1.401.426.000	1.024.096.000		279.668.000	16.605.190.000
13.950.000.000	1.405.988.000	1.027.436.000		280.302.000	16.663.726.000
14.000.000.000	1.410.547.000	1.030.773.000		280.933.000	16.722.253.000
14.050.000.000	1.415.102.000	1.034.108.000		281.562.000	16.780.772.000
14.100.000.000	1.419.654.000	1.037.440.000		282.188.000	16.839.282.000
14.150.000.000	1.424.202.000	1.040.770.000		282.811.000	16.897.783.000
14.200.000.000	1.428.747.000	1.044.098.000		283.432.000	16.956.277.000
14.250.000.000	1.433.289.000	1.047.423.000		284.050.000	17.014.762.000
14.300.000.000	1.437.827.000	1.050.745.000		284.665.000	17.073.237.000
14.350.000.000	1.442.362.000	1.054.065.000		285.278.000	17.131.705.000
14.400.000.000	1.446.893.000	1.057.382.000		285.888.000	17.190.163.000
14.450.000.000	1.451.421.000	1.060.697.000		286.495.000	17.248.613.000
14.500.000.000	1.455.945.000	1.064.010.000		287.100.000	17.307.055.000
14.550.000.000	1.460.466.000	1.067.320.000		287.702.000	17.365.488.000
14.600.000.000	1.464.983.000	1.070.628.000		288.301.000	17.423.912.000
14.650.000.000	1.469.498.000	1.073.933.000		288.898.000	17.482.329.000
14.700.000.000	1.474.008.000	1.077.236.000		289.492.000	17.540.736.000
14.750.000.000	1.478.515.000	1.080.536.000		290.083.000	17.599.134.000
14.800.000.000	1.483.019.000	1.083.834.000		290.672.000	17.657.525.000
14.850.000.000	1.487.520.000	1.087.129.000		291.258.000	17.715.907.000
14.900.000.000	1.492.016.000	1.090.422.000		291.841.000	17.774.279.000
14.950.000.000	1.496.510.000	1.093.712.000		292.422.000	17.832.644.000
15.000.000.000	1.501.000.000	1.097.000.000		293.000.000	17.891.000.000
15.050.000.000	1.505.487.000	1.100.285.000		293.575.000	17.949.347.000
15.100.000.000	1.509.970.000	1.103.568.000		294.148.000	18.007.686.000
15.150.000.000	1.514.450.000	1.106.849.000		294.718.000	18.066.017.000
15.200.000.000	1.518.926.000	1.110.127.000		295.285.000	18.124.338.000
15.250.000.000	1.523.399.000	1.113.403.000		295.850.000	18.182.652.000
15.300.000.000	1.527.868.000	1.116.676.000		296.412.000	18.240.956.000
15.350.000.000	1.532.334.000	1.119.946.000		296.971.000	18.299.251.000
15.400.000.000	1.536.797.000	1.123.214.000		297.528.000	18.357.539.000
15.450.000.000	1.541.256.000	1.126.480.000		298.082.000	18.415.818.000
15.500.000.000	1.545.712.000	1.129.743.000		298.633.000	18.474.088.000
15.550.000.000	1.550.164.000	1.133.004.000		299.182.000	18.532.350.000

Biaya Konstruksi Fisik	Biaya Perencanaan Konstruksi	Biaya Manajemen Konstruksi	Biaya Pengawasan Konstruksi	Biaya Pengelolaan Kegiatan	Total Biaya Pembangunan
1	2	3	4	5	6
15.600.000.000	1.554.613.000	1.136.262.000		299.728.000	18.590.603.000
15.650.000.000	1.559.058.000	1.139.518.000		300.271.000	18.648.847.000
15.700.000.000	1.563.500.000	1.142.772.000		300.812.000	18.707.084.000
15.750.000.000	1.567.939.000	1.146.023.000		301.350.000	18.765.312.000
15.800.000.000	1.572.374.000	1.149.271.000		301.885.000	18.823.530.000
15.850.000.000	1.576.806.000	1.152.517.000		302.418.000	18.881.741.000
15.900.000.000	1.581.234.000	1.155.760.000		302.948.000	18.939.942.000
15.950.000.000	1.585.659.000	1.159.001.000		303.475.000	18.998.135.000
16.000.000.000	1.590.080.000	1.162.240.000		304.000.000	19.056.320.000
16.050.000.000	1.594.498.000	1.165.476.000		304.522.000	19.114.496.000
16.100.000.000	1.598.912.000	1.168.710.000		305.041.000	19.172.663.000
16.150.000.000	1.603.324.000	1.171.941.000		305.558.000	19.230.823.000
16.200.000.000	1.607.731.000	1.175.170.000		306.072.000	19.288.973.000
16.250.000.000	1.612.135.000	1.178.396.000		306.583.000	19.347.114.000
16.300.000.000	1.616.536.000	1.181.620.000		307.092.000	19.405.248.000
16.350.000.000	1.620.934.000	1.184.841.000		307.598.000	19.463.373.000
16.400.000.000	1.625.327.000	1.188.060.000		308.101.000	19.521.488.000
16.450.000.000	1.629.718.000	1.191.276.000		308.602.000	19.579.596.000
16.500.000.000	1.634.105.000	1.194.490.000		309.100.000	19.637.695.000
16.550.000.000	1.638.489.000	1.197.701.000		309.595.000	19.695.785.000
16.600.000.000	1.642.869.000	1.200.910.000		310.088.000	19.753.867.000
16.650.000.000	1.647.246.000	1.204.117.000		310.578.000	19.811.941.000
16.700.000.000	1.651.619.000	1.207.321.000		311.065.000	19.870.005.000
16.750.000.000	1.655.989.000	1.210.523.000		311.550.000	19.928.062.000
16.800.000.000	1.660.355.000	1.213.722.000		312.032.000	19.986.109.000
16.850.000.000	1.664.718.000	1.216.918.000		312.511.000	20.044.147.000
16.900.000.000	1.669.078.000	1.220.112.000		312.988.000	20.102.178.000
16.950.000.000	1.673.434.000	1.223.304.000		313.462.000	20.160.200.000
17.000.000.000	1.677.787.000	1.226.493.000		313.933.000	20.218.213.000
17.050.000.000	1.682.136.000	1.229.680.000		314.402.000	20.276.218.000
17.100.000.000	1.686.482.000	1.232.864.000		314.868.000	20.334.214.000
17.150.000.000	1.690.824.000	1.236.046.000		315.331.000	20.392.201.000
17.200.000.000	1.695.163.000	1.239.226.000		315.792.000	20.450.181.000
17.250.000.000	1.699.499.000	1.242.403.000		316.250.000	20.508.152.000
17.300.000.000	1.703.831.000	1.245.577.000		316.705.000	20.566.113.000
17.350.000.000	1.708.160.000	1.248.749.000		317.158.000	20.624.067.000
17.400.000.000	1.712.485.000	1.251.918.000		317.608.000	20.682.011.000
17.450.000.000	1.716.807.000	1.255.085.000		318.055.000	20.739.947.000
17.500.000.000	1.721.125.000	1.258.250.000		318.500.000	20.797.875.000
17.550.000.000	1.725.440.000	1.261.412.000		318.942.000	20.855.794.000
17.600.000.000	1.729.751.000	1.264.572.000		319.381.000	20.913.704.000
17.650.000.000	1.734.060.000	1.267.729.000		319.818.000	20.971.607.000
17.700.000.000	1.738.364.000	1.270.884.000		320.252.000	21.029.500.000
17.750.000.000	1.742.665.000	1.274.036.000		320.683.000	21.087.384.000
17.800.000.000	1.746.963.000	1.277.186.000		321.112.000	21.145.261.000
17.850.000.000	1.751.258.000	1.280.333.000		321.538.000	21.203.129.000
17.900.000.000	1.755.548.000	1.283.478.000		321.961.000	21.260.987.000
17.950.000.000	1.759.836.000	1.286.620.000		322.382.000	21.318.838.000
18.000.000.000	1.764.120.000	1.289.760.000		322.800.000	21.376.680.000
18.050.000.000	1.768.401.000	1.292.897.000		323.215.000	21.434.513.000
18.100.000.000	1.772.678.000	1.296.032.000		323.628.000	21.492.338.000
18.150.000.000	1.776.952.000	1.299.165.000		324.038.000	21.550.155.000
18.200.000.000	1.781.222.000	1.302.295.000		324.445.000	21.607.962.000
18.250.000.000	1.785.489.000	1.305.423.000		324.850.000	21.665.762.000
18.300.000.000	1.789.752.000	1.308.548.000		325.252.000	21.723.552.000

Biaya Konstruksi Fisik	Biaya Perencanaan Konstruksi	Biaya Manajemen Konstruksi	Biaya Pengawasan Konstruksi	Biaya Pengelolaan Kegiatan	Total Biaya Pembangunan
1	2	3	4	5	6
18.350.000.000	1.794.012.000	1.311.670.000		325.651.000	21.781.333.000
18.400.000.000	1.798.269.000	1.314.790.000		326.048.000	21.839.107.000
18.450.000.000	1.802.522.000	1.317.908.000		326.442.000	21.896.872.000
18.500.000.000	1.806.772.000	1.321.023.000		326.833.000	21.954.628.000
18.550.000.000	1.811.018.000	1.324.136.000		327.222.000	22.012.376.000
18.600.000.000	1.815.261.000	1.327.246.000		327.608.000	22.070.115.000
18.650.000.000	1.819.500.000	1.330.354.000		327.991.000	22.127.845.000
18.700.000.000	1.823.736.000	1.333.460.000		328.372.000	22.185.568.000
18.750.000.000	1.827.969.000	1.336.563.000		328.750.000	22.243.282.000
18.800.000.000	1.832.198.000	1.339.663.000		329.125.000	22.300.986.000
18.850.000.000	1.836.424.000	1.342.761.000		329.498.000	22.358.683.000
18.900.000.000	1.840.646.000	1.345.856.000		329.868.000	22.416.370.000
18.950.000.000	1.844.865.000	1.348.949.000		330.235.000	22.474.049.000
19.000.000.000	1.849.080.000	1.352.040.000		330.600.000	22.531.720.000
19.050.000.000	1.853.292.000	1.355.128.000		330.962.000	22.589.382.000
19.100.000.000	1.857.500.000	1.358.214.000		331.321.000	22.647.035.000
19.150.000.000	1.861.706.000	1.361.297.000		331.678.000	22.704.681.000
19.200.000.000	1.865.907.000	1.364.378.000		332.032.000	22.762.317.000
19.250.000.000	1.870.105.000	1.367.456.000		332.383.000	22.819.944.000
19.300.000.000	1.874.300.000	1.370.532.000		332.732.000	22.877.564.000
19.350.000.000	1.878.492.000	1.373.605.000		333.078.000	22.935.175.000
19.400.000.000	1.882.679.000	1.376.676.000		333.421.000	22.992.776.000
19.450.000.000	1.886.864.000	1.379.744.000		333.762.000	23.050.370.000
19.500.000.000	1.891.045.000	1.382.810.000		334.100.000	23.107.955.000
19.550.000.000	1.895.223.000	1.385.873.000		334.435.000	23.165.531.000
19.600.000.000	1.899.397.000	1.388.934.000		334.768.000	23.223.099.000
19.650.000.000	1.903.568.000	1.391.993.000		335.098.000	23.280.659.000
19.700.000.000	1.907.735.000	1.395.049.000		335.425.000	23.338.209.000
19.750.000.000	1.911.899.000	1.398.103.000		335.750.000	23.395.752.000
19.800.000.000	1.916.059.000	1.401.154.000		336.072.000	23.453.285.000
19.850.000.000	1.920.216.000	1.404.202.000		336.391.000	23.510.809.000
19.900.000.000	1.924.370.000	1.407.248.000		336.708.000	23.568.326.000
19.950.000.000	1.928.520.000	1.410.292.000		337.022.000	23.625.834.000
20.000.000.000	1.932.667.000	1.413.333.000		337.333.000	23.683.333.000
20.050.000.000	1.936.810.000	1.416.372.000		337.642.000	23.740.824.000
20.100.000.000	1.940.950.000	1.419.408.000		337.948.000	23.798.306.000
20.150.000.000	1.945.086.000	1.422.442.000		338.251.000	23.855.779.000
20.200.000.000	1.949.219.000	1.425.474.000		338.552.000	23.913.245.000
20.250.000.000	1.953.349.000	1.428.503.000		338.850.000	23.970.702.000
20.300.000.000	1.957.475.000	1.431.529.000		339.145.000	24.028.149.000
20.350.000.000	1.961.598.000	1.434.553.000		339.438.000	24.085.589.000
20.400.000.000	1.965.717.000	1.437.574.000		339.728.000	24.143.019.000
20.450.000.000	1.969.833.000	1.440.593.000		340.015.000	24.200.441.000
20.500.000.000	1.973.945.000	1.443.610.000		340.300.000	24.257.855.000
20.550.000.000	1.978.054.000	1.446.624.000		340.582.000	24.315.260.000
20.600.000.000	1.982.159.000	1.449.636.000		340.861.000	24.372.656.000
20.650.000.000	1.986.262.000	1.452.645.000		341.138.000	24.430.045.000
20.700.000.000	1.990.360.000	1.455.652.000		341.412.000	24.487.424.000
20.750.000.000	1.994.455.000	1.458.656.000		341.683.000	24.544.794.000
20.800.000.000	1.998.547.000	1.461.658.000		341.952.000	24.602.157.000
20.850.000.000	2.002.636.000	1.464.657.000		342.218.000	24.659.511.000
20.900.000.000	2.006.720.000	1.467.654.000		342.481.000	24.716.855.000
20.950.000.000	2.010.802.000	1.470.648.000		342.742.000	24.774.192.000
21.000.000.000	2.014.880.000	1.473.640.000		343.000.000	24.831.520.000
21.050.000.000	2.018.955.000	1.476.629.000		343.255.000	24.888.839.000

Biaya Konstruksi Fisik	Biaya Perencanaan Konstruksi	Biaya Manajemen Konstruksi	Biaya Pengawasan Konstruksi	Biaya Pengelolaan Kegiatan	Total Biaya Pembangunan
1	2	3	4	5	6
21.100.000.000	2.023.026.000	1.479.616.000		343.508.000	24.946.150.000
21.150.000.000	2.027.094.000	1.482.601.000		343.758.000	25.003.453.000
21.200.000.000	2.031.158.000	1.485.583.000		344.005.000	25.060.746.000
21.250.000.000	2.035.219.000	1.488.563.000		344.250.000	25.118.032.000
21.300.000.000	2.039.276.000	1.491.540.000		344.492.000	25.175.308.000
21.350.000.000	2.043.330.000	1.494.514.000		344.731.000	25.232.575.000
21.400.000.000	2.047.381.000	1.497.486.000		344.968.000	25.289.835.000
21.450.000.000	2.051.428.000	1.500.456.000		345.202.000	25.347.086.000
21.500.000.000	2.055.472.000	1.503.423.000		345.433.000	25.404.328.000
21.550.000.000	2.059.512.000	1.506.388.000		345.662.000	25.461.562.000
21.600.000.000	2.063.549.000	1.509.350.000		345.888.000	25.518.787.000
21.650.000.000	2.067.582.000	1.512.310.000		346.111.000	25.576.003.000
21.700.000.000	2.071.612.000	1.515.268.000		346.332.000	25.633.212.000
21.750.000.000	2.075.639.000	1.518.223.000		346.550.000	25.690.412.000
21.800.000.000	2.079.662.000	1.521.175.000		346.765.000	25.747.602.000
21.850.000.000	2.083.682.000	1.524.125.000		346.978.000	25.804.785.000
21.900.000.000	2.087.698.000	1.527.072.000		347.188.000	25.861.958.000
21.950.000.000	2.091.711.000	1.530.017.000		347.395.000	25.919.123.000
22.000.000.000	2.095.720.000	1.532.960.000		347.600.000	25.976.280.000
22.050.000.000	2.099.726.000	1.535.900.000		347.802.000	26.033.428.000
22.100.000.000	2.103.728.000	1.538.838.000		348.001.000	26.090.567.000
22.150.000.000	2.107.728.000	1.541.773.000		348.198.000	26.147.699.000
22.200.000.000	2.111.723.000	1.544.706.000		348.392.000	26.204.821.000
22.250.000.000	2.115.715.000	1.547.636.000		348.583.000	26.261.934.000
22.300.000.000	2.119.704.000	1.550.564.000		348.772.000	26.319.040.000
22.350.000.000	2.123.690.000	1.553.489.000		348.958.000	26.376.137.000
22.400.000.000	2.127.671.000	1.556.412.000		349.141.000	26.433.224.000
22.450.000.000	2.131.650.000	1.559.332.000		349.322.000	26.490.304.000
22.500.000.000	2.135.625.000	1.562.250.000		349.500.000	26.547.375.000
22.550.000.000	2.139.597.000	1.565.165.000		349.675.000	26.604.437.000
22.600.000.000	2.143.565.000	1.568.078.000		349.848.000	26.661.491.000
22.650.000.000	2.147.530.000	1.570.989.000		350.018.000	26.718.537.000
22.700.000.000	2.151.491.000	1.573.897.000		350.185.000	26.775.573.000
22.750.000.000	2.155.449.000	1.576.803.000		350.350.000	26.832.602.000
22.800.000.000	2.159.403.000	1.579.706.000		350.512.000	26.889.621.000
22.850.000.000	2.163.354.000	1.582.606.000		350.671.000	26.946.631.000
22.900.000.000	2.167.302.000	1.585.504.000		350.828.000	27.003.634.000
22.950.000.000	2.171.246.000	1.588.400.000		350.982.000	27.060.628.000
23.000.000.000	2.175.187.000	1.591.293.000		351.133.000	27.117.613.000
23.050.000.000	2.179.124.000	1.594.184.000		351.282.000	27.174.590.000
23.100.000.000	2.183.058.000	1.597.072.000		351.428.000	27.231.558.000
23.150.000.000	2.186.988.000	1.599.958.000		351.571.000	27.288.517.000
23.200.000.000	2.190.915.000	1.602.842.000		351.712.000	27.345.469.000
23.250.000.000	2.194.839.000	1.605.723.000		351.850.000	27.402.412.000
23.300.000.000	2.198.759.000	1.608.601.000		351.985.000	27.459.345.000
23.350.000.000	2.202.676.000	1.611.477.000		352.118.000	27.516.271.000
23.400.000.000	2.206.589.000	1.614.350.000		352.248.000	27.573.187.000
23.450.000.000	2.210.499.000	1.617.221.000		352.375.000	27.630.095.000
23.500.000.000	2.214.405.000	1.620.090.000		352.500.000	27.686.995.000
23.550.000.000	2.218.308.000	1.622.956.000		352.622.000	27.743.886.000
23.600.000.000	2.222.207.000	1.625.820.000		352.741.000	27.800.768.000
23.650.000.000	2.226.104.000	1.628.681.000		352.858.000	27.857.643.000
23.700.000.000	2.229.996.000	1.631.540.000		352.972.000	27.914.508.000
23.750.000.000	2.233.885.000	1.634.396.000		353.083.000	27.971.364.000
23.800.000.000	2.237.771.000	1.637.250.000		353.192.000	28.028.213.000

Biaya Konstruksi Fisik	Biaya Perencanaan Konstruksi	Biaya Manajemen Konstruksi	Biaya Pengawasan Konstruksi	Biaya Pengelolaan Kegiatan	Total Biaya Pembangunan
1	2	3	4	5	6
23.850.000.000	2.241.654.000	1.640.101.000		353.298.000	28.085.053.000
23.900.000.000	2.245.532.000	1.642.950.000		353.401.000	28.141.883.000
23.950.000.000	2.249.408.000	1.645.796.000		353.502.000	28.198.706.000
24.000.000.000	2.253.280.000	1.648.640.000		353.600.000	28.255.520.000
24.050.000.000	2.257.149.000	1.651.481.000		353.695.000	28.312.325.000
24.100.000.000	2.261.014.000	1.654.320.000		353.788.000	28.369.122.000
24.150.000.000	2.264.876.000	1.657.157.000		353.878.000	28.425.911.000
24.200.000.000	2.268.734.000	1.659.991.000		353.965.000	28.482.690.000
24.250.000.000	2.272.589.000	1.662.823.000		354.050.000	28.539.462.000
24.300.000.000	2.276.440.000	1.665.652.000		354.132.000	28.596.224.000
24.350.000.000	2.280.288.000	1.668.478.000		354.211.000	28.652.977.000
24.400.000.000	2.284.133.000	1.671.302.000		354.288.000	28.709.723.000
24.450.000.000	2.287.974.000	1.674.124.000		354.362.000	28.766.460.000
24.500.000.000	2.291.812.000	1.676.943.000		354.433.000	28.823.188.000
24.550.000.000	2.295.646.000	1.679.760.000		354.502.000	28.879.908.000
24.600.000.000	2.299.477.000	1.682.574.000		354.568.000	28.936.619.000
24.650.000.000	2.303.304.000	1.685.386.000		354.631.000	28.993.321.000
24.700.000.000	2.307.128.000	1.688.196.000		354.692.000	29.050.016.000
24.750.000.000	2.310.949.000	1.691.003.000		354.750.000	29.106.702.000
24.800.000.000	2.314.766.000	1.693.807.000		354.805.000	29.163.378.000
24.850.000.000	2.318.580.000	1.696.609.000		354.858.000	29.220.047.000
24.900.000.000	2.322.390.000	1.699.408.000		354.908.000	29.276.706.000
24.950.000.000	2.326.197.000	1.702.205.000		354.955.000	29.333.357.000
25.000.000.000	2.330.000.000	1.705.000.000		355.000.000	29.390.000.000
25.100.000.000	2.336.890.000	1.709.591.000		355.948.000	29.502.429.000
25.200.000.000	2.343.761.000	1.714.164.000		356.892.000	29.614.817.000
25.300.000.000	2.350.613.000	1.718.720.000		357.833.000	29.727.166.000
25.400.000.000	2.357.445.000	1.723.258.000		358.770.000	29.839.473.000
25.500.000.000	2.364.258.000	1.727.778.000		359.703.000	29.951.739.000
25.600.000.000	2.371.052.000	1.732.280.000		360.632.000	30.063.964.000
25.700.000.000	2.377.826.000	1.736.765.000		361.558.000	30.176.149.000
25.800.000.000	2.384.580.000	1.741.232.000		362.480.000	30.288.292.000
25.900.000.000	2.391.316.000	1.745.681.000		363.398.000	30.400.395.000
26.000.000.000	2.398.032.000	1.750.112.000		364.312.000	30.512.456.000
26.100.000.000	2.404.729.000	1.754.526.000		365.223.000	30.624.478.000
26.200.000.000	2.411.406.000	1.758.921.000		366.129.000	30.736.456.000
26.300.000.000	2.418.064.000	1.763.299.000		367.032.000	30.848.395.000
26.400.000.000	2.424.703.000	1.767.660.000		367.932.000	30.960.295.000
26.500.000.000	2.431.322.000	1.772.002.000		368.827.000	31.072.151.000
26.600.000.000	2.437.922.000	1.776.327.000		369.719.000	31.183.968.000
26.700.000.000	2.444.502.000	1.780.634.000		370.607.000	31.295.743.000
26.800.000.000	2.451.064.000	1.784.923.000		371.491.000	31.407.478.000
26.900.000.000	2.457.606.000	1.789.194.000		372.371.000	31.519.171.000
27.000.000.000	2.464.128.000	1.793.448.000		373.248.000	31.630.824.000
27.100.000.000	2.470.631.000	1.797.684.000		374.121.000	31.742.436.000
27.200.000.000	2.477.115.000	1.801.902.000		374.990.000	31.854.007.000
27.300.000.000	2.483.579.000	1.806.102.000		375.855.000	31.965.536.000
27.400.000.000	2.490.024.000	1.810.285.000		376.717.000	32.077.026.000
27.500.000.000	2.496.450.000	1.814.450.000		377.575.000	32.188.475.000
27.600.000.000	2.502.856.000	1.818.597.000		378.429.000	32.299.882.000
27.700.000.000	2.509.243.000	1.822.726.000		379.279.000	32.411.248.000
27.800.000.000	2.515.611.000	1.826.838.000		380.126.000	32.522.575.000
27.900.000.000	2.521.959.000	1.830.932.000		380.969.000	32.633.860.000
28.000.000.000	2.528.288.000	1.835.008.000		381.808.000	32.745.104.000
28.100.000.000	2.534.598.000	1.839.066.000		382.643.000	32.856.307.000

Biaya Konstruksi Fisik	Biaya Perencanaan Konstruksi	Biaya Manajemen Konstruksi	Biaya Pengawasan Konstruksi	Biaya Pengelolaan Kegiatan	Total Biaya Pembangunan
1	2	3	4	5	6
28.200.000.000	2.540.888.000	1.843.107.000		383.475.000	32.967.470.000
28.300.000.000	2.547.158.000	1.847.130.000		384.303.000	33.078.591.000
28.400.000.000	2.553.410.000	1.851.135.000		385.127.000	33.189.672.000
28.500.000.000	2.559.642.000	1.855.122.000		385.947.000	33.300.711.000
28.600.000.000	2.565.855.000	1.859.092.000		386.764.000	33.411.711.000
28.700.000.000	2.572.048.000	1.863.043.000		387.576.000	33.522.667.000
28.800.000.000	2.578.222.000	1.866.977.000		388.385.000	33.633.584.000
28.900.000.000	2.584.377.000	1.870.894.000		389.191.000	33.744.462.000
29.000.000.000	2.590.512.000	1.874.792.000		389.992.000	33.855.296.000
29.100.000.000	2.596.628.000	1.878.673.000		390.790.000	33.966.091.000
29.200.000.000	2.602.724.000	1.882.536.000		391.584.000	34.076.844.000
29.300.000.000	2.608.802.000	1.886.381.000		392.374.000	34.187.557.000
29.400.000.000	2.614.860.000	1.890.208.000		393.160.000	34.298.228.000
29.500.000.000	2.620.898.000	1.894.018.000		393.943.000	34.408.859.000
29.600.000.000	2.626.917.000	1.897.810.000		394.722.000	34.519.449.000
29.700.000.000	2.632.917.000	1.901.584.000		395.497.000	34.629.998.000
29.800.000.000	2.638.897.000	1.905.340.000		396.268.000	34.740.505.000
29.900.000.000	2.644.858.000	1.909.079.000		397.036.000	34.850.973.000
30.000.000.000	2.650.800.000	1.912.800.000		397.800.000	34.961.400.000
30.100.000.000	2.656.722.000	1.916.503.000		398.560.000	35.071.785.000
30.200.000.000	2.662.625.000	1.920.188.000		399.316.000	35.182.129.000
30.300.000.000	2.668.509.000	1.923.856.000		400.069.000	35.292.434.000
30.400.000.000	2.674.373.000	1.927.506.000		400.818.000	35.402.697.000
30.500.000.000	2.680.218.000	1.931.138.000		401.563.000	35.512.919.000
30.600.000.000	2.686.044.000	1.934.752.000		402.304.000	35.623.100.000
30.700.000.000	2.691.850.000	1.938.349.000		403.042.000	35.733.241.000
30.800.000.000	2.697.636.000	1.941.928.000		403.776.000	35.843.340.000
30.900.000.000	2.703.404.000	1.945.489.000		404.506.000	35.953.399.000
31.000.000.000	2.709.152.000	1.949.032.000		405.232.000	36.063.416.000
31.100.000.000	2.714.881.000	1.952.558.000		405.955.000	36.173.394.000
31.200.000.000	2.720.590.000	1.956.065.000		406.673.000	36.283.328.000
31.300.000.000	2.726.280.000	1.959.555.000		407.388.000	36.393.223.000
31.400.000.000	2.731.951.000	1.963.028.000		408.100.000	36.503.079.000
31.500.000.000	2.737.602.000	1.966.482.000		408.807.000	36.612.891.000
31.600.000.000	2.743.234.000	1.969.919.000		409.511.000	36.722.664.000
31.700.000.000	2.748.846.000	1.973.338.000		410.211.000	36.832.395.000
31.800.000.000	2.754.440.000	1.976.739.000		410.907.000	36.942.086.000
31.900.000.000	2.760.014.000	1.980.122.000		411.599.000	37.051.735.000
32.000.000.000	2.765.568.000	1.983.488.000		412.288.000	37.161.344.000
32.100.000.000	2.771.103.000	1.986.836.000		412.973.000	37.270.912.000
32.200.000.000	2.776.619.000	1.990.166.000		413.654.000	37.380.439.000
32.300.000.000	2.782.115.000	1.993.478.000		414.331.000	37.489.924.000
32.400.000.000	2.787.592.000	1.996.773.000		415.005.000	37.599.370.000
32.500.000.000	2.793.050.000	2.000.050.000		415.675.000	37.708.775.000
32.600.000.000	2.798.488.000	2.003.309.000		416.341.000	37.818.138.000
32.700.000.000	2.803.907.000	2.006.550.000		417.003.000	37.927.460.000
32.800.000.000	2.809.307.000	2.009.774.000		417.662.000	38.036.743.000
32.900.000.000	2.814.687.000	2.012.980.000		418.317.000	38.145.984.000
33.000.000.000	2.820.048.000	2.016.168.000		418.968.000	38.255.184.000
33.100.000.000	2.825.390.000	2.019.338.000		419.615.000	38.364.343.000
33.200.000.000	2.830.712.000	2.022.491.000		420.259.000	38.473.462.000
33.300.000.000	2.836.014.000	2.025.626.000		420.899.000	38.582.539.000
33.400.000.000	2.841.298.000	2.028.743.000		421.535.000	38.691.576.000
33.500.000.000	2.846.562.000	2.031.842.000		422.167.000	38.800.571.000
33.600.000.000	2.851.807.000	2.034.924.000		422.796.000	38.909.527.000

Biaya Konstruksi Fisik	Biaya Perencanaan Konstruksi	Biaya Manajemen Konstruksi	Biaya Pengawasan Konstruksi	Biaya Pengelolaan Kegiatan	Total Biaya Pembangunan
1	2	3	4	5	6
33.700.000.000	2.857.032.000	2.037.987.000		423.420.000	39.018.439.000
33.800.000.000	2.862.238.000	2.041.033.000		424.041.000	39.127.312.000
33.900.000.000	2.867.425.000	2.044.062.000		424.659.000	39.236.146.000
34.000.000.000	2.872.592.000	2.047.072.000		425.272.000	39.344.936.000
34.100.000.000	2.877.740.000	2.050.065.000		425.882.000	39.453.687.000
34.200.000.000	2.882.868.000	2.053.040.000		426.488.000	39.562.396.000
34.300.000.000	2.887.978.000	2.055.997.000		427.090.000	39.671.065.000
34.400.000.000	2.893.068.000	2.058.936.000		427.688.000	39.779.692.000
34.500.000.000	2.898.138.000	2.061.858.000		428.283.000	39.888.279.000
34.600.000.000	2.903.189.000	2.064.762.000		428.874.000	39.996.825.000
34.700.000.000	2.908.221.000	2.067.648.000		429.461.000	40.105.330.000
34.800.000.000	2.913.233.000	2.070.516.000		430.044.000	40.213.793.000
34.900.000.000	2.918.226.000	2.073.367.000		430.624.000	40.322.217.000
35.000.000.000	2.923.200.000	2.076.200.000		431.200.000	40.430.600.000
35.100.000.000	2.928.154.000	2.079.015.000		431.772.000	40.538.941.000
35.200.000.000	2.933.089.000	2.081.812.000		432.340.000	40.647.241.000
35.300.000.000	2.938.005.000	2.084.592.000		432.905.000	40.755.502.000
35.400.000.000	2.942.901.000	2.087.354.000		433.466.000	40.863.721.000
35.500.000.000	2.947.778.000	2.090.098.000		434.023.000	40.971.899.000
35.600.000.000	2.952.636.000	2.092.824.000		434.576.000	41.080.036.000
35.700.000.000	2.957.474.000	2.095.533.000		435.126.000	41.188.133.000
35.800.000.000	2.962.292.000	2.098.224.000		435.672.000	41.296.188.000
35.900.000.000	2.967.092.000	2.100.897.000		436.214.000	41.404.203.000
36.000.000.000	2.971.872.000	2.103.552.000		436.752.000	41.512.176.000
36.100.000.000	2.976.633.000	2.106.190.000		437.287.000	41.620.110.000
36.200.000.000	2.981.374.000	2.108.809.000		437.817.000	41.728.000.000
36.300.000.000	2.986.096.000	2.111.411.000		438.344.000	41.835.851.000
36.400.000.000	2.990.799.000	2.113.996.000		438.868.000	41.943.663.000
36.500.000.000	2.995.482.000	2.116.562.000		439.387.000	42.051.431.000
36.600.000.000	3.000.146.000	2.119.111.000		439.903.000	42.159.160.000
36.700.000.000	3.004.790.000	2.121.642.000		440.415.000	42.266.847.000
36.800.000.000	3.009.416.000	2.124.155.000		440.923.000	42.374.494.000
36.900.000.000	3.014.022.000	2.126.650.000		441.427.000	42.482.099.000
37.000.000.000	3.018.608.000	2.129.128.000		441.928.000	42.589.664.000
37.100.000.000	3.023.175.000	2.131.588.000		442.425.000	42.697.188.000
37.200.000.000	3.027.723.000	2.134.030.000		442.918.000	42.804.671.000
37.300.000.000	3.032.251.000	2.136.454.000		443.407.000	42.912.112.000
37.400.000.000	3.036.760.000	2.138.861.000		443.893.000	43.019.514.000
37.500.000.000	3.041.250.000	2.141.250.000		444.375.000	43.126.875.000
37.600.000.000	3.045.720.000	2.143.621.000		444.853.000	43.234.194.000
37.700.000.000	3.050.171.000	2.145.974.000		445.327.000	43.341.472.000
37.800.000.000	3.054.603.000	2.148.310.000		445.798.000	43.448.711.000
37.900.000.000	3.059.015.000	2.150.628.000		446.265.000	43.555.908.000
38.000.000.000	3.063.408.000	2.152.928.000		446.728.000	43.663.064.000
38.100.000.000	3.067.782.000	2.155.210.000		447.187.000	43.770.179.000
38.200.000.000	3.072.136.000	2.157.475.000		447.643.000	43.877.254.000
38.300.000.000	3.076.470.000	2.159.722.000		448.095.000	43.984.287.000
38.400.000.000	3.080.786.000	2.161.951.000		448.543.000	44.091.280.000
38.500.000.000	3.085.082.000	2.164.162.000		448.987.000	44.198.231.000
38.600.000.000	3.089.359.000	2.166.356.000		449.428.000	44.305.143.000
38.700.000.000	3.093.616.000	2.168.531.000		449.864.000	44.412.011.000
38.800.000.000	3.097.854.000	2.170.689.000		450.297.000	44.518.840.000
38.900.000.000	3.102.073.000	2.172.830.000		450.727.000	44.625.630.000
39.000.000.000	3.106.272.000	2.174.952.000		451.152.000	44.732.376.000
39.100.000.000	3.110.452.000	2.177.057.000		451.574.000	44.839.083.000

Biaya Konstruksi Fisik	Biaya Perencanaan Konstruksi	Biaya Manajemen Konstruksi	Biaya Pengawasan Konstruksi	Biaya Pengelolaan Kegiatan	Total Biaya Pembangunan
1	2	3	4	5	6
39.200.000.000	3.114.612.000	2.179.144.000		451.992.000	44.945.748.000
39.300.000.000	3.118.754.000	2.181.213.000		452.406.000	45.052.373.000
39.400.000.000	3.122.876.000	2.183.264.000		452.816.000	45.158.956.000
39.500.000.000	3.126.978.000	2.185.298.000		453.223.000	45.265.499.000
39.600.000.000	3.131.061.000	2.187.314.000		453.626.000	45.372.001.000
39.700.000.000	3.135.125.000	2.189.312.000		454.025.000	45.478.462.000
39.800.000.000	3.139.169.000	2.191.292.000		454.420.000	45.584.881.000
39.900.000.000	3.143.194.000	2.193.255.000		454.812.000	45.691.261.000
40.000.000.000	3.147.200.000	2.195.200.000		455.200.000	45.797.600.000
40.100.000.000	3.151.186.000	2.197.127.000		455.584.000	45.903.897.000
40.200.000.000	3.155.153.000	2.199.036.000		455.964.000	46.010.153.000
40.300.000.000	3.159.101.000	2.200.928.000		456.341.000	46.116.370.000
40.400.000.000	3.163.029.000	2.202.802.000		456.714.000	46.222.545.000
40.500.000.000	3.166.938.000	2.204.658.000		457.083.000	46.328.679.000
40.600.000.000	3.170.828.000	2.206.496.000		457.448.000	46.434.772.000
40.700.000.000	3.174.698.000	2.208.317.000		457.810.000	46.540.825.000
40.800.000.000	3.178.548.000	2.210.120.000		458.168.000	46.646.836.000
40.900.000.000	3.182.380.000	2.211.905.000		458.522.000	46.752.807.000
41.000.000.000	3.186.192.000	2.213.672.000		458.872.000	46.858.736.000
41.100.000.000	3.189.985.000	2.215.422.000		459.219.000	46.964.626.000
41.200.000.000	3.193.758.000	2.217.153.000		459.561.000	47.070.472.000
41.300.000.000	3.197.512.000	2.218.867.000		459.900.000	47.176.279.000
41.400.000.000	3.201.247.000	2.220.564.000		460.236.000	47.282.047.000
41.500.000.000	3.204.962.000	2.222.242.000		460.567.000	47.387.771.000
41.600.000.000	3.208.658.000	2.223.903.000		460.895.000	47.493.456.000
41.700.000.000	3.212.334.000	2.225.546.000		461.219.000	47.599.099.000
41.800.000.000	3.215.992.000	2.227.171.000		461.539.000	47.704.702.000
41.900.000.000	3.219.630.000	2.228.778.000		461.855.000	47.810.263.000
42.000.000.000	3.223.248.000	2.230.368.000		462.168.000	47.915.784.000
42.100.000.000	3.226.847.000	2.231.940.000		462.477.000	48.021.264.000
42.200.000.000	3.230.427.000	2.233.494.000		462.782.000	48.126.703.000
42.300.000.000	3.233.987.000	2.235.030.000		463.083.000	48.232.100.000
42.400.000.000	3.237.528.000	2.236.549.000		463.381.000	48.337.458.000
42.500.000.000	3.241.050.000	2.238.050.000		463.675.000	48.442.775.000
42.600.000.000	3.244.552.000	2.239.533.000		463.965.000	48.548.050.000
42.700.000.000	3.248.035.000	2.240.998.000		464.251.000	48.653.284.000
42.800.000.000	3.251.499.000	2.242.446.000		464.534.000	48.758.479.000
42.900.000.000	3.254.943.000	2.243.876.000		464.813.000	48.863.632.000
43.000.000.000	3.258.368.000	2.245.288.000		465.088.000	48.968.744.000
43.100.000.000	3.261.774.000	2.246.682.000		465.359.000	49.073.815.000
43.200.000.000	3.265.160.000	2.248.059.000		465.627.000	49.178.846.000
43.300.000.000	3.268.526.000	2.249.418.000		465.891.000	49.283.835.000
43.400.000.000	3.271.874.000	2.250.759.000		466.151.000	49.388.784.000
43.500.000.000	3.275.202.000	2.252.082.000		466.407.000	49.493.691.000
43.600.000.000	3.278.511.000	2.253.388.000		466.660.000	49.598.559.000
43.700.000.000	3.281.800.000	2.254.675.000		466.908.000	49.703.383.000
43.800.000.000	3.285.070.000	2.255.945.000		467.153.000	49.808.168.000
43.900.000.000	3.288.321.000	2.257.198.000		467.395.000	49.912.914.000
44.000.000.000	3.291.552.000	2.258.432.000		467.632.000	50.017.616.000
44.100.000.000	3.294.764.000	2.259.649.000		467.866.000	50.122.279.000
44.200.000.000	3.297.956.000	2.260.848.000		468.096.000	50.226.900.000
44.300.000.000	3.301.130.000	2.262.029.000		468.322.000	50.331.481.000
44.400.000.000	3.304.284.000	2.263.192.000		468.544.000	50.436.020.000
44.500.000.000	3.307.418.000	2.264.338.000		468.763.000	50.540.519.000
44.600.000.000	3.310.533.000	2.265.466.000		468.978.000	50.644.977.000

Biaya Konstruksi Fisik	Biaya Perencanaan Konstruksi	Biaya Manajemen Konstruksi	Biaya Pengawasan Konstruksi	Biaya Pengelolaan Kegiatan	Total Biaya Pembangunan
1	2	3	4	5	6
44.700.000.000	3.313.629.000	2.266.576.000		469.189.000	50.749.394.000
44.800.000.000	3.316.705.000	2.267.668.000		469.396.000	50.853.769.000
44.900.000.000	3.319.762.000	2.268.743.000		469.600.000	50.958.105.000
45.000.000.000	3.322.800.000	2.269.800.000		469.800.000	51.062.400.000
45.100.000.000	3.325.818.000	2.270.839.000		469.996.000	51.166.653.000
45.200.000.000	3.328.817.000	2.271.860.000		470.188.000	51.270.865.000
45.300.000.000	3.331.797.000	2.272.864.000		470.377.000	51.375.038.000
45.400.000.000	3.334.757.000	2.273.850.000		470.562.000	51.479.169.000
45.500.000.000	3.337.698.000	2.274.818.000		470.743.000	51.583.259.000
45.600.000.000	3.340.620.000	2.275.768.000		470.920.000	51.687.308.000
45.700.000.000	3.343.522.000	2.276.701.000		471.094.000	51.791.317.000
45.800.000.000	3.346.404.000	2.277.616.000		471.264.000	51.895.284.000
45.900.000.000	3.349.268.000	2.278.513.000		471.430.000	51.999.211.000
46.000.000.000	3.352.112.000	2.279.392.000		471.592.000	52.103.096.000
46.100.000.000	3.354.937.000	2.280.254.000		471.751.000	52.206.942.000
46.200.000.000	3.357.742.000	2.281.097.000		471.905.000	52.310.744.000
46.300.000.000	3.360.528.000	2.281.923.000		472.056.000	52.414.507.000
46.400.000.000	3.363.295.000	2.282.732.000		472.204.000	52.518.231.000
46.500.000.000	3.366.042.000	2.283.522.000		472.347.000	52.621.911.000
46.600.000.000	3.368.770.000	2.284.295.000		472.487.000	52.725.552.000
46.700.000.000	3.371.478.000	2.285.050.000		472.623.000	52.829.151.000
46.800.000.000	3.374.168.000	2.285.787.000		472.755.000	52.932.710.000
46.900.000.000	3.376.838.000	2.286.506.000		472.883.000	53.036.227.000
47.000.000.000	3.379.488.000	2.287.208.000		473.008.000	53.139.704.000
47.100.000.000	3.382.119.000	2.287.892.000		473.129.000	53.243.140.000
47.200.000.000	3.384.731.000	2.288.558.000		473.246.000	53.346.535.000
47.300.000.000	3.387.323.000	2.289.206.000		473.359.000	53.449.888.000
47.400.000.000	3.389.896.000	2.289.837.000		473.469.000	53.553.202.000
47.500.000.000	3.392.450.000	2.290.450.000		473.575.000	53.656.475.000
47.600.000.000	3.394.984.000	2.291.045.000		473.677.000	53.759.706.000
47.700.000.000	3.397.499.000	2.291.622.000		473.775.000	53.862.896.000
47.800.000.000	3.399.995.000	2.292.182.000		473.870.000	53.966.047.000
47.900.000.000	3.402.471.000	2.292.724.000		473.961.000	54.069.156.000
48.000.000.000	3.404.928.000	2.293.248.000		474.048.000	54.172.224.000
48.100.000.000	3.407.366.000	2.293.754.000		474.131.000	54.275.251.000
48.200.000.000	3.409.784.000	2.294.243.000		474.211.000	54.378.238.000
48.300.000.000	3.412.182.000	2.294.714.000		474.287.000	54.481.183.000
48.400.000.000	3.414.562.000	2.295.167.000		474.359.000	54.584.088.000
48.500.000.000	3.416.922.000	2.295.602.000		474.427.000	54.686.951.000
48.600.000.000	3.419.263.000	2.296.020.000		474.492.000	54.789.775.000
48.700.000.000	3.421.584.000	2.296.419.000		474.552.000	54.892.555.000
48.800.000.000	3.423.886.000	2.296.801.000		474.609.000	54.995.296.000
48.900.000.000	3.426.169.000	2.297.166.000		474.663.000	55.097.998.000
49.000.000.000	3.428.432.000	2.297.512.000		474.712.000	55.200.656.000
49.100.000.000	3.430.676.000	2.297.841.000		474.758.000	55.303.275.000
49.200.000.000	3.432.900.000	2.298.152.000		474.800.000	55.405.852.000
49.300.000.000	3.435.106.000	2.298.445.000		474.838.000	55.508.389.000
49.400.000.000	3.437.292.000	2.298.720.000		474.872.000	55.610.884.000
49.500.000.000	3.439.458.000	2.298.978.000		474.903.000	55.713.339.000
49.600.000.000	3.441.605.000	2.299.218.000		474.930.000	55.815.753.000
49.700.000.000	3.443.733.000	2.299.440.000		474.953.000	55.918.126.000
49.800.000.000	3.445.841.000	2.299.644.000		474.972.000	56.020.457.000
49.900.000.000	3.447.930.000	2.299.831.000		474.988.000	56.122.749.000
50.000.000.000	3.450.000.000	2.300.000.000		475.000.000	56.225.000.000
50.100.000.000	3.454.595.000	2.303.137.000		475.639.000	56.333.371.000

Biaya Konstruksi Fisik	Biaya Perencanaan Konstruksi	Biaya Manajemen Konstruksi	Biaya Pengawasan Konstruksi	Biaya Pengelolaan Kegiatan	Total Biaya Pembangunan
1	2	3	4	5	6
50.200.000.000	3.459.182.000	2.306.268.000		476.278.000	56.441.728.000
50.300.000.000	3.463.759.000	2.309.394.000		476.914.000	56.550.067.000
50.400.000.000	3.468.326.000	2.312.513.000		477.550.000	56.658.389.000
50.500.000.000	3.472.885.000	2.315.627.000		478.185.000	56.766.697.000
50.600.000.000	3.477.434.000	2.318.735.000		478.818.000	56.874.987.000
50.700.000.000	3.481.975.000	2.321.837.000		479.450.000	56.983.262.000
50.800.000.000	3.486.506.000	2.324.933.000		480.080.000	57.091.519.000
50.900.000.000	3.491.027.000	2.328.023.000		480.710.000	57.199.760.000
51.000.000.000	3.495.540.000	2.331.108.000		481.338.000	57.307.986.000
51.100.000.000	3.500.043.000	2.334.187.000		481.965.000	57.416.195.000
51.200.000.000	3.504.538.000	2.337.260.000		482.591.000	57.524.389.000
51.300.000.000	3.509.023.000	2.340.327.000		483.215.000	57.632.565.000
51.400.000.000	3.513.498.000	2.343.388.000		483.838.000	57.740.724.000
51.500.000.000	3.517.965.000	2.346.443.000		484.461.000	57.848.869.000
51.600.000.000	3.522.422.000	2.349.492.000		485.081.000	57.956.995.000
51.700.000.000	3.526.871.000	2.352.536.000		485.701.000	58.065.108.000
51.800.000.000	3.531.310.000	2.355.574.000		486.319.000	58.173.203.000
51.900.000.000	3.535.739.000	2.358.606.000		486.936.000	58.281.281.000
52.000.000.000	3.540.160.000	2.361.632.000		487.552.000	58.389.344.000
52.100.000.000	3.544.571.000	2.364.652.000		488.167.000	58.497.390.000
52.200.000.000	3.548.974.000	2.367.667.000		488.780.000	58.605.421.000
52.300.000.000	3.553.367.000	2.370.675.000		489.392.000	58.713.434.000
52.400.000.000	3.557.750.000	2.373.678.000		490.003.000	58.821.431.000
52.500.000.000	3.562.125.000	2.376.675.000		490.613.000	58.929.413.000
52.600.000.000	3.566.490.000	2.379.666.000		491.221.000	59.037.377.000
52.700.000.000	3.570.847.000	2.382.651.000		491.828.000	59.145.326.000
52.800.000.000	3.575.194.000	2.385.631.000		492.434.000	59.253.259.000
52.900.000.000	3.579.531.000	2.388.604.000		493.039.000	59.361.174.000
53.000.000.000	3.583.860.000	2.391.572.000		493.642.000	59.469.074.000
53.100.000.000	3.588.179.000	2.394.534.000		494.244.000	59.576.957.000
53.200.000.000	3.592.490.000	2.397.490.000		494.845.000	59.684.825.000
53.300.000.000	3.596.791.000	2.400.440.000		495.445.000	59.792.676.000
53.400.000.000	3.601.082.000	2.403.384.000		496.043.000	59.900.509.000
53.500.000.000	3.605.365.000	2.406.323.000		496.641.000	60.008.329.000
53.600.000.000	3.609.638.000	2.409.256.000		497.236.000	60.116.130.000
53.700.000.000	3.613.903.000	2.412.183.000		497.831.000	60.223.917.000
53.800.000.000	3.618.158.000	2.415.104.000		498.425.000	60.331.687.000
53.900.000.000	3.622.403.000	2.418.019.000		499.017.000	60.439.439.000
54.000.000.000	3.626.640.000	2.420.928.000		499.608.000	60.547.176.000
54.100.000.000	3.630.867.000	2.423.831.000		500.198.000	60.654.896.000
54.200.000.000	3.635.086.000	2.426.729.000		500.786.000	60.762.601.000
54.300.000.000	3.639.295.000	2.429.621.000		501.374.000	60.870.290.000
54.400.000.000	3.643.494.000	2.432.507.000		501.960.000	60.977.961.000
54.500.000.000	3.647.685.000	2.435.387.000		502.545.000	61.085.617.000
54.600.000.000	3.651.866.000	2.438.261.000		503.128.000	61.193.255.000
54.700.000.000	3.656.039.000	2.441.130.000		503.710.000	61.300.879.000
54.800.000.000	3.660.202.000	2.443.992.000		504.292.000	61.408.486.000
54.900.000.000	3.664.355.000	2.446.849.000		504.871.000	61.516.075.000
55.000.000.000	3.668.500.000	2.449.700.000		505.450.000	61.623.650.000
55.100.000.000	3.672.635.000	2.452.545.000		506.027.000	61.731.207.000
55.200.000.000	3.676.762.000	2.455.384.000		506.604.000	61.838.750.000
55.300.000.000	3.680.879.000	2.458.218.000		507.178.000	61.946.275.000
55.400.000.000	3.684.986.000	2.461.045.000		507.752.000	62.053.783.000
55.500.000.000	3.689.085.000	2.463.867.000		508.325.000	62.161.277.000
55.600.000.000	3.693.174.000	2.466.683.000		508.896.000	62.268.753.000

Biaya Konstruksi Fisik	Biaya Perencanaan Konstruksi	Biaya Manajemen Konstruksi	Biaya Pengawasan Konstruksi	Biaya Pengelolaan Kegiatan	Total Biaya Pembangunan
1	2	3	4	5	6
55.700.000.000	3.697.255.000	2.469.493.000		509.466.000	62.376.214.000
55.800.000.000	3.701.326.000	2.472.297.000		510.034.000	62.483.657.000
55.900.000.000	3.705.387.000	2.475.095.000		510.602.000	62.591.084.000
56.000.000.000	3.709.440.000	2.477.888.000		511.168.000	62.698.496.000
56.100.000.000	3.713.483.000	2.480.675.000		511.733.000	62.805.891.000
56.200.000.000	3.717.518.000	2.483.456.000		512.297.000	62.913.271.000
56.300.000.000	3.721.543.000	2.486.231.000		512.859.000	63.020.633.000
56.400.000.000	3.725.558.000	2.489.000.000		513.420.000	63.127.978.000
56.500.000.000	3.729.565.000	2.491.763.000		513.981.000	63.235.309.000
56.600.000.000	3.733.562.000	2.494.520.000		514.539.000	63.342.621.000
56.700.000.000	3.737.551.000	2.497.272.000		515.097.000	63.449.920.000
56.800.000.000	3.741.530.000	2.500.018.000		515.653.000	63.557.201.000
56.900.000.000	3.745.499.000	2.502.758.000		516.208.000	63.664.465.000
57.000.000.000	3.749.460.000	2.505.492.000		516.762.000	63.771.714.000
57.100.000.000	3.753.411.000	2.508.220.000		517.315.000	63.878.946.000
57.200.000.000	3.757.354.000	2.510.943.000		517.866.000	63.986.163.000
57.300.000.000	3.761.287.000	2.513.659.000		518.416.000	64.093.362.000
57.400.000.000	3.765.210.000	2.516.370.000		518.965.000	64.200.545.000
57.500.000.000	3.769.125.000	2.519.075.000		519.513.000	64.307.713.000
57.600.000.000	3.773.030.000	2.521.774.000		520.059.000	64.414.863.000
57.700.000.000	3.776.927.000	2.524.467.000		520.604.000	64.521.998.000
57.800.000.000	3.780.814.000	2.527.155.000		521.148.000	64.629.117.000
57.900.000.000	3.784.691.000	2.529.836.000		521.691.000	64.736.218.000
58.000.000.000	3.788.560.000	2.532.512.000		522.232.000	64.843.304.000
58.100.000.000	3.792.419.000	2.535.182.000		522.772.000	64.950.373.000
58.200.000.000	3.796.270.000	2.537.846.000		523.311.000	65.057.427.000
58.300.000.000	3.800.111.000	2.540.504.000		523.849.000	65.164.464.000
58.400.000.000	3.803.942.000	2.543.156.000		524.385.000	65.271.483.000
58.500.000.000	3.807.765.000	2.545.803.000		524.921.000	65.378.489.000
58.600.000.000	3.811.578.000	2.548.444.000		525.454.000	65.485.476.000
58.700.000.000	3.815.383.000	2.551.079.000		525.987.000	65.592.449.000
58.800.000.000	3.819.178.000	2.553.708.000		526.519.000	65.699.405.000
58.900.000.000	3.822.963.000	2.556.331.000		527.049.000	65.806.343.000
59.000.000.000	3.826.740.000	2.558.948.000		527.578.000	65.913.266.000
59.100.000.000	3.830.507.000	2.561.559.000		528.106.000	66.020.172.000
59.200.000.000	3.834.266.000	2.564.165.000		528.632.000	66.127.063.000
59.300.000.000	3.838.015.000	2.566.765.000		529.158.000	66.233.938.000
59.400.000.000	3.841.754.000	2.569.359.000		529.682.000	66.340.795.000
59.500.000.000	3.845.485.000	2.571.947.000		530.205.000	66.447.637.000
59.600.000.000	3.849.206.000	2.574.529.000		530.726.000	66.554.461.000
59.700.000.000	3.852.919.000	2.577.106.000		531.246.000	66.661.271.000
59.800.000.000	3.856.622.000	2.579.676.000		531.766.000	66.768.064.000
59.900.000.000	3.860.315.000	2.582.241.000		532.283.000	66.874.839.000
60.000.000.000	3.864.000.000	2.584.800.000		532.800.000	66.981.600.000
60.100.000.000	3.867.675.000	2.587.353.000		533.315.000	67.088.343.000
60.200.000.000	3.871.342.000	2.589.900.000		533.830.000	67.195.072.000
60.300.000.000	3.874.999.000	2.592.442.000		534.342.000	67.301.783.000
60.400.000.000	3.878.646.000	2.594.977.000		534.854.000	67.408.477.000
60.500.000.000	3.882.285.000	2.597.507.000		535.365.000	67.515.157.000
60.600.000.000	3.885.914.000	2.600.031.000		535.874.000	67.621.819.000
60.700.000.000	3.889.535.000	2.602.549.000		536.382.000	67.728.466.000
60.800.000.000	3.893.146.000	2.605.061.000		536.888.000	67.835.095.000
60.900.000.000	3.896.747.000	2.607.567.000		537.394.000	67.941.708.000
61.000.000.000	3.900.340.000	2.610.068.000		537.898.000	68.048.306.000
61.100.000.000	3.903.923.000	2.612.563.000		538.401.000	68.154.887.000

Biaya Konstruksi Fisik	Biaya Perencanaan Konstruksi	Biaya Manajemen Konstruksi	Biaya Pengawasan Konstruksi	Biaya Pengelolaan Kegiatan	Total Biaya Pembangunan
1	2	3	4	5	6
61.200.000.000	3.907.498.000	2.615.052.000		538.903.000	68.261.453.000
61.300.000.000	3.911.063.000	2.617.535.000		539.403.000	68.368.001.000
61.400.000.000	3.914.618.000	2.620.012.000		539.902.000	68.474.532.000
61.500.000.000	3.918.165.000	2.622.483.000		540.401.000	68.581.049.000
61.600.000.000	3.921.702.000	2.624.948.000		540.897.000	68.687.547.000
61.700.000.000	3.925.231.000	2.627.408.000		541.393.000	68.794.032.000
61.800.000.000	3.928.750.000	2.629.862.000		541.887.000	68.900.499.000
61.900.000.000	3.932.259.000	2.632.310.000		542.380.000	69.006.949.000
62.000.000.000	3.935.760.000	2.634.752.000		542.872.000	69.113.384.000
62.100.000.000	3.939.251.000	2.637.188.000		543.363.000	69.219.802.000
62.200.000.000	3.942.734.000	2.639.619.000		543.852.000	69.326.205.000
62.300.000.000	3.946.207.000	2.642.043.000		544.340.000	69.432.590.000
62.400.000.000	3.949.670.000	2.644.462.000		544.827.000	69.538.959.000
62.500.000.000	3.953.125.000	2.646.875.000		545.313.000	69.645.313.000
62.600.000.000	3.956.570.000	2.649.282.000		545.797.000	69.751.649.000
62.700.000.000	3.960.007.000	2.651.683.000		546.280.000	69.857.970.000
62.800.000.000	3.963.434.000	2.654.079.000		546.762.000	69.964.275.000
62.900.000.000	3.966.851.000	2.656.468.000		547.243.000	70.070.562.000
63.000.000.000	3.970.260.000	2.658.852.000		547.722.000	70.176.834.000
63.100.000.000	3.973.659.000	2.661.230.000		548.200.000	70.283.089.000
63.200.000.000	3.977.050.000	2.663.602.000		548.677.000	70.389.329.000
63.300.000.000	3.980.431.000	2.665.968.000		549.153.000	70.495.552.000
63.400.000.000	3.983.802.000	2.668.328.000		549.627.000	70.601.757.000
63.500.000.000	3.987.165.000	2.670.683.000		550.101.000	70.707.949.000
63.600.000.000	3.990.518.000	2.673.032.000		550.572.000	70.814.122.000
63.700.000.000	3.993.863.000	2.675.375.000		551.043.000	70.920.281.000
63.800.000.000	3.997.198.000	2.677.712.000		551.513.000	71.026.423.000
63.900.000.000	4.000.523.000	2.680.043.000		551.981.000	71.132.547.000
64.000.000.000	4.003.840.000	2.682.368.000		552.448.000	71.238.656.000
64.100.000.000	4.007.147.000	2.684.687.000		552.914.000	71.344.748.000
64.200.000.000	4.010.446.000	2.687.001.000		553.378.000	71.450.825.000
64.300.000.000	4.013.735.000	2.689.309.000		553.842.000	71.556.886.000
64.400.000.000	4.017.014.000	2.691.611.000		554.304.000	71.662.929.000
64.500.000.000	4.020.285.000	2.693.907.000		554.765.000	71.768.957.000
64.600.000.000	4.023.546.000	2.696.197.000		555.224.000	71.874.967.000
64.700.000.000	4.026.799.000	2.698.482.000		555.682.000	71.980.963.000
64.800.000.000	4.030.042.000	2.700.760.000		556.140.000	72.086.942.000
64.900.000.000	4.033.275.000	2.703.033.000		556.595.000	72.192.903.000
65.000.000.000	4.036.500.000	2.705.300.000		557.050.000	72.298.850.000
65.100.000.000	4.039.715.000	2.707.561.000		557.503.000	72.404.779.000
65.200.000.000	4.042.922.000	2.709.816.000		557.956.000	72.510.694.000
65.300.000.000	4.046.119.000	2.712.066.000		558.406.000	72.616.591.000
65.400.000.000	4.049.306.000	2.714.309.000		558.856.000	72.722.471.000
65.500.000.000	4.052.485.000	2.716.547.000		559.305.000	72.828.337.000
65.600.000.000	4.055.654.000	2.718.779.000		559.752.000	72.934.185.000
65.700.000.000	4.058.815.000	2.721.005.000		560.198.000	73.040.018.000
65.800.000.000	4.061.966.000	2.723.225.000		560.642.000	73.145.833.000
65.900.000.000	4.065.107.000	2.725.439.000		561.086.000	73.251.632.000
66.000.000.000	4.068.240.000	2.727.648.000		561.528.000	73.357.416.000
66.100.000.000	4.071.363.000	2.729.851.000		561.969.000	73.463.183.000
66.200.000.000	4.074.478.000	2.732.048.000		562.409.000	73.568.935.000
66.300.000.000	4.077.583.000	2.734.239.000		562.847.000	73.674.669.000
66.400.000.000	4.080.678.000	2.736.424.000		563.284.000	73.780.386.000
66.500.000.000	4.083.765.000	2.738.603.000		563.721.000	73.886.089.000
66.600.000.000	4.086.842.000	2.740.776.000		564.155.000	73.991.773.000

Biaya Konstruksi Fisik	Biaya Perencanaan Konstruksi	Biaya Manajemen Konstruksi	Biaya Pengawasan Konstruksi	Biaya Pengelolaan Kegiatan	Total Biaya Pembangunan
1	2	3	4	5	6
66.700.000.000	4.089.911.000	2.742.944.000		564.589.000	74.097.444.000
66.800.000.000	4.092.970.000	2.745.106.000		565.021.000	74.203.097.000
66.900.000.000	4.096.019.000	2.747.262.000		565.452.000	74.308.733.000
67.000.000.000	4.099.060.000	2.749.412.000		565.882.000	74.414.354.000
67.100.000.000	4.102.091.000	2.751.556.000		566.311.000	74.519.958.000
67.200.000.000	4.105.114.000	2.753.695.000		566.738.000	74.625.547.000
67.300.000.000	4.108.127.000	2.755.827.000		567.164.000	74.731.118.000
67.400.000.000	4.111.130.000	2.757.954.000		567.589.000	74.836.673.000
67.500.000.000	4.114.125.000	2.760.075.000		568.013.000	74.942.213.000
67.600.000.000	4.117.110.000	2.762.190.000		568.435.000	75.047.735.000
67.700.000.000	4.120.087.000	2.764.299.000		568.856.000	75.153.242.000
67.800.000.000	4.123.054.000	2.766.403.000		569.276.000	75.258.733.000
67.900.000.000	4.126.011.000	2.768.500.000		569.695.000	75.364.206.000
68.000.000.000	4.128.960.000	2.770.592.000		570.112.000	75.469.664.000
68.100.000.000	4.131.899.000	2.772.678.000		570.528.000	75.575.105.000
68.200.000.000	4.134.830.000	2.774.758.000		570.943.000	75.680.531.000
68.300.000.000	4.137.751.000	2.776.832.000		571.357.000	75.785.940.000
68.400.000.000	4.140.662.000	2.778.900.000		571.769.000	75.891.331.000
68.500.000.000	4.143.565.000	2.780.963.000		572.181.000	75.996.709.000
68.600.000.000	4.146.458.000	2.783.020.000		572.590.000	76.102.068.000
68.700.000.000	4.149.343.000	2.785.071.000		572.999.000	76.207.413.000
68.800.000.000	4.152.218.000	2.787.116.000		573.407.000	76.312.741.000
68.900.000.000	4.155.083.000	2.789.155.000		573.813.000	76.418.051.000
69.000.000.000	4.157.940.000	2.791.188.000		574.218.000	76.523.346.000
69.100.000.000	4.160.787.000	2.793.215.000		574.622.000	76.628.624.000
69.200.000.000	4.163.626.000	2.795.237.000		575.024.000	76.733.887.000
69.300.000.000	4.166.455.000	2.797.253.000		575.426.000	76.839.134.000
69.400.000.000	4.169.274.000	2.799.263.000		575.826.000	76.944.363.000
69.500.000.000	4.172.085.000	2.801.267.000		576.225.000	77.049.577.000
69.600.000.000	4.174.886.000	2.803.265.000		576.622.000	77.154.773.000
69.700.000.000	4.177.679.000	2.805.258.000		577.018.000	77.259.955.000
69.800.000.000	4.180.462.000	2.807.244.000		577.414.000	77.365.120.000
69.900.000.000	4.183.235.000	2.809.225.000		577.807.000	77.470.267.000
70.000.000.000	4.186.000.000	2.811.200.000		578.200.000	77.575.400.000
70.100.000.000	4.188.755.000	2.813.169.000		578.591.000	77.680.515.000
70.200.000.000	4.191.502.000	2.815.132.000		578.982.000	77.785.616.000
70.300.000.000	4.194.239.000	2.817.090.000		579.370.000	77.890.699.000
70.400.000.000	4.196.966.000	2.819.041.000		579.758.000	77.995.765.000
70.500.000.000	4.199.685.000	2.820.987.000		580.145.000	78.100.817.000
70.600.000.000	4.202.394.000	2.822.927.000		580.530.000	78.205.851.000
70.700.000.000	4.205.095.000	2.824.861.000		580.914.000	78.310.870.000
70.800.000.000	4.207.786.000	2.826.789.000		581.296.000	78.415.871.000
70.900.000.000	4.210.467.000	2.828.711.000		581.678.000	78.520.856.000
71.000.000.000	4.213.140.000	2.830.628.000		582.058.000	78.625.826.000
71.100.000.000	4.215.803.000	2.832.539.000		582.437.000	78.730.779.000
71.200.000.000	4.218.458.000	2.834.444.000		582.815.000	78.835.717.000
71.300.000.000	4.221.103.000	2.836.343.000		583.191.000	78.940.637.000
71.400.000.000	4.223.738.000	2.838.236.000		583.566.000	79.045.540.000
71.500.000.000	4.226.365.000	2.840.123.000		583.941.000	79.150.429.000
71.600.000.000	4.228.982.000	2.842.004.000		584.313.000	79.255.299.000
71.700.000.000	4.231.591.000	2.843.880.000		584.685.000	79.360.156.000
71.800.000.000	4.234.190.000	2.845.750.000		585.055.000	79.464.995.000
71.900.000.000	4.236.779.000	2.847.614.000		585.424.000	79.569.817.000
72.000.000.000	4.239.360.000	2.849.472.000		585.792.000	79.674.624.000
72.100.000.000	4.241.931.000	2.851.324.000		586.159.000	79.779.414.000

Biaya Konstruksi Fisik	Biaya Perencanaan Konstruksi	Biaya Manajemen Konstruksi	Biaya Pengawasan Konstruksi	Biaya Pengelolaan Kegiatan	Total Biaya Pembangunan
1	2	3	4	5	6
72.200.000.000	4.244.494.000	2.853.171.000		586.524.000	79.884.189.000
72.300.000.000	4.247.047.000	2.855.011.000		586.888.000	79.988.946.000
72.400.000.000	4.249.590.000	2.856.846.000		587.251.000	80.093.687.000
72.500.000.000	4.252.125.000	2.858.675.000		587.613.000	80.198.413.000
72.600.000.000	4.254.650.000	2.860.498.000		587.973.000	80.303.121.000
72.700.000.000	4.257.167.000	2.862.315.000		588.332.000	80.407.814.000
72.800.000.000	4.259.674.000	2.864.127.000		588.690.000	80.512.491.000
72.900.000.000	4.262.171.000	2.865.932.000		589.047.000	80.617.150.000
73.000.000.000	4.264.660.000	2.867.732.000		589.402.000	80.721.794.000
73.100.000.000	4.267.139.000	2.869.526.000		589.756.000	80.826.421.000
73.200.000.000	4.269.610.000	2.871.314.000		590.109.000	80.931.033.000
73.300.000.000	4.272.071.000	2.873.096.000		590.461.000	81.035.628.000
73.400.000.000	4.274.522.000	2.874.872.000		590.811.000	81.140.205.000
73.500.000.000	4.276.965.000	2.876.643.000		591.161.000	81.244.769.000
73.600.000.000	4.279.398.000	2.878.408.000		591.508.000	81.349.314.000
73.700.000.000	4.281.823.000	2.880.167.000		591.855.000	81.453.845.000
73.800.000.000	4.284.238.000	2.881.920.000		592.201.000	81.558.359.000
73.900.000.000	4.286.643.000	2.883.667.000		592.545.000	81.662.855.000
74.000.000.000	4.289.040.000	2.885.408.000		592.888.000	81.767.336.000
74.100.000.000	4.291.427.000	2.887.143.000		593.230.000	81.871.800.000
74.200.000.000	4.293.806.000	2.888.873.000		593.570.000	81.976.249.000
74.300.000.000	4.296.175.000	2.890.597.000		593.910.000	82.080.682.000
74.400.000.000	4.298.534.000	2.892.315.000		594.248.000	82.185.097.000
74.500.000.000	4.300.885.000	2.894.027.000		594.585.000	82.289.497.000
74.600.000.000	4.303.226.000	2.895.733.000		594.920.000	82.393.879.000
74.700.000.000	4.305.559.000	2.897.434.000		595.254.000	82.498.247.000
74.800.000.000	4.307.882.000	2.899.128.000		595.588.000	82.602.598.000
74.900.000.000	4.310.195.000	2.900.817.000		595.919.000	82.706.931.000
75.000.000.000	4.312.500.000	2.902.500.000		596.250.000	82.811.250.000
75.100.000.000	4.314.795.000	2.904.177.000		596.579.000	82.915.551.000
75.200.000.000	4.317.082.000	2.905.848.000		596.908.000	83.019.838.000
75.300.000.000	4.319.359.000	2.907.514.000		597.234.000	83.124.107.000
75.400.000.000	4.321.626.000	2.909.173.000		597.560.000	83.228.359.000
75.500.000.000	4.323.885.000	2.910.827.000		597.885.000	83.332.597.000
75.600.000.000	4.326.134.000	2.912.475.000		598.208.000	83.436.817.000
75.700.000.000	4.328.375.000	2.914.117.000		598.530.000	83.541.022.000
75.800.000.000	4.330.606.000	2.915.753.000		598.850.000	83.645.209.000
75.900.000.000	4.332.827.000	2.917.383.000		599.170.000	83.749.380.000
76.000.000.000	4.335.040.000	2.919.008.000		599.488.000	83.853.536.000
76.100.000.000	4.337.243.000	2.920.627.000		599.805.000	83.957.675.000
76.200.000.000	4.339.438.000	2.922.240.000		600.121.000	84.061.799.000
76.300.000.000	4.341.623.000	2.923.847.000		600.435.000	84.165.905.000
76.400.000.000	4.343.798.000	2.925.448.000		600.748.000	84.269.994.000
76.500.000.000	4.345.965.000	2.927.043.000		601.061.000	84.374.069.000
76.600.000.000	4.348.122.000	2.928.632.000		601.371.000	84.478.125.000
76.700.000.000	4.350.271.000	2.930.216.000		601.681.000	84.582.168.000
76.800.000.000	4.352.410.000	2.931.794.000		601.989.000	84.686.193.000
76.900.000.000	4.354.539.000	2.933.366.000		602.296.000	84.790.201.000
77.000.000.000	4.356.660.000	2.934.932.000		602.602.000	84.894.194.000
77.100.000.000	4.358.771.000	2.936.492.000		602.907.000	84.998.170.000
77.200.000.000	4.360.874.000	2.938.047.000		603.210.000	85.102.131.000
77.300.000.000	4.362.967.000	2.939.595.000		603.512.000	85.206.074.000
77.400.000.000	4.365.050.000	2.941.138.000		603.813.000	85.310.001.000
77.500.000.000	4.367.125.000	2.942.675.000		604.113.000	85.413.913.000
77.600.000.000	4.369.190.000	2.944.206.000		604.411.000	85.517.807.000

Biaya Konstruksi Fisik	Biaya Perencanaan Konstruksi	Biaya Manajemen Konstruksi	Biaya Pengawasan Konstruksi	Biaya Pengelolaan Kegiatan	Total Biaya Pembangunan
1	2	3	4	5	6
77.700.000.000	4.371.247.000	2.945.731.000		604.708.000	85.621.686.000
77.800.000.000	4.373.294.000	2.947.251.000		605.004.000	85.725.549.000
77.900.000.000	4.375.331.000	2.948.764.000		605.299.000	85.829.394.000
78.000.000.000	4.377.360.000	2.950.272.000		605.592.000	85.933.224.000
78.100.000.000	4.379.379.000	2.951.774.000		605.884.000	86.037.037.000
78.200.000.000	4.381.390.000	2.953.270.000		606.175.000	86.140.835.000
78.300.000.000	4.383.391.000	2.954.760.000		606.465.000	86.244.616.000
78.400.000.000	4.385.382.000	2.956.244.000		606.753.000	86.348.379.000
78.500.000.000	4.387.365.000	2.957.723.000		607.041.000	86.452.129.000
78.600.000.000	4.389.338.000	2.959.196.000		607.326.000	86.555.860.000
78.700.000.000	4.391.303.000	2.960.663.000		607.611.000	86.659.577.000
78.800.000.000	4.393.258.000	2.962.124.000		607.895.000	86.763.277.000
78.900.000.000	4.395.203.000	2.963.579.000		608.177.000	86.866.959.000
79.000.000.000	4.397.140.000	2.965.028.000		608.458.000	86.970.626.000
79.100.000.000	4.399.067.000	2.966.471.000		608.738.000	87.074.276.000
79.200.000.000	4.400.986.000	2.967.909.000		609.016.000	87.177.911.000
79.300.000.000	4.402.895.000	2.969.341.000		609.294.000	87.281.530.000
79.400.000.000	4.404.794.000	2.970.767.000		609.570.000	87.385.131.000
79.500.000.000	4.406.685.000	2.972.187.000		609.845.000	87.488.717.000
79.600.000.000	4.408.566.000	2.973.601.000		610.118.000	87.592.285.000
79.700.000.000	4.410.439.000	2.975.010.000		610.390.000	87.695.839.000
79.800.000.000	4.412.302.000	2.976.412.000		610.662.000	87.799.376.000
79.900.000.000	4.414.155.000	2.977.809.000		610.931.000	87.902.895.000
80.000.000.000	4.416.000.000	2.979.200.000		611.200.000	88.006.400.000
80.100.000.000	4.417.835.000	2.980.585.000		611.467.000	88.109.887.000
80.200.000.000	4.419.662.000	2.981.964.000		611.734.000	88.213.360.000
80.300.000.000	4.421.479.000	2.983.338.000		611.998.000	88.316.815.000
80.400.000.000	4.423.286.000	2.984.705.000		612.262.000	88.420.253.000
80.500.000.000	4.425.085.000	2.986.067.000		612.525.000	88.523.677.000
80.600.000.000	4.426.874.000	2.987.423.000		612.786.000	88.627.083.000
80.700.000.000	4.428.655.000	2.988.773.000		613.046.000	88.730.474.000
80.800.000.000	4.430.426.000	2.990.117.000		613.304.000	88.833.847.000
80.900.000.000	4.432.187.000	2.991.455.000		613.562.000	88.937.204.000
81.000.000.000	4.433.940.000	2.992.788.000		613.818.000	89.040.546.000
81.100.000.000	4.435.683.000	2.994.115.000		614.073.000	89.143.871.000
81.200.000.000	4.437.418.000	2.995.436.000		614.327.000	89.247.181.000
81.300.000.000	4.439.143.000	2.996.751.000		614.579.000	89.350.473.000
81.400.000.000	4.440.858.000	2.998.060.000		614.830.000	89.453.748.000
81.500.000.000	4.442.565.000	2.999.363.000		615.081.000	89.557.009.000
81.600.000.000	4.444.262.000	3.000.660.000		615.329.000	89.660.251.000
81.700.000.000	4.445.951.000	3.001.952.000		615.577.000	89.763.480.000
81.800.000.000	4.447.630.000	3.003.238.000		615.823.000	89.866.691.000
81.900.000.000	4.449.299.000	3.004.518.000		616.068.000	89.969.885.000
82.000.000.000	4.450.960.000	3.005.792.000		616.312.000	90.073.064.000
82.100.000.000	4.452.611.000	3.007.060.000		616.555.000	90.176.226.000
82.200.000.000	4.454.254.000	3.008.323.000		616.796.000	90.279.373.000
82.300.000.000	4.455.887.000	3.009.579.000		617.036.000	90.382.502.000
82.400.000.000	4.457.510.000	3.010.830.000		617.275.000	90.485.615.000
82.500.000.000	4.459.125.000	3.012.075.000		617.513.000	90.588.713.000
82.600.000.000	4.460.730.000	3.013.314.000		617.749.000	90.691.793.000
82.700.000.000	4.462.327.000	3.014.547.000		617.984.000	90.794.858.000
82.800.000.000	4.463.914.000	3.015.775.000		618.218.000	90.897.907.000
82.900.000.000	4.465.491.000	3.016.996.000		618.451.000	91.000.938.000
83.000.000.000	4.467.060.000	3.018.212.000		618.682.000	91.103.954.000
83.100.000.000	4.468.619.000	3.019.422.000		618.912.000	91.206.953.000

Biaya Konstruksi Fisik	Biaya Perencanaan Konstruksi	Biaya Manajemen Konstruksi	Biaya Pengawasan Konstruksi	Biaya Pengelolaan Kegiatan	Total Biaya Pembangunan
1	2	3	4	5	6
83.200.000.000	4.470.170.000	3.020.626.000		619.141.000	91.309.937.000
83.300.000.000	4.471.711.000	3.021.824.000		619.369.000	91.412.904.000
83.400.000.000	4.473.242.000	3.023.016.000		619.595.000	91.515.853.000
83.500.000.000	4.474.765.000	3.024.203.000		619.821.000	91.618.789.000
83.600.000.000	4.476.278.000	3.025.384.000		620.044.000	91.721.706.000
83.700.000.000	4.477.783.000	3.026.559.000		620.267.000	91.824.609.000
83.800.000.000	4.479.278.000	3.027.728.000		620.489.000	91.927.495.000
83.900.000.000	4.480.763.000	3.028.891.000		620.709.000	92.030.363.000
84.000.000.000	4.482.240.000	3.030.048.000		620.928.000	92.133.216.000
84.100.000.000	4.483.707.000	3.031.199.000		621.146.000	92.236.052.000
84.200.000.000	4.485.166.000	3.032.345.000		621.362.000	92.338.873.000
84.300.000.000	4.486.615.000	3.033.485.000		621.578.000	92.441.678.000
84.400.000.000	4.488.054.000	3.034.619.000		621.792.000	92.544.465.000
84.500.000.000	4.489.485.000	3.035.747.000		622.005.000	92.647.237.000
84.600.000.000	4.490.906.000	3.036.869.000		622.216.000	92.749.991.000
84.700.000.000	4.492.319.000	3.037.986.000		622.426.000	92.852.731.000
84.800.000.000	4.493.722.000	3.039.096.000		622.636.000	92.955.454.000
84.900.000.000	4.495.115.000	3.040.201.000		622.843.000	93.058.159.000
85.000.000.000	4.496.500.000	3.041.300.000		623.050.000	93.160.850.000
85.100.000.000	4.497.875.000	3.042.393.000		623.255.000	93.263.523.000
85.200.000.000	4.499.242.000	3.043.480.000		623.460.000	93.366.182.000
85.300.000.000	4.500.599.000	3.044.562.000		623.662.000	93.468.823.000
85.400.000.000	4.501.946.000	3.045.637.000		623.864.000	93.571.447.000
85.500.000.000	4.503.285.000	3.046.707.000		624.065.000	93.674.057.000
85.600.000.000	4.504.614.000	3.047.771.000		624.264.000	93.776.649.000
85.700.000.000	4.505.935.000	3.048.829.000		624.462.000	93.879.226.000
85.800.000.000	4.507.246.000	3.049.881.000		624.658.000	93.981.785.000
85.900.000.000	4.508.547.000	3.050.927.000		624.854.000	94.084.328.000
86.000.000.000	4.509.840.000	3.051.968.000		625.048.000	94.186.856.000
86.100.000.000	4.511.123.000	3.053.003.000		625.241.000	94.289.367.000
86.200.000.000	4.512.398.000	3.054.032.000		625.433.000	94.391.863.000
86.300.000.000	4.513.663.000	3.055.055.000		625.623.000	94.494.341.000
86.400.000.000	4.514.918.000	3.056.072.000		625.812.000	94.596.802.000
86.500.000.000	4.516.165.000	3.057.083.000		626.001.000	94.699.249.000
86.600.000.000	4.517.402.000	3.058.088.000		626.187.000	94.801.677.000
86.700.000.000	4.518.631.000	3.059.088.000		626.373.000	94.904.092.000
86.800.000.000	4.519.850.000	3.060.082.000		626.557.000	95.006.489.000
86.900.000.000	4.521.059.000	3.061.070.000		626.740.000	95.108.869.000
87.000.000.000	4.522.260.000	3.062.052.000		626.922.000	95.211.234.000
87.100.000.000	4.523.451.000	3.063.028.000		627.103.000	95.313.582.000
87.200.000.000	4.524.634.000	3.063.999.000		627.282.000	95.415.915.000
87.300.000.000	4.525.807.000	3.064.963.000		627.460.000	95.518.230.000
87.400.000.000	4.526.970.000	3.065.922.000		627.637.000	95.620.529.000
87.500.000.000	4.528.125.000	3.066.875.000		627.813.000	95.722.813.000
87.600.000.000	4.529.270.000	3.067.822.000		627.987.000	95.825.079.000
87.700.000.000	4.530.407.000	3.068.763.000		628.160.000	95.927.330.000
87.800.000.000	4.531.534.000	3.069.699.000		628.332.000	96.029.565.000
87.900.000.000	4.532.651.000	3.070.628.000		628.503.000	96.131.782.000
88.000.000.000	4.533.760.000	3.071.552.000		628.672.000	96.233.984.000
88.100.000.000	4.534.859.000	3.072.470.000		628.840.000	96.336.169.000
88.200.000.000	4.535.950.000	3.073.382.000		629.007.000	96.438.339.000
88.300.000.000	4.537.031.000	3.074.288.000		629.173.000	96.540.492.000
88.400.000.000	4.538.102.000	3.075.188.000		629.337.000	96.642.627.000
88.500.000.000	4.539.165.000	3.076.083.000		629.501.000	96.744.749.000
88.600.000.000	4.540.218.000	3.076.972.000		629.662.000	96.846.852.000

Biaya Konstruksi Fisik	Biaya Perencanaan Konstruksi	Biaya Manajemen Konstruksi	Biaya Pengawasan Konstruksi	Biaya Pengelolaan Kegiatan	Total Biaya Pembangunan
1	2	3	4	5	6
88.700.000.000	4.541.263.000	3.077.855.000		629.823.000	96.948.941.000
88.800.000.000	4.542.298.000	3.078.732.000		629.983.000	97.051.013.000
88.900.000.000	4.543.323.000	3.079.603.000		630.141.000	97.153.067.000
89.000.000.000	4.544.340.000	3.080.468.000		630.298.000	97.255.106.000
89.100.000.000	4.545.347.000	3.081.327.000		630.454.000	97.357.128.000
89.200.000.000	4.546.346.000	3.082.181.000		630.608.000	97.459.135.000
89.300.000.000	4.547.335.000	3.083.029.000		630.762.000	97.561.126.000
89.400.000.000	4.548.314.000	3.083.871.000		630.914.000	97.663.099.000
89.500.000.000	4.549.285.000	3.084.707.000		631.065.000	97.765.057.000
89.600.000.000	4.550.246.000	3.085.537.000		631.214.000	97.866.997.000
89.700.000.000	4.551.199.000	3.086.362.000		631.362.000	97.968.923.000
89.800.000.000	4.552.142.000	3.087.180.000		631.510.000	98.070.832.000
89.900.000.000	4.553.075.000	3.087.993.000		631.655.000	98.172.723.000
90.000.000.000	4.554.000.000	3.088.800.000		631.800.000	98.274.600.000
90.100.000.000	4.554.915.000	3.089.601.000		631.943.000	98.376.459.000
90.200.000.000	4.555.822.000	3.090.396.000		632.086.000	98.478.304.000
90.300.000.000	4.556.719.000	3.091.186.000		632.226.000	98.580.131.000
90.400.000.000	4.557.606.000	3.091.969.000		632.366.000	98.681.941.000
90.500.000.000	4.558.485.000	3.092.747.000		632.505.000	98.783.737.000
90.600.000.000	4.559.354.000	3.093.519.000		632.642.000	98.885.515.000
90.700.000.000	4.560.215.000	3.094.285.000		632.778.000	98.987.278.000
90.800.000.000	4.561.066.000	3.095.045.000		632.912.000	99.089.023.000
90.900.000.000	4.561.907.000	3.095.799.000		633.046.000	99.190.752.000
91.000.000.000	4.562.740.000	3.096.548.000		633.178.000	99.292.466.000
91.100.000.000	4.563.563.000	3.097.291.000		633.309.000	99.394.163.000
91.200.000.000	4.564.378.000	3.098.028.000		633.439.000	99.495.845.000
91.300.000.000	4.565.183.000	3.098.759.000		633.567.000	99.597.509.000
91.400.000.000	4.565.978.000	3.099.484.000		633.694.000	99.699.156.000
91.500.000.000	4.566.765.000	3.100.203.000		633.821.000	99.800.789.000
91.600.000.000	4.567.542.000	3.100.916.000		633.945.000	99.902.403.000
91.700.000.000	4.568.311.000	3.101.624.000		634.069.000	100.004.004.000
91.800.000.000	4.569.070.000	3.102.326.000		634.191.000	100.105.587.000
91.900.000.000	4.569.819.000	3.103.022.000		634.312.000	100.207.153.000
92.000.000.000	4.570.560.000	3.103.712.000		634.432.000	100.308.704.000
92.100.000.000	4.571.291.000	3.104.396.000		634.551.000	100.410.238.000
92.200.000.000	4.572.014.000	3.105.075.000		634.668.000	100.511.757.000
92.300.000.000	4.572.727.000	3.105.747.000		634.784.000	100.613.258.000
92.400.000.000	4.573.430.000	3.106.414.000		634.899.000	100.714.743.000
92.500.000.000	4.574.125.000	3.107.075.000		635.013.000	100.816.213.000
92.600.000.000	4.574.810.000	3.107.730.000		635.125.000	100.917.665.000
92.700.000.000	4.575.487.000	3.108.379.000		635.236.000	101.019.102.000
92.800.000.000	4.576.154.000	3.109.023.000		635.346.000	101.120.523.000
92.900.000.000	4.576.811.000	3.109.660.000		635.455.000	101.221.926.000
93.000.000.000	4.577.460.000	3.110.292.000		635.562.000	101.323.314.000
93.100.000.000	4.578.099.000	3.110.918.000		635.668.000	101.424.685.000
93.200.000.000	4.578.730.000	3.111.538.000		635.773.000	101.526.041.000
93.300.000.000	4.579.351.000	3.112.152.000		635.877.000	101.627.380.000
93.400.000.000	4.579.962.000	3.112.760.000		635.979.000	101.728.701.000
93.500.000.000	4.580.565.000	3.113.363.000		636.081.000	101.830.009.000
93.600.000.000	4.581.158.000	3.113.960.000		636.180.000	101.931.298.000
93.700.000.000	4.581.743.000	3.114.551.000		636.279.000	102.032.573.000
93.800.000.000	4.582.318.000	3.115.136.000		636.377.000	102.133.831.000
93.900.000.000	4.582.883.000	3.115.715.000		636.473.000	102.235.071.000
94.000.000.000	4.583.440.000	3.116.288.000		636.568.000	102.336.296.000
94.100.000.000	4.583.987.000	3.116.855.000		636.662.000	102.437.504.000

Biaya Konstruksi Fisik	Biaya Perencanaan Konstruksi	Biaya Manajemen Konstruksi	Biaya Pengawasan Konstruksi	Biaya Pengelolaan Kegiatan	Total Biaya Pembangunan
1	2	3	4	5	6
94.200.000.000	4.584.526.000	3.117.417.000		636.754.000	102.538.697.000
94.300.000.000	4.585.055.000	3.117.973.000		636.846.000	102.639.874.000
94.400.000.000	4.585.574.000	3.118.523.000		636.936.000	102.741.033.000
94.500.000.000	4.586.085.000	3.119.067.000		637.025.000	102.842.177.000
94.600.000.000	4.586.586.000	3.119.605.000		637.112.000	102.943.303.000
94.700.000.000	4.587.079.000	3.120.138.000		637.198.000	103.044.415.000
94.800.000.000	4.587.562.000	3.120.664.000		637.284.000	103.145.510.000
94.900.000.000	4.588.035.000	3.121.185.000		637.367.000	103.246.587.000
95.000.000.000	4.588.500.000	3.121.700.000		637.450.000	103.347.650.000
95.100.000.000	4.588.955.000	3.122.209.000		637.531.000	103.448.695.000
95.200.000.000	4.589.402.000	3.122.712.000		637.612.000	103.549.726.000
95.300.000.000	4.589.839.000	3.123.210.000		637.690.000	103.650.739.000
95.400.000.000	4.590.266.000	3.123.701.000		637.768.000	103.751.735.000
95.500.000.000	4.590.685.000	3.124.187.000		637.845.000	103.852.717.000
95.600.000.000	4.591.094.000	3.124.667.000		637.920.000	103.953.681.000
95.700.000.000	4.591.495.000	3.125.141.000		637.994.000	104.054.630.000
95.800.000.000	4.591.886.000	3.125.609.000		638.066.000	104.155.561.000
95.900.000.000	4.592.267.000	3.126.071.000		638.138.000	104.256.476.000
96.000.000.000	4.592.640.000	3.126.528.000		638.208.000	104.357.376.000
96.100.000.000	4.593.003.000	3.126.979.000		638.277.000	104.458.259.000
96.200.000.000	4.593.358.000	3.127.424.000		638.345.000	104.559.127.000
96.300.000.000	4.593.703.000	3.127.863.000		638.411.000	104.659.977.000
96.400.000.000	4.594.038.000	3.128.296.000		638.476.000	104.760.810.000
96.500.000.000	4.594.365.000	3.128.723.000		638.541.000	104.861.629.000
96.600.000.000	4.594.682.000	3.129.144.000		638.603.000	104.962.429.000
96.700.000.000	4.594.991.000	3.129.560.000		638.665.000	105.063.216.000
96.800.000.000	4.595.290.000	3.129.970.000		638.725.000	105.163.985.000
96.900.000.000	4.595.579.000	3.130.374.000		638.784.000	105.264.737.000
97.000.000.000	4.595.860.000	3.130.772.000		638.842.000	105.365.474.000
97.100.000.000	4.596.131.000	3.131.164.000		638.899.000	105.466.194.000
97.200.000.000	4.596.394.000	3.131.551.000		638.954.000	105.566.899.000
97.300.000.000	4.596.647.000	3.131.931.000		639.008.000	105.667.586.000
97.400.000.000	4.596.890.000	3.132.306.000		639.061.000	105.768.257.000
97.500.000.000	4.597.125.000	3.132.675.000		639.113.000	105.868.913.000
97.600.000.000	4.597.350.000	3.133.038.000		639.163.000	105.969.551.000
97.700.000.000	4.597.567.000	3.133.395.000		639.212.000	106.070.174.000
97.800.000.000	4.597.774.000	3.133.747.000		639.260.000	106.170.781.000
97.900.000.000	4.597.971.000	3.134.092.000		639.307.000	106.271.370.000
98.000.000.000	4.598.160.000	3.134.432.000		639.352.000	106.371.944.000
98.100.000.000	4.598.339.000	3.134.766.000		639.396.000	106.472.501.000
98.200.000.000	4.598.510.000	3.135.094.000		639.439.000	106.573.043.000
98.300.000.000	4.598.671.000	3.135.416.000		639.481.000	106.673.568.000
98.400.000.000	4.598.822.000	3.135.732.000		639.521.000	106.774.075.000
98.500.000.000	4.598.965.000	3.136.043.000		639.561.000	106.874.569.000
98.600.000.000	4.599.098.000	3.136.348.000		639.598.000	106.975.044.000
98.700.000.000	4.599.223.000	3.136.647.000		639.635.000	107.075.505.000
98.800.000.000	4.599.338.000	3.136.940.000		639.671.000	107.175.949.000
98.900.000.000	4.599.443.000	3.137.227.000		639.705.000	107.276.375.000
99.000.000.000	4.599.540.000	3.137.508.000		639.738.000	107.376.786.000
99.100.000.000	4.599.627.000	3.137.783.000		639.770.000	107.477.180.000
99.200.000.000	4.599.706.000	3.138.053.000		639.800.000	107.577.559.000
99.300.000.000	4.599.775.000	3.138.317.000		639.830.000	107.677.922.000
99.400.000.000	4.599.834.000	3.138.575.000		639.858.000	107.778.267.000
99.500.000.000	4.599.885.000	3.138.827.000		639.885.000	107.878.597.000
99.600.000.000	4.599.926.000	3.139.073.000		639.910.000	107.978.909.000

Biaya Konstruksi Fisik	Biaya Perencanaan Konstruksi	Biaya Manajemen Konstruksi	Biaya Pengawasan Konstruksi	Biaya Pengelolaan Kegiatan	Total Biaya Pembangunan
1	2	3	4	5	6
99.700.000.000	4.599.959.000	3.139.314.000		639.934.000	108.079.207.000
99.800.000.000	4.599.982.000	3.139.548.000		639.958.000	108.179.488.000
99.900.000.000	4.599.995.000	3.139.777.000		639.979.000	108.279.751.000
100.000.000.000	4.600.000.000	3.140.000.000		640.000.000	108.380.000.000

MENTERI PEKERJAAN UMUM DAN
PERUMAHAN RAKYAT REPUBLIK INDONESIA,

ttd.

M. BASUKI HADIMULJONO

Salinan sesuai dengan aslinya
KEMENTERIAN PEKERJAAN UMUM DAN
PERUMAHAN RAKYAT
Kepala Biro Hukum,



Putranta Setyanugraha, SH. MSi.
NIP. 196212251993011001

LAMPIRAN IV
PERATURAN MENTERI PEKERJAAN UMUM
DAN PERUMAHAN RAKYAT
NOMOR 22/PRT/M/2018
TENTANG
PEDOMAN PEMBANGUNAN BANGUNAN
GEDUNG NEGARA

KEGIATAN DAN TUGAS PENYEDIA JASA KONSTRUKSI

A. PENYEDIA JASA PERENCANAAN KONSTRUKSI

1. Organisasi penyedia jasa perencanaan konstruksi disesuaikan dengan lingkup dan kompleksitas pekerjaan, seperti:
 - a. penanggung jawab kegiatan.
 - b. tenaga ahli arsitektur.
 - c. tenaga ahli struktur.
 - d. tenaga ahli utilitas (Mekanikal atau elektrik).
 - e. tenaga ahli estimasi biaya.
 - f. tenaga ahli tata ruang luar.
 - g. tenaga ahli lainnya.
2. Penyedia jasa perencanaan konstruksi berfungsi melaksanakan pengadaan dokumen perencanaan, dokumen lelang, dokumen untuk pelaksanaan konstruksi, memberikan penjelasan pekerjaan pada waktu pelelangan, dan memberikan penjelasan serta saran penyelesaian terhadap persoalan perencanaan yang timbul selama tahap konstruksi.
3. Penyedia jasa perencanaan konstruksi mulai bertugas sejak ditetapkan berdasarkan SPMK mulai dari tahap perencanaan sampai dengan serah terima pertama pekerjaan oleh penyedia jasa pelaksanaan konstruksi.
4. Penyedia jasa perencanaan konstruksi dalam melaksanakan tugasnya bertanggung jawab secara kontraktual kepada Kepala Satuan Kerja atau Pejabat Pembuat Komitmen.
5. Dalam hal di daerah tempat pelaksanaan kegiatan tidak terdapat perusahaan yang memenuhi persyaratan dan bersedia melakukan tugas konsultasi perencanaan, maka dapat ditunjuk perusahaan yang memenuhi persyaratan dan bersedia dari daerah lain sesuai ketentuan. Apabila tidak terdapat penyedia jasa perencanaan konstruksi seperti tersebut di atas, maka fungsi tersebut dilakukan oleh instansi teknis setempat yang bertanggung jawab terhadap pembinaan bangunan gedung, dengan biaya maksimal sebesar 60% (enam

puluh per seratus) dikali biaya perencanaan konstruksi yang dilaksanakan dalam rangka swakelola.

6. Pengadaan penyedia jasa perencanaan konstruksi harus berdasarkan ketentuan peraturan perundang-undangan tentang pedoman pelaksanaan pengadaan barang dan jasa pemerintah serta petunjuk teknis pelaksanaannya. Penyedia jasa perencanaan konstruksi dapat dilakukan melalui sayembara.
7. Untuk pekerjaan pembangunan dengan luas bangunan diatas 12.000 m² (dua belas ribu meter persegi) atau diatas 8 (delapan) lantai, penyedia jasa perencanaan konstruksi diwajibkan pada tahap pra rancangan menyelenggarakan lokakarya rekayasa nilai (*value engineering*) selama 40 (empat puluh) jam, untuk mengembangkan konsepsi perancangan, dengan melibatkan partisipasi pengelola kegiatan, penyedia jasa manajemen konstruksi, dan pemberi jasa keahlian rekayasa nilai (*value engineering*).
8. Biaya penyelenggaraan lokakarya, termasuk biaya kerja sama dengan pemberi jasa keahlian rekayasa nilai (*value engineering*) merupakan bagian dari biaya penyedia jasa perencanaan konstruksi.
9. Penyedia jasa perencanaan konstruksi tidak dapat merangkap sebagai penyedia jasa manajemen konstruksi untuk pekerjaan yang sama.
10. Biaya penyedia jasa perencanaan konstruksi dibebankan pada komponen biaya perencanaan teknis kegiatan.
11. Kegiatan Perencanaan Teknis

Pekerjaan perencanaan teknis meliputi perencanaan lingkungan atau *site* atau tapak bangunan dan perencanaan fisik bangunan gedung negara. Kegiatan perencanaan teknis terdiri atas:

- a. Persiapan dan penyusunan konsepsi perancangan meliputi:
 - i. mengumpulkan data dan informasi lapangan (termasuk penyelidikan tanah).
 - ii. membuat interpretasi secara garis besar terhadap kerangka acuan kerja (KAK).
 - iii. konsultasi dengan pemerintah daerah setempat mengenai peraturan daerah atau perizinan bangunan.
 - iv. membuat program perencanaan dan perancangan yang merupakan batasan sasaran atau tujuan pembangunan dan ketentuan atau persyaratan pembangunan hasil analisis data dan informasi dari pengguna jasa maupun pihak lain.
- Program perencanaan perancangan berupa laporan yang mencakup:
- program rencana kerja, menjelaskan rencana penanganan pekerjaan perencanaan perancangan.

- program ruang, menjelaskan susunan kebutuhan, besaran dan jenis ruang serta analisa hubungan fungsi ruang.
 - program Bangunan Gedung Hijau (BGH).
- v. membuat gagasan dan interpretasi terhadap program perencanaan dan perancangan sebagai landasan perencanaan dan perancangan diwujudkan dalam uraian tertulis, diagram-diagram dan/atau gambar.
- vi. membuat sketsa gagasan merupakan gambar sketsa dalam skala yang memadai yang menggambarkan gagasan perencanaan dan perancangan yang jelas tentang pola pembagian ruang dan bentuk bangunan.
- b. Persetujuan Konsepsi perancangan dari Pengguna Jasa untuk dijadikan dasar perencanaan perancangan tahap selanjutnya.
- c. Penyusunan pra rancangan meliputi:
- i. membuat gambar rencana massa bangunan gedung yang menunjukkan posisi massa bangunan di dalam tapak dan terhadap lingkungan sekitar berikut kontur tanah berdasarkan Rencana Tata Kota dan program Bangunan Gedung Hijau (BGH).
 - ii. membuat gambar Rencana Tapak yang menunjukkan hubungan denah antar bangunan dan Tata Ruang Luar atau Penghijauan di dalam kawasan tapak.
 - iii. membuat gambar denah yang menggambarkan susunan tata ruang dan hubungan antar ruang dalam bangunan pada setiap lantai dan menerangkan peil atau ketinggian lantai.
 - iv. membuat gambar tampak bangunan yang menunjukkan pandangan ke empat sisi atau arah bangunan.
 - v. membuat gambar potongan bangunan secara melintang dan memanjang untuk menunjukkan secara garis besar penampang dan sistem struktur dan utilitas bangunan.
 - vi. membuat gambar visualisasi tiga dimensi dalam bentuk gambar dan/atau animasi komputer.
 - vii. Membuat gambar tersebut di atas dalam skala 1:500 (satu banding lima ratus), 1:200 (satu banding dua ratus), 1:100 (satu banding seratus) dan atau yang memadai beserta ukuran untuk kejelasan informasi yang ingin dicapai.
 - viii. Menghitung nilai fungsional bangunan gedung dan menampilkannya dalam bentuk diagram.
 - ix. Membuat laporan teknis dalam bentuk uraian dan gambar tentang perkiraan luas lantai, informasi penggunaan bahan atau material, pemilihan sistem struktur bangunan, pemilihan sistem utilitas

bangunan, pemilihan konsep tata lingkungan serta perkiraan biaya dan waktu konstruksi.

- x. mengurus perizinan sampai mendapatkan keterangan rencana kota atau kabupaten, keterangan persyaratan bangunan dan lingkungan, dan penyiapan kelengkapan permohonan Izin Mendirikan Bangunan (IMB) sesuai dengan ketentuan yang ditetapkan pemerintah daerah setempat.
- d. Penyelenggaraan paket kegiatan lokakarya rekayasa nilai (*value engineering*) pada tahap pra rancangan untuk pengembangan konsep perencanaan teknis bagi kegiatan pembangunan Bangunan Gedung Negara yang diwajibkan.
- e. Persetujuan pra rancangan dari Pengguna Jasa untuk dijadikan dasar perencanaan perancangan tahap selanjutnya.
- f. Penyusunan pengembangan rancangan:
 - i. membuat pengembangan arsitektur bangunan gedung berupa gambar rencana arsitektur yang menunjukkan hubungan antara lantai bangunan dan tata ruang luar terhadap garis sempadan bangunan, jalan dan ketentuan rencana tata kota lainnya.
 - ii. membuat denah yang menunjukkan lantai-lantai dalam bangunan, susunan tata ruang dalam, koordinat bangunan, peil lantai, dan ukuran-ukuran elemen bangunan serta jenis bahan yang digunakan.
 - iii. membuat tampak bangunan, yang menunjukan pandangan ke empat arah bangunan dan bahan bangunan yang digunakan secara jelas beserta uraian konsep dan visualisasi desain dua dimensi dan desain tiga dimensi bila diperlukan.
 - iv. membuat pengembangan sistem struktur, berupa gambar potongan bangunan, secara melintang dan memanjang yang menjelaskan sistem struktur, ukuran dan peil elemen bangunan (fondasi, lantai, dinding, langit-langit dan atap) secara menyeluruh beserta uraian konsep dan perhitungannya.
 - v. membuat pengembangan sistem mekanikal elektrik, berupa gambar detail mekanikal elektrik termasuk IT, beserta uraian konsep dan perhitungannya.
 - vi. membuat gambar tersebut di atas dalam skala 1:500 (satu banding lima ratus), 1:200 (satu banding dua ratus), 1:100 (satu banding seratus), 1:50 (satu banding lima puluh) dan/atau yang memadai beserta ukuran untuk kejelasan informasi yang ingin dicapai.
 - vii. membuat garis besar spesifikasi teknis (*Outline Specifications*);
 - viii. menyusun perkiraan biaya konstruksi.

- g. Penyusunan rencana detail berupa uraian lebih terinci seperti membuat gambar-gambar detail pelaksanaan dan pemasangan serta penyelesaian bahan atau material dan elemen atau unsur bangunan, rencana kerja dan syarat-syarat, rincian volume pelaksanaan pekerjaan, rencana anggaran biaya pekerjaan konstruksi, dan menyusun laporan perencanaan.
 - h. Persetujuan rancangan detail dari pengguna jasa untuk digunakan sebagai dokumen teknis pada dokumen lelang konstruksi fisik.
 - i. Penyusunan rencana teknis meliputi laporan konsepsi perancangan, dokumen pra rancangan, dokumen pengembangan rancangan, dan dokumen rancangan detail.
 - j. Membantu kepala satuan kerja atau pejabat pembuat komitmen didalam menyusun dokumen pelelangan, dan membantu unit layanan pengadaan barang dan jasa atau kelompok kerja unit layanan pengadaan barang dan jasa atau pejabat pengadaan dalam menyusun program dan pelaksanaan pelelangan.
 - k. Membantu unit layanan pengadaan barang dan jasa atau kelompok kerja unit layanan pengadaan barang dan jasa atau pejabat pengadaan pada waktu penjelasan pekerjaan, termasuk menyusun Berita Acara Penjelasan Pekerjaan, membantu unit layanan pengadaan barang dan jasa atau kelompok kerja unit layanan pengadaan barang dan jasa atau pejabat pengadaan dalam melaksanakan evaluasi penawaran, menyusun kembali dokumen pelelangan, dan melaksanakan tugas-tugas yang sama apabila terjadi lelang ulang.
 - l. Melakukan pengawasan berkala, seperti memeriksa kesesuaian pelaksanaan pekerjaan dengan rencana secara berkala, melakukan penyesuaian gambar dan spesifikasi teknis pelaksanaan bila ada perubahan, memberikan penjelasan terhadap persoalan-persoalan yang timbul selama masa konstruksi, memberikan rekomendasi tentang penggunaan bahan, dan membuat laporan akhir pengawasan berkala.
 - m. Penyusunan laporan akhir pekerjaan perencanaan yang terdiri atas perubahan perencanaan pada masa pelaksanaan konstruksi, petunjuk penggunaan, pemeliharaan, dan perawatan bangunan gedung, termasuk petunjuk yang menyangkut peralatan dan perlengkapan mekanikal elektrik bangunan.
12. Penyusunan rencana teknis untuk kegiatan pembangunan:
- a. bangunan bertingkat diatas 4 (empat) lantai.
 - b. bangunan dengan luas total di atas 5.000 m² (lima ribu meter persegi).
 - c. bangunan khusus.

- d. yang melibatkan lebih dari satu penyedia jasa perencanaan maupun pelaksana konstruksi.
 - e. yang dilaksanakan lebih dari satu tahun anggaran (*multiyears project*).
harus melibatkan penyedia jasa manajemen konstruksi sejak awal penyusunan rencana teknis.
13. Penggunaan *Building Information Modelling* (BIM) wajib diterapkan pada Bangunan Gedung Negara tidak sederhana dengan kriteria luas diatas 2000 m² (dua ribu meter persegi) dan diatas 2 (dua) lantai. Keluaran dari perancangan merupakan hasil desain menggunakan BIM untuk:
- a. gambar arsitektur.
 - b. gambar struktur.
 - c. gambar utilitas (mekanikal dan elektrikal)
 - d. gambar lansekap.
 - e. rincian volume pelaksanaan pekerjaan.
 - f. rencana anggaran biaya

B. PENYEDIA JASA PELAKSANAAN KONSTRUKSI

1. Organisasi penyedia jasa pelaksanaan konstruksi disesuaikan dengan lingkup dan kompleksitas pekerjaan, seperti:
 - a. penanggung jawab kegiatan.
 - b. penanggung jawab di lapangan.
 - c. tenaga ahli arsitektur, struktur, mekanikal dan elektrikal.
 - d. tenaga ahli estimasi biaya.
 - e. tenaga ahli K3.
 - f. tenaga ahli lainnya.
 - g. pelaksana lapangan.
2. Penyedia jasa pelaksanaan konstruksi adalah perusahaan yang memenuhi persyaratan yang ditetapkan untuk melakukan tugas pelaksanaan konstruksi fisik pembangunan gedung.
3. Penyedia jasa pelaksanaan konstruksi berfungsi membantu pengelola kegiatan untuk melakukan tugas pelaksanaan konstruksi fisik.
4. Penyedia jasa pelaksanaan konstruksi mulai bertugas sejak waktu yang ditetapkan berdasarkan SPMK sampai dengan serah terima akhir pekerjaan pelaksanaan.
5. Penyedia jasa pelaksanaan konstruksi dalam melaksanakan tugasnya bertanggung jawab secara kontraktual kepada Kepala Satuan Kerja atau Pejabat Pembuat Komitmen.

6. Pengadaan Penyedia jasa pelaksanaan konstruksi harus berdasarkan ketentuan yang tercantum dalam ketentuan peraturan perundang-undangan tentang pedoman pelaksanaan pengadaan barang dan jasa pemerintah serta petunjuk teknis pelaksanaannya.
7. Biaya Penyedia jasa pelaksanaan konstruksi dibebankan pada komponen biaya pelaksanaan konstruksi yang ditetapkan.
8. Kegiatan konstruksi fisik terdiri atas:
 - a. Melakukan pemeriksaan dan penilaian dokumen untuk pelaksanaan konstruksi fisik, baik dari segi kelengkapan maupun segi kebenarannya.
 - b. Menyusun program kerja yang meliputi jadwal waktu pelaksanaan, jadwal pengadaan bahan, jadwal penggunaan tenaga kerja, dan jadwal penggunaan peralatan berat.
 - c. Melaksanakan persiapan di lapangan sesuai dengan pedoman pelaksanaan.
 - d. Menyusun gambar pelaksanaan (*shop drawing*) untuk pekerjaan-pekerjaan yang memerlukannya.
 - e. Melaksanakan pekerjaan konstruksi fisik di lapangan sesuai dengan dokumen pelaksanaan.
 - f. Melaksanakan pelaporan pelaksanaan konstruksi fisik, melalui rapat-rapat lapangan, laporan harian, laporan mingguan, laporan bulanan, laporan kemajuan pekerjaan, laporan persoalan yang timbul atau dihadapi, dan surat-menyurat.
 - g. Membuat gambar yang sesuai dengan pelaksanaan di lapangan (*as built drawings*) yang selesai sebelum serah terima pertama, setelah disetujui oleh penyedia jasa manajemen konstruksi atau penyedia jasa pengawasan konstruksi dan diketahui oleh penyedia jasa perencanaan konstruksi.
 - h. Melaksanakan perbaikan kerusakan-kerusakan yang terjadi di masa pemeliharaan konstruksi.
 - i. Dalam hal satuan kerja mewajibkan menggunakan metode VE, maka penyedia jasa pelaksanaan konstruksi dapat menyusun *Value Engineering Change Proposal* (VECP) dalam rangka pemberian alternatif penawaran yang disertakan pada surat penawaran.
 - j. Dalam penyusunan VECP, penyedia jasa pelaksanaan konstruksi secara *inhouse*, bagi yang memiliki tenaga ahli VE, atau bekerja sama dengan pemberi jasa keahlian VE, harus menggunakan metodologi yang sesuai dengan standar pelaksanaan studi VE yang lazim berlaku.
 - k. Dalam hal terjadi penghematan karena penggunaan VECP dalam rangka pemberian alternatif penawaran tersebut, pengaturan biaya hasil penghematan (H) adalah sebagai berikut:

- 60 % (enam puluh per seratus) dari H digunakan untuk meningkatkan mutu dan/atau menambah kegiatan pekerjaan konstruksi fisik atau disetor ke Kas Negara.
- 25 % (dua puluh lima per seratus) dari H untuk tambahan biaya jasa pelaksanaan konstruksi dan pelaksana VE.
- 10 % (sepuluh per seratus) dari H untuk tambahan biaya jasa penyedia jasa perencanaan konstruksi.
- 5 % (lima per seratus) dari H untuk tambahan jasa penyedia jasa manajemen konstruksi untuk kegiatan yang menggunakan jasa penyedia jasa Manajemen Konstruksi, sedangkan untuk kegiatan yang menggunakan penyedia jasa Pengawasan Konstruksi, biaya penghematan ini ditambahkan untuk meningkatkan mutu dan atau menambah kegiatan pekerjaan konstruksi fisik, atau disetor ke Kas Negara.

C. PENYEDIA JASA PENGAWASAN KONSTRUKSI

1. Organisasi penyedia jasa pengawasan konstruksi disesuaikan dengan lingkup dan kompleksitas pekerjaan, seperti:
 - a. penanggung jawab kegiatan.
 - b. penanggung jawab lapangan.
 - c. pengawas pekerjaan arsitektur.
 - d. pengawas pekerjaan struktur.
 - e. pengawas pekerjaan mekanikal elektrik.
 - f. tenaga ahli lainnya.
2. Penyedia jasa pengawasan konstruksi adalah perusahaan yang memenuhi persyaratan yang ditetapkan untuk melaksanakan tugas-tugas konsultansi dalam bidang jasa pengawasan konstruksi.
3. Penyedia jasa pengawasan konstruksi berfungsi melaksanakan pengawasan pada tahap pelaksanaan konstruksi.
4. Penyedia jasa pengawasan konstruksi mulai bertugas sejak ditetapkan berdasarkan SPMK sampai dengan paling lambat 2 (dua) minggu setelah serah terima akhir pekerjaan oleh penyedia jasa pelaksanaan konstruksi.
5. Penyedia jasa pengawasan konstruksi dalam melaksanakan tugasnya bertanggung jawab secara kontraktual kepada Kepala Satuan Kerja atau Pejabat Pembuat Komitmen.
6. Dalam hal di daerah tempat pelaksanaan kegiatan tidak terdapat perusahaan yang memenuhi persyaratan dan bersedia melakukan tugas penyedia jasa pengawasan konstruksi, maka dapat ditunjuk perusahaan yang memenuhi

persyaratan dan bersedia dari daerah lain sesuai ketentuan. Apabila tidak terdapat penyedia jasa pengawasan konstruksi seperti tersebut di atas, maka fungsi tersebut dilakukan oleh instansi teknis setempat yang bertanggung jawab terhadap pembinaan bangunan gedung, dengan biaya maksimal sebesar 60% (enam puluh per seratus) x biaya pengawasan konstruksi yang dilaksanakan dalam rangka swakelola.

7. Penyedia jasa pengawasan konstruksi digunakan untuk seluruh jenis kegiatan pembangunan bangunan gedung negara, kecuali untuk kegiatan yang harus menggunakan jasa penyedia jasa manajemen konstruksi.
8. Pengadaan penyedia jasa pengawasan konstruksi harus berdasarkan ketentuan peraturan perundang-undangan tentang pedoman pelaksanaan pengadaan barang dan jasa pemerintah serta petunjuk teknis pelaksanaannya.
9. Biaya penyedia jasa pengawasan konstruksi dibebankan pada komponen biaya pengawasan teknis yang bersangkutan.
10. Kegiatan Pengawasan Konstruksi terdiri atas:
 - a. memeriksa dan mempelajari dokumen untuk pelaksanaan konstruksi yang akan dijadikan dasar dalam pengawasan pekerjaan di lapangan.
 - b. mengawasi pemakaian bahan, peralatan dan metode pelaksanaan, serta mengawasi ketepatan waktu, dan biaya pekerjaan konstruksi.
 - c. mengawasi pelaksanaan konstruksi dari segi kualitas, kuantitas, dan laju pencapaian volume atau realisasi fisik.
 - d. mengumpulkan data dan informasi di lapangan untuk memecahkan persoalan yang terjadi selama pelaksanaan konstruksi.
 - e. menyelenggarakan rapat-rapat lapangan secara berkala, membuat laporan mingguan dan bulanan pekerjaan pengawasan, dengan masukan hasil rapat-rapat lapangan, laporan harian, mingguan dan bulanan pekerjaan konstruksi yang dibuat oleh penyedia jasa pelaksanaan konstruksi.
 - f. meneliti gambar-gambar untuk pelaksanaan (*shop drawing*) yang diajukan oleh penyedia jasa pelaksanaan konstruksi.
 - g. meneliti gambar-gambar yang sesuai dengan pelaksanaan di lapangan (*As Built Drawing*) sebelum serah terima pertama.
 - h. menyusun daftar cacat atau kerusakan sebelum serah terima pertama, mengawasi perbaikannya pada masa pemeliharaan, dan menyusun laporan akhir pekerjaan pengawasan.
 - i. menyusun berita acara persetujuan kemajuan pekerjaan, berita acara pemeliharaan pekerjaan, dan serah terima pertama dan akhir pelaksanaan konstruksi sebagai kelengkapan untuk pembayaran angsuran pekerjaan konstruksi.

- j. bersama-sama penyedia jasa perencanaan konstruksi menyusun petunjuk pemeliharaan dan penggunaan bangunan gedung.
- k. membantu pengelola kegiatan dalam menyusun Dokumen Pendaftaran.
- l. melakukan pemeriksaan dan menyatakan kelaikan fungsi bangunan gedung terbangun sesuai dengan IMB.
- m. membantu pengelola kegiatan dalam penyiapan kelengkapan dokumen Sertifikat Laik Fungsi (SLF) dari Pemerintah Kabupaten atau Kota setempat.

D. PENYEDIA JASA MANAJEMEN KONSTRUKSI.

1. Organisasi dan Tata Laksana

Organisasi penyedia jasa manajemen konstruksi, disesuaikan dengan lingkup dan kompleksitas pekerjaan, seperti:

- a. penanggung jawab kegiatan.
- b. penanggung jawab lapangan.
- c. tenaga ahli penyusun dan pengendali program.
- d. tenaga ahli estimasi biaya.
- e. tenaga ahli arsitektur, struktur, mekanikal dan elektrikal.
- f. pengawas lapangan.

2. Penyedia jasa manajemen konstruksi adalah perusahaan yang memenuhi persyaratan yang ditetapkan untuk pelaksanaan tugas konsultasi dalam bidang manajemen konstruksi.

- a. Penyedia jasa manajemen konstruksi bertugas sejak ditetapkan berdasarkan Surat Perintah Mulai Kerja (SPMK) mulai dari tahap perencanaan teknis sampai serah terima akhir pekerjaan konstruksi fisik, dan berfungsi melaksanakan pengendalian pada tahap perencanaan teknis dan tahap pelaksanaan konstruksi, baik di tingkat program maupun di tingkat operasional.
- b. Penyedia jasa manajemen konstruksi dalam melaksanakan tugasnya bertanggung jawab secara kontraktual kepada Kepala Satuan Kerja atau Pejabat Pembuat Komitmen.
- c. Dalam hal di daerah tempat pelaksanaan kegiatan tidak terdapat perusahaan yang memenuhi persyaratan dan bersedia melakukan tugas konsultasi manajemen konstruksi, maka dapat ditunjuk perusahaan yang memenuhi persyaratan dan bersedia dari daerah lain. Apabila tidak terdapat penyedia jasa manajemen konstruksi seperti tersebut di atas, maka fungsi tersebut dilakukan oleh unsur Instansi Teknis setempat.
- d. Penyedia jasa manajemen konstruksi digunakan untuk pekerjaan:
 - i. bangunan bertingkat diatas 4 (empat) lantai; dan/atau

- ii. bangunan dengan luas total di atas 5.000 m² (lima ribu meter persegi); dan/atau
 - iii. bangunan khusus; dan/atau
 - iv. yang melibatkan lebih dari satu penyedia jasa perencanaan maupun pelaksana konstruksi; dan/atau
 - v. yang dilaksanakan lebih dari satu tahun anggaran (*multiyears project*).
- e. Pengadaan penyedia jasa manajemen konstruksi harus berdasarkan ketentuan peraturan perundang-undangan tentang pedoman pelaksanaan pengadaan barang dan jasa pemerintah serta petunjuk teknis pelaksanaannya.
 - f. Penyedia jasa manajemen konstruksi tidak dapat merangkap sebagai penyedia jasa perencanaan konstruksi untuk pekerjaan yang bersangkutan.
 - g. Biaya Penyedia jasa manajemen konstruksi dibebankan pada komponen biaya manajemen konstruksi kegiatan yang bersangkutan.
3. Kegiatan Manajemen Konstruksi

Kegiatan Manajemen Konstruksi meliputi pengendalian waktu, biaya, pencapaian sasaran fisik (kuantitas dan kualitas), dan tertib administrasi dalam pembangunan bangunan gedung negara, mulai dari tahap persiapan, tahap perencanaan, tahap pelaksanaan konstruksi sampai dengan masa pemeliharaan.

Kegiatan Manajemen Konstruksi terdiri atas:

- a. Tahap Persiapan:
 - i. membantu pengelola kegiatan melaksanakan pengadaan penyedia jasa perencanaan konstruksi, termasuk menyusun Kerangka Acuan Kerja (KAK), memberi saran waktu dan strategi pengadaan, serta bantuan evaluasi proses pengadaan.
 - ii. membantu Pengelola Kegiatan dalam mempersiapkan dan menyusun program pelaksanaan seleksi penyedia jasa perencanaan konstruksi.
 - iii. membantu unit layanan pengadaan barang dan jasa atau kelompok kerja unit layanan pengadaan barang dan jasa atau pejabat pengadaan dalam penyebarluasan pengumuman seleksi penyedia jasa perencanaan konstruksi, baik melalui papan pengumuman, media cetak, maupun media elektronik.
 - iv. membantu unit layanan pengadaan barang dan jasa atau kelompok kerja unit layanan pengadaan barang dan jasa atau pejabat pengadaan melakukan prakualifikasi calon peserta seleksi penyedia jasa perencanaan konstruksi.

- v. membantu memberikan penjelasan pekerjaan pada waktu rapat penjelasan pekerjaan.
- vi. membantu unit layanan pengadaan barang dan jasa atau kelompok kerja unit layanan pengadaan barang dan jasa atau pejabat pengadaan dalam menyusun Harga Perhitungan Sendiri (HPS) atau *Owner's Estimate* (OE) pekerjaan perencanaan.
- vii. membantu melakukan pembukaan dan evaluasi terhadap usulan teknis dan biaya dari penawaran yang masuk.
- viii. membantu menyiapkan draft surat perjanjian kerja perencanaan konstruksi.
- ix. membantu pengelola kegiatan menyiapkan surat perjanjian kerja perencanaan konstruksi.

b. Tahap Perencanaan:

- i. mengevaluasi program pelaksanaan kegiatan perencanaan yang dibuat oleh penyedia jasa perencanaan konstruksi, yang meliputi program penyediaan dan penggunaan sumber daya, strategi dan pentahapan penyusunan dokumen lelang.
- ii. memberikan konsultasi kegiatan perencanaan, yang meliputi penelitian dan pemeriksaan hasil perencanaan dari sudut efisiensi sumber daya dan biaya, serta kemungkinan keterlaksanaan konstruksi.
- iii. mengendalikan program perencanaan, melalui kegiatan evaluasi program terhadap hasil perencanaan, perubahan-perubahan lingkungan, penyimpangan teknis dan administrasi atas persoalan yang timbul, serta pengusulan koreksi program.
- iv. melakukan koordinasi dengan pihak-pihak yang terlibat pada tahap perencanaan.
- v. menyusun laporan bulanan kegiatan konsultasi manajemen konstruksi tahap perencanaan, merumuskan evaluasi status dan koreksi teknis bila terjadi penyimpangan.
- vi. meneliti kelengkapan dokumen perencanaan.
- vii. membuat laporan reviu desain pada setiap tahapan penyusunan rencana teknis sebagai acuan persetujuan pengguna jasa.
- viii. meneliti dokumen pelelangan, menyusun program pelaksanaan pelelangan bersama penyedia jasa perencanaan konstruksi, dan ikut memberikan penjelasan pekerjaan pada waktu pelelangan, serta membantu kegiatan unit layanan pengadaan barang dan jasa atau kelompok kerja unit layanan pengadaan barang dan jasa atau pejabat pengadaan.
- ix. menyusun laporan dan berita acara dalam rangka kemajuan pekerjaan dan pembayaran angsuran pekerjaan perencanaan.

- x. mengadakan dan memimpin rapat-rapat koordinasi perencanaan, menyusun laporan hasil rapat koordinasi, dan membuat laporan kemajuan pekerjaan manajemen konstruksi.
- c. Tahap Pelelangan
- i. membantu pengelola kegiatan dalam mempersiapkan dan menyusun program pelaksanaan pelelangan pekerjaan konstruksi fisik.
 - ii. membantu unit layanan pengadaan barang dan jasa atau kelompok kerja unit layanan pengadaan barang dan jasa atau pejabat pengadaan dalam penyebarluasan pengumuman pelelangan, baik melalui papan pengumuman, media cetak, maupun media elektronik.
 - iii. membantu unit layanan pengadaan barang dan jasa atau kelompok kerja unit layanan pengadaan barang dan jasa atau pejabat pengadaan melakukan prakualifikasi calon peserta pelelangan (apabila pelelangan dilakukan melalui prakualifikasi).
 - iv. membantu memberikan penjelasan pekerjaan pada waktu rapat penjelasan pekerjaan.
 - v. membantu unit layanan pengadaan barang dan jasa atau kelompok kerja unit layanan pengadaan barang dan jasa atau pejabat pengadaan dalam menyusun harga perhitungan sendiri (HPS) atau *owner's estimate* (OE) pekerjaan konstruksi fisik.
 - vi. membantu melakukan pembukaan dan evaluasi terhadap penawaran yang masuk.
 - vii. membantu menyiapkan draft surat perjanjian pekerjaan pelaksanaan konstruksi fisik.
 - viii. menyusun laporan kegiatan pelelangan.
- d. Tahap Pelaksanaan
- i. mengevaluasi program kegiatan pelaksanaan fisik yang disusun oleh penyedia jasa pelaksanaan konstruksi, yang meliputi program-program pencapaian sasaran fisik, penyediaan dan penggunaan sumber daya berupa: tenaga kerja, peralatan dan perlengkapan, bahan bangunan, informasi, dana, program *Quality Assurance* atau *Quality Control*, dan program kesehatan dan keselamatan kerja (K3).
 - ii. mengendalikan program pelaksanaan konstruksi fisik, yang meliputi program pengendalian sumber daya, pengendalian biaya, pengendalian waktu, pengendalian sasaran fisik (kualitas dan kuantitas) hasil konstruksi, pengendalian perubahan pekerjaan, pengendalian tertib administrasi, pengendalian kesehatan dan keselamatan kerja.

- iii. melakukan evaluasi program terhadap penyimpangan teknis dan manajerial yang timbul, usulan koreksi program dan tindakan turunan, serta melakukan koreksi teknis bila terjadi penyimpangan.
- iv. melakukan koordinasi antara pihak-pihak yang terlibat dalam pelaksanaan konstruksi fisik.
- v. melakukan kegiatan pengawasan yang terdiri atas:
 - memeriksa dan mempelajari dokumen untuk pelaksanaan konstruksi yang akan dijadikan dasar dalam pengawasan pekerjaan di lapangan.
 - mengawasi pemakaian bahan, peralatan dan metode pelaksanaan, serta mengawasi ketepatan waktu, dan biaya pekerjaan konstruksi.
 - mengawasi pelaksanaan pekerjaan konstruksi dari segi kualitas, kuantitas, dan laju pencapaian *volume* atau realisasi fisik.
 - mengumpulkan data dan informasi di lapangan untuk memecahkan persoalan yang terjadi selama pekerjaan konstruksi.
 - menyelenggarakan rapat-rapat lapangan secara berkala, membuat laporan mingguan dan bulanan pekerjaan manajemen konstruksi, dengan masukan hasil rapat-rapat lapangan, laporan harian, mingguan dan bulanan pekerjaan konstruksi fisik yang dibuat oleh penyedia jasa pelaksanaan konstruksi.
 - menyusun laporan dan berita acara dalam rangka kemajuan pekerjaan dan pembayaran angsuran pekerjaan pelaksanaan konstruksi.
 - meneliti gambar-gambar untuk pelaksanaan (*shop drawing*) yang diajukan oleh penyedia jasa pelaksanaan konstruksi.
 - meneliti gambar-gambar yang sesuai dengan pelaksanaan di lapangan (*As Built Drawing*) sebelum serah terima I.
 - menyusun daftar cacat atau kerusakan sebelum serah terima I, dan mengawasi perbaikannya pada masa pemeliharaan.
 - bersama-sama dengan penyedia jasa perencanaan konstruksi menyusun petunjuk pemeliharaan dan penggunaan bangunan gedung.
 - menyusun berita acara persetujuan kemajuan pekerjaan, serah terima pertama, berita acara pemeliharaan pekerjaan dan serah terima kedua pekerjaan konstruksi, sebagai kelengkapan untuk pembayaran angsuran pekerjaan konstruksi.

- Melakukan pemeriksaan dan menyatakan kelaikan fungsi bangunan gedung terbangun sesuai dengan IMB.
 - membantu pengelola kegiatan dalam menyusun Dokumen Pendaftaran.
 - membantu pengelola kegiatan dalam penyiapan kelengkapan dokumen Sertifikat Laik Fungsi (SLF) dari Pemerintah Kabupaten atau Kota setempat.
- vi. menyusun laporan akhir pekerjaan manajemen konstruksi.

MENTERI PEKERJAAN UMUM DAN
PERUMAHAN RAKYAT REPUBLIK INDONESIA,

ttd.

M. BASUKI HADIMULJONO

Salinan sesuai dengan aslinya
KEMENTERIAN PEKERJAAN UMUM DAN
PERUMAHAN RAKYAT
Kepala Biro Hukum,



Putranta Setyanugraha, SH. MSi.
NIP. 196212251993011001

LAMPIRAN V
PERATURAN MENTERI PEKERJAAN UMUM
DAN PERUMAHAN RAKYAT
NOMOR 22 /PRT/M/2018
TENTANG
PEDOMAN PEMBANGUNAN BANGUNAN
GEDUNG NEGARA

PENGELOLAAN TEKNIS BANGUNAN GEDUNG NEGARA

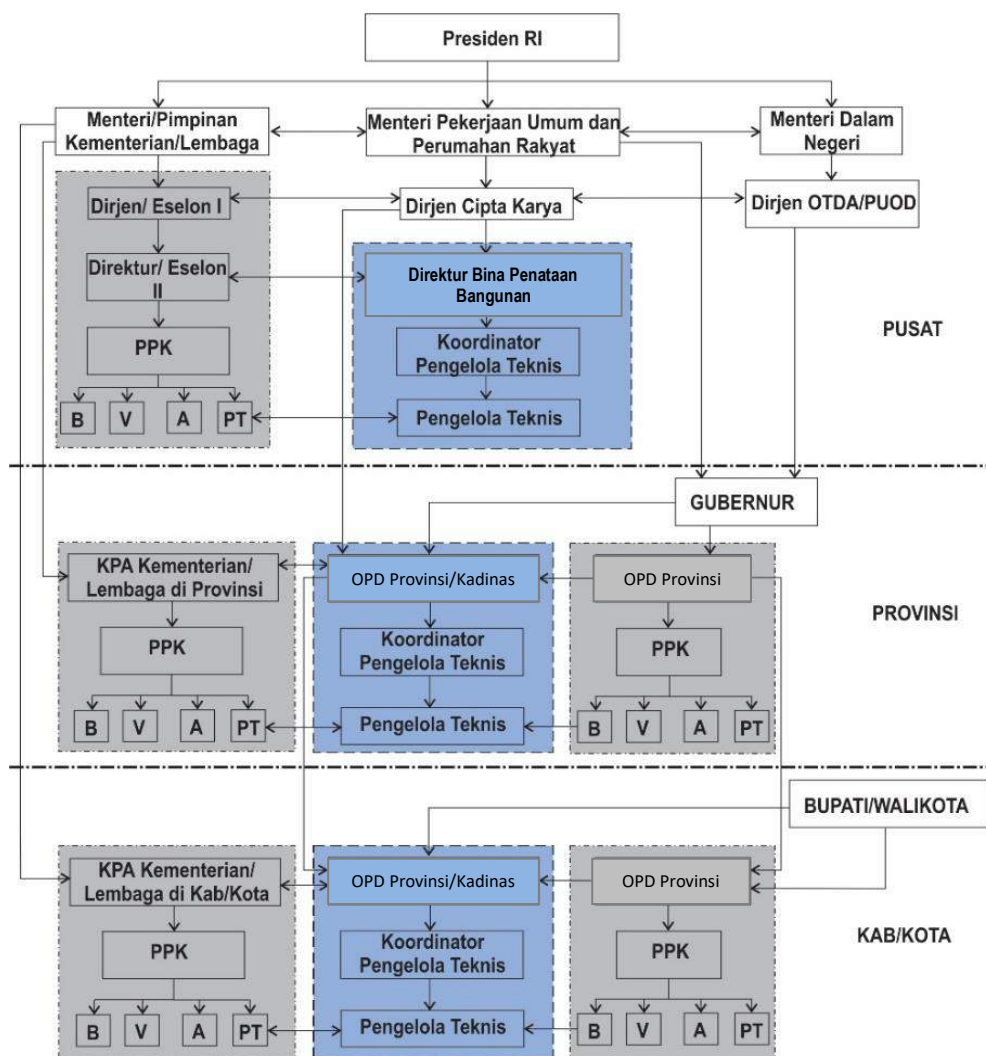

A. PENGELOLA TEKNIS

Pemerintah dalam penyelenggaraan pembangunan bangunan gedung negara melakukan pembinaan teknis kepada K/L atau OPD Pengguna Anggaran dan Penyedia Jasa Konstruksi dengan sistem pengelolaan teknis dalam bentuk Tenaga Pengelola Teknis.



Bagan Organisasi Pengelolaan Teknis Terpusat

Keterangan :

- | | | | |
|----|--------------------|---|---------------------------------|
| B | : Bendahara | ↔ | : Garis Koordinasi |
| V | : Verifikasi | → | : Garis Komando |
| A | : Administrasi |  | : Organisasi Pengelola Teknis |
| PT | : Pengelola Teknis |  | : Organisasi Pengelola Kegiatan |

1. Tata cara pengelolaan teknis yang menjadi kewenangan pusat dilaksanakan di daerah dengan azas dekonsentrasi sebagaimana diatur dalam ketentuan peraturan perundang-undangan.
2. Kompetensi Pengelola Teknis dikelompokkan berdasarkan:
 - a. Klasifikasi, yaitu:
 - Arsitektur;
 - Sipil;
 - Mekanikal atau mesin;
 - Elektrikal atau elektro;
 - Teknik Lingkungan;
 - Planologi; atau
 - Manajemen.
 - b. Kualifikasi, yaitu:
 - A, adalah Pengelola Teknis dengan pendidikan S2 bidang teknik pengalaman sebagai Pengelola Teknis paling kurang 6 (enam) tahun atau S1 bidang teknik pengalaman sebagai Pengelola Teknis paling kurang 15 (lima belas) tahun.
 - B, adalah Pengelola Teknis dengan pendidikan S2 bidang teknik pengalaman sebagai Pengelola Teknis paling kurang 3 (tiga) tahun atau S1 bidang teknik pengalaman sebagai Pengelola Teknis paling kurang 8 (delapan) tahun atau D3 bidang teknik dengan pengalaman sebagai Pengelola Teknis paling kurang 10 (sepuluh) tahun.
 - C, adalah Pengelola Teknis dengan pendidikan S1 bidang teknik pengalaman sebagai Pengelola Teknis paling kurang 4 (empat) tahun atau D3 dengan pengalaman sebagai Pengelola Teknis paling kurang 5 (lima) tahun.
 - D, adalah Pengelola Teknis dengan pendidikan S1 bidang teknik pengalaman sebagai Pengelola Teknis kurang dari 4 (empat) tahun atau D3 bidang teknik pengalaman sebagai Pengelola Teknis kurang dari 5 (lima) tahun.
3. Korelasi antara kualifikasi pengelola teknis dan lingkup kegiatan sebagaimana tercantum pada Tabel 1.
4. Pengelola Teknis bertugas untuk masa waktu 1 (satu) tahun anggaran sejak ditugaskan baik untuk kegiatan tahun tunggal maupun tahun jamak.
5. Syarat menjadi pengelola teknis:
 - a. PNS dengan pangkat minimal III/b,
 - b. Bersertifikat Pengelola Teknis Bangunan Gedung Negara atau Pejabat Fungsional Tata Bangunan dan Perumahan yang bersertifikat Pengelola Teknis Bangunan Gedung Negara, dan

- c. Mendapat penugasan sebagai Pengelola Teknis oleh Direktur Bina Penataan Bangunan atau Kepala OPD atau Instansi Teknis Provinsi yang bertanggung jawab dalam pembinaan gedung negara (di wilayah provinsi selain Provinsi DKI Jakarta).
6. Syarat menjadi tenaga pembantu pengelola teknis:
 - a. Tenaga teknis yang ditugaskan oleh Ketua Tim Pelaksana untuk membantu kegiatan Pengelola Teknis atau Tenaga Ahli.
 - b. Tenaga Pembantu Pengelola Teknis adalah Pejabat Fungsional Tata Bangunan dan Perumahan Ahli Pratama, PNS Golongan III/a, dan bersertifikat Pengelola Teknis kualifikasi D.
7. Untuk daerah dengan sumber daya manusia terbatas dapat melakukan penyesuaian setelah berkonsultasi dengan Direktur Bina Penataan Bangunan atau Kepala OPD atau Instansi Teknis Provinsi yang bertanggung jawab dalam pembinaan gedung Negara (di wilayah provinsi selain Provinsi DKI Jakarta).
8. Pengelola teknis bertanggung jawab kepada:
 - a. Di Pusat
 - Secara struktural bertanggung jawab kepada Direktur Bina Penataan Bangunan Direktorat Jenderal Cipta Karya Kementerian Pekerjaan Umum dan Perumahan Rakyat.
 - Secara operasional atau fungsional bertanggung jawab kepada Pimpinan Instansi atau Kepala Satuan Kerja K/L.
 - b. Di Daerah
 - Secara struktural bertanggung jawab kepada Kepala OPD/Instansi Teknis Provinsi yang bertanggung jawab dalam pembinaan gedung Negara.
 - Secara operasional atau fungsional tenaga Pengelola Teknis bertanggung jawab kepada kepala OPD yang menyelenggarakan pembangunan bangunan gedung Negara.
9. Tanggung jawab Pengelola Teknis sebatas pada teknis administratif.
10. Organisasi pengelola teknis di Pusat sebagaimana tercantum pada gambar 1.
11. Tata cara pemberian bantuan tenaga pengelola teknis dilakukan sesuai dengan prosedur operasi standar pemberian bantuan teknis sebagaimana tercantum pada tabel 2.
12. Kinerja Pengelola Teknis dinilai oleh Kepala Satuan Kerja K/L atau Kepala OPD yang menyelenggarakan pembangunan bangunan gedung Negara, secara bertahap melalui pengisian form kinerja Pengelola Teknis dan disampaikan kepada Direktorat Bina Penataan Bangunan atau Kepala OPD atau Instansi Teknis Provinsi yang bertanggung jawab dalam pembinaan gedung negara selaku pemberi penugasan, penilaian kinerja Pengelola Teknis bersifat rahasia.

Form penilaian kinerja Pengelola Teknis pada tahap persiapan, perencanaan konstruksi, dan pelaksanaan konstruksi sebagaimana tercantum pada form 1, 2, dan 3.

13. Pengelola teknis dapat mengundurkan diri dari penugasan apabila:
 - a. Tidak dapat melaksanakan tugas karena alasan yang dapat diterima oleh Direktur Bina Penataan Bangunan atau Kepala OPD atau Instansi Teknis Provinsi yang bertanggung jawab dalam pembinaan gedung Negara (di wilayah provinsi selain Provinsi DKI Jakarta).
 - b. Terdapat perbedaan pendapat dengan para pihak karena adanya penyimpangan terhadap peraturan perundang-undangan.
14. Bilamana pengelola teknis mendapat persoalan dalam melaksanakan tugasnya, dapat melakukan:
 - a. Penyelesaian lapangan sesuai ketentuan peraturan perundang-undangan.
 - b. Melaporkan kepada Koordinator Pengelola Teknis bila tidak selesai ditingkat lapangan untuk mendapat solusi.

B. HAK DAN KEWAJIBAN

1. Pengelola teknis dalam melaksanakan tugasnya memiliki hak sebagai berikut:
 - a. Honorarium;
 - b. Perjalanan dinas;
 - c. Transport lokal;
 - d. Biaya rapat;
 - e. Biaya pembelian/penyewaan bahan dan alat yang berkaitan dengan kegiatan;
 - f. Peningkatan pengembangan kompetensi;
 - g. Asuransi.
2. Pengelola teknis dalam melaksanakan tugasnya memiliki kewajiban sebagai berikut:
 - a. Menjunjung tinggi kode etik dan tata tertib Pengelola Teknis.
 - b. Melaksanakan tugasnya sesuai dengan penugasan.
 - c. Menyampaikan laporan monitoring selama pelaksanaan pekerjaan dan pasca konstruksi.

C. SANKSI

1. Pengelola teknis dalam melaksanakan tugasnya mendapatkan sanksi bilamana:
 - a. Melanggar kode etik dan tata tertib Pengelola Teknis.
 - b. Melanggar ketentuan peraturan perundang-undangan.
 - c. Menyalahgunakan tugas dan fungsinya sebagai Pengelola Teknis.

- d. Tidak hadir dalam acara yang bertujuan untuk meningkatkan kompetensi Pengelola Teknis.
 - e. Menolak ditugasi sebagai Pengelola Teknis tanpa alasan yang jelas.
2. Apabila pengelola teknis dalam melaksanakan tugasnya mendapatkan sanksi, dapat berupa:
- a. Surat peringatan.
 - b. Pembekuan sementara sebagai Pengelola Teknis dengan tidak diberi penugasan.
 - c. Pemberhentian sebagai Pengelola Teknis bukan atas permintaan sendiri.

D. PENYELESAIAN PENGADUAN

1. Proses penyelesaian pengaduan:
 - a. Pengaduan dapat dilakukan oleh K/L atau OPD, penyedia jasa, masyarakat, dan/atau Pengelola Teknis.
 - b. Pengaduan ditujukan kepada Direktur Bina Penataan Bangunan atau Kepala OPD atau Instansi Teknis Provinsi yang bertanggung jawab dalam pembinaan gedung negara.
 - c. Pengaduan diselesaikan melalui proses mediasi berdasarkan konfirmasi pihak-pihak terkait, pengumpulan data di lapangan, klarifikasi, dan investigasi lapangan.
 - d. Penyelesaian pengaduan dilaporkan kepada K/L atau OPD dan Direktur Bina Penataan Bangunan atau Kepala OPD atau Instansi Teknis Provinsi yang bertanggung jawab dalam pembinaan gedung negara dengan tembusan kepada tim pengarah.
 - e. Pemberlakuan sanksi bagi Pengelola Teknis.

E. PERMASALAHAN HUKUM

Apabila pengelola teknis dalam melaksanakan tugasnya mengalami masalah hukum, dapat melaporkan pada atasan sesuai ketentuan yang tercantum dalam Peraturan Menteri Pekerjaan Umum dan Perumahan Rakyat tentang Pedoman Bantuan Hukum di Lingkungan Kementerian Pekerjaan Umum dan Perumahan Rakyat untuk mendapatkan bantuan hukum dari Kementerian Pekerjaan Umum dan Perumahan Rakyat.

F. PELAPORAN

1. Proses pelaporan pengelola teknis:
 - a. Pengelola Teknis membuat laporan monitoring (FO) setiap bulannya dan dilaporkan kepada Koordinator Pengelola Teknis.
 - b. Format laporan monitoring (FO) sebagaimana tercantum pada form 4.

- c. Koordinator Pengelola Teknis membuat rekapitulasi laporan (F1 dan F2) dan laporan tahunan.
- d. Format rekapitulasi laporan (F1 dan F2) sebagaimana tercantum pada form 5 dan 6.

TABEL 1. KORELASI ANTARA KUALIFIKASI PENGELOLA TEKNIS DAN LINGKUP KEGIATAN

NO	NILAI KEGIATAN	KATEGORI KEGIATAN												JUMLAH TENAGA (orang)
		1			2			3			4			
		a	b	c	a	b	c	a	b	c	a	b	c	
1	Nilai > Rp 100 Milyar													5 - 6
2	Nilai Rp 50 - 100 Milyar													4 - 5
3	Nilai Rp 10 - 50 Milyar													3 - 4
4	Nilai < Rp 10 Milyar													2 - 3
5	a. Kompleksitas Tinggi	+			+			+						Tinggi Bangunan > 10 Lantai, ME lengkap, lift multi spec, BGH, dll
	b. Kompleksitas Sedang		+			+			+			+		Tinggi Bangunan 5 - 10 Lantai, ME sesuai persyaratan Bangunan Tinggi Sedang
	c. Kompleksitas Rendah						+			+			+	Tinggi Bangunan < 4 Lantai, ME sederhana (tanpa lift)
6	Alokasi dan Kualifikasi Tenaga Pengelola Teknis	AAA	AAB		ABB	ABC	ABD	ACC	BBB	BBC	AA	AB	AC	Tiap penugasan ada ketua dengan Kualifikasi A (Kasubdit)
		AAB	AAC		ABC	ABD	ACC	BBB	BBC	BBD	AB	AC	AD	
		AAC	AAD		ABD	ACC	BBB	BBC	BBD	BCC	AC	AD	BC	Tiap penugasan dibantu oleh 1 atau 2 orang PPT dengan kualifikasi D
		AAD	ABB		ACC	BBB	BBC	BBD	BCC	BCD				
		ABB												

GAMBAR 1. ORGANISASI PENGELOLA TEKNIS DI PUSAT

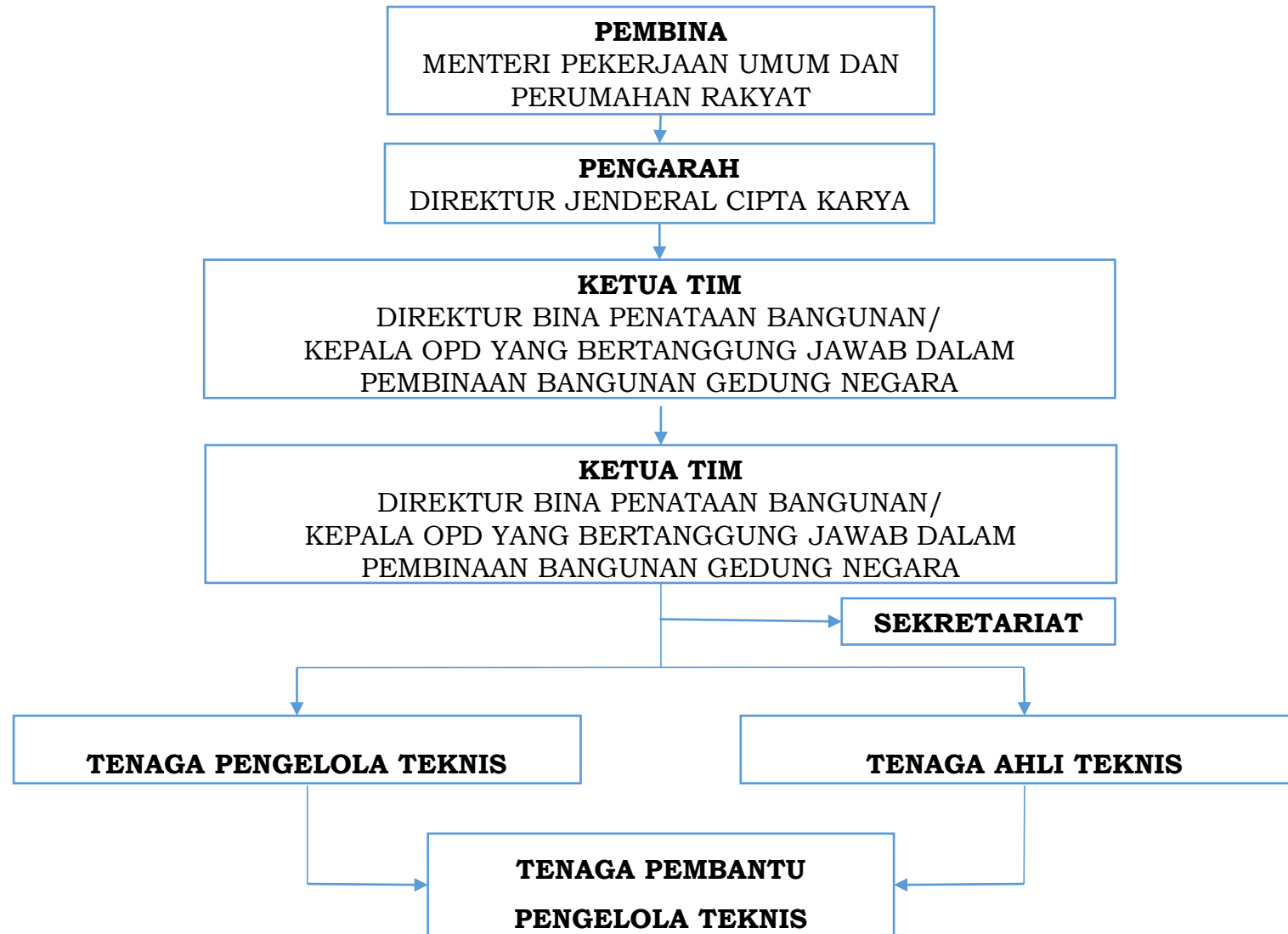

TABEL 2. TATA CARA PEMBERIAN BANTUAN TENAGA PENGELOLA TEKNIS

NO	KEGIATAN	PELAKSANA	KEMENTERIAN / LEMBAGA	DIREKTUR BPB DJCK KEMEN PUPR/KA DINAS PU PROVINSI	KOORDINATOR PENGELOLA TEKNIS	PENGELOLA TEKNIS
1	Mengajukan surat permintaan bantuan tenaga pengelola teknis		●			
2	Memberikan disposisi untuk disiapkan data kegiatan pembangunan BGN dan nominasi Pengelola Teknis			●		
3	Menyiapkan data kegiatan pembangunan BGN, nominasi pengelola teknis dan draft surat penugasan pengelola teknis				●	
4	Menetapkan surat penugasan pengelola teknis dan mendisposisikan untuk penyampaian kepada YBS			●		
5	Penyampaian surat penugasan pengelola teknis kepada YBS				●	
6	Menerima surat penugasan pengelola teknis	●				●
7	Menetapkan pengelola teknis dalam surat keputusan pembentukan organisasi pengelola kegiatan pembangunan BGN dan menyampaikan kepada YBS	●				
8	Menerima tembusan surat keputusan pembentukan organisasi pengelola kegiatan pembangunan BGN		●			●
9	Melaksanakan tugas pengelola teknis dan menyampaikan laporan bulanan					●
10	Melakukan monitoring atas kegiatan pengelola teknis				●	
11	Menyampaikan laporan monitoring atas kegiatan pengelola teknis				●	

Form 1. Penilaian Kinerja Pengelola Teknis Tahap Persiapan Konstruksi

Surat No. Kp. 01.08.-Cb/.....
 Tanggal

RAHASIA

EVALUASI KINERJA TIM TENAGA PENGELOLA TEKNIS

Pekerjaan/Kegiatan :
 Satker/PPK :
 Pengelola Teknis Kegiatan :

NOMOR	URAIAN KEGIATAN	PELAKSANAAN			URAIAN KEGIATAN	LENGKAP	KURANG LENGKAP	TIDAK ADA
		MEMBANTU	KURANG MEMBANTU	TIDAK MEMBANTU				
I	TAHAP PERSIAPAN KONSTRUKSI							
1	Penyiapan program kerja PT dan masukan PT tentang pedoman penyusunan SPK/Kontrak, laporan serta berita acara pembayaran angsuran	<input type="checkbox"/>	<input type="checkbox"/>	<input type="checkbox"/>	Program kerja PT	<input type="checkbox"/>	<input type="checkbox"/>	<input type="checkbox"/>
Usulan SK panitia / Organisasi kegiatan					<input type="checkbox"/>	<input type="checkbox"/>	<input type="checkbox"/>	
Pedoman dan standar teknis					<input type="checkbox"/>	<input type="checkbox"/>	<input type="checkbox"/>	
2	Masukan PT kepada Satker/PPK tentang sistem dan prosedur pembangunan bangunan gedung negara	<input type="checkbox"/>	<input type="checkbox"/>	<input type="checkbox"/>	Usulan tertulis sistem dan prosedur pembangunan bangunan gedung negara	<input type="checkbox"/>	<input type="checkbox"/>	<input type="checkbox"/>
3	Masukan PT kepada Satker/PPK tentang perhitungan alokasi biaya maksimal komponen kegiatan	<input type="checkbox"/>	<input type="checkbox"/>	<input type="checkbox"/>	Perhitungan alokasi biaya maksimal komponen kegiatan dan rinciannya	<input type="checkbox"/>	<input type="checkbox"/>	<input type="checkbox"/>
4	Bantuan PT kepada Satker/PPK untuk program pengadaan dokumen perencanaan/MK	<input type="checkbox"/>	<input type="checkbox"/>	<input type="checkbox"/>	Usulan program & jadwal pelaksanaan pekerjaan perencanaan/MK	<input type="checkbox"/>	<input type="checkbox"/>	<input type="checkbox"/>
5	Bantuan PT kepada Satker/PPK untuk pembuatan Kerangka Acuan Kerja (KAK)	<input type="checkbox"/>	<input type="checkbox"/>	<input type="checkbox"/>	Usulan Kerangka Acuan Kerja (KAK) pekerjaan perencanaan/MK	<input type="checkbox"/>	<input type="checkbox"/>	<input type="checkbox"/>
6	Bantuan PT kepada Satker/PPK (untuk penjelasan pekerjaan: umum, teknis, dan administrasi pekerjaan perencanaan/MK)	<input type="checkbox"/>	<input type="checkbox"/>	<input type="checkbox"/>	Penjelasan teknis di lapangan	<input type="checkbox"/>	<input type="checkbox"/>	<input type="checkbox"/>
7					Usulan berita acara dan risalah penjelasan pekerjaan perencanaan/MK	<input type="checkbox"/>	<input type="checkbox"/>	<input type="checkbox"/>
7	Masukan PT kepada Satker/PPK dalam pembuatan HPS perencanaan/MK	<input type="checkbox"/>	<input type="checkbox"/>	<input type="checkbox"/>	Usulan Harga Perhitungan Sendiri (HPS) yang memenuhi syarat & dapat dipertanggungjawabkan	<input type="checkbox"/>	<input type="checkbox"/>	<input type="checkbox"/>
8	Masukan PT kepada Satker/PPK dalam kegiatan operasional pengadaan penyedia jasa	<input type="checkbox"/>	<input type="checkbox"/>	<input type="checkbox"/>	Usulan berita acara proses pengadaan penyedia jasa	<input type="checkbox"/>	<input type="checkbox"/>	<input type="checkbox"/>
9	Masukan PT kepada Satker/PPK untuk kelancaran proses administrasi tahap persiapan	<input type="checkbox"/>	<input type="checkbox"/>	<input type="checkbox"/>	Usulan proses penyelesaian administrasi (analisis kebutuhan biaya pembangunan, pendapat teknis satu kesatuan tanggung jawab/kegiatan, persetujuan pembangunan diatas 8 lantai dan pendapat teknis pembangunan lebih dari satu tahun anggaran)	<input type="checkbox"/>	<input type="checkbox"/>	<input type="checkbox"/>
10	Penyampaikan informasi & laporan monitoring Kegiatan	<input type="checkbox"/>	<input type="checkbox"/>	<input type="checkbox"/>	Laporan tertulis bulanan monitoring PT dan pelaksanaan program kinerja PT	<input type="checkbox"/>	<input type="checkbox"/>	<input type="checkbox"/>
Penilaian Kinerja Pengelola Teknis : <i>Beri tanda (v) di kolom yang sesuai</i> Dibuat pada tanggal : Kepala Satuan Kerja / PPK (.....) NIP.								
Evaluasi tambahan :					Catatan : Di isi Koordinator PT, Tanggal			

Form 2. Penilaian Kinerja Pengelola Teknis Tahap Perencanaan Konstruksi

Surat No. Kp. 01.08.-Cb/.....
Tanggal

RAHASIA

EVALUASI KINERJA TIM TENAGA PENGELOLA TEKNIS

Pekerjaan/kegiatan :
Kegiatan/Bagian Kegiatan :
Pengelola Teknis Kegiatan :

NOMOR	URAIAN KEGIATAN	PELAKSANAAN			URAIAN KEGIATAN	LENGKAP	KURANG LENGKAP	TIDAK ADA
		MEMBANTU	KURANG MEMBANTU	TIDAK MEMBANTU				
II	TAHAP PERENCANAAN KONSTRUKSI							
1	Penyiapan program kerja PT dan masukan PT tentang pedoman penyusunan SPK/Kontrak, laporan serta berita acara pembayaran	<input type="checkbox"/>	<input type="checkbox"/>	<input type="checkbox"/>	Program kerja PT	<input type="checkbox"/>	<input type="checkbox"/>	<input type="checkbox"/>
					Usulan konsep SPK / kontrak	<input type="checkbox"/>	<input type="checkbox"/>	<input type="checkbox"/>
					Usulan konsep B A. Pembayaran	<input type="checkbox"/>	<input type="checkbox"/>	<input type="checkbox"/>
2	Masukan PT kepada Satker/PPK dalam memeriksa kelengkapan dokumen & substansi kontrak perencanaan/MK	<input type="checkbox"/>	<input type="checkbox"/>	<input type="checkbox"/>	Usulan tertulis perbaikan kontrak perencanaan/MK	<input type="checkbox"/>	<input type="checkbox"/>	<input type="checkbox"/>
3	Masukan PT kepada Satker/PPK dalam penyusunan program pengadaan dokumen perencanaan dan pengadaan penyedia jasa	<input type="checkbox"/>	<input type="checkbox"/>	<input type="checkbox"/>	Usulan program & jadwal	<input type="checkbox"/>	<input type="checkbox"/>	<input type="checkbox"/>
4	Bantuan informasi/rujukan kepada konsultan perencana tentang perizinan yang harus diproses oleh konsultan perencanaan	<input type="checkbox"/>	<input type="checkbox"/>	<input type="checkbox"/>	Informasi tertulis proses perizinan	<input type="checkbox"/>	<input type="checkbox"/>	<input type="checkbox"/>
5	Bantuan informasi/rujukan kepada konsultan perencana tentang standar, pedoman teknis yang berlaku untuk perencanaan	<input type="checkbox"/>	<input type="checkbox"/>	<input type="checkbox"/>	Pedoman dan standar teknis bangunan gedung negara	<input type="checkbox"/>	<input type="checkbox"/>	<input type="checkbox"/>
6	Bantuan PT kepada Satker/PPK untuk pemeriksaan kelengkapan hasil karya perencanaan berdasarkan KAK	<input type="checkbox"/>	<input type="checkbox"/>	<input type="checkbox"/>	Usulan dan koreksi tertulis hasil karya perencanaan kesesuaiannya dengan KAK	<input type="checkbox"/>	<input type="checkbox"/>	<input type="checkbox"/>
7	Masukan PT kepada Satker/PPK dalam menilai prestasi kemajuan pekerjaan perencanaan dan perhitungan eskalasi/penyesuaian harga (bila ada)	<input type="checkbox"/>	<input type="checkbox"/>	<input type="checkbox"/>	Usulan penilaian prestasi kerja	<input type="checkbox"/>	<input type="checkbox"/>	<input type="checkbox"/>
					Usulan perhitungan eskalasi (bila ada)	<input type="checkbox"/>	<input type="checkbox"/>	<input type="checkbox"/>
8	Masukan PT kepada Satker/PPK dalam pemecahan masalah yang timbul pada tahap perencanaan	<input type="checkbox"/>	<input type="checkbox"/>	<input type="checkbox"/>	Usulan tertulis pemecahan masalah perencanaan	<input type="checkbox"/>	<input type="checkbox"/>	<input type="checkbox"/>
9	Masukan PT kepada Satker/PPK dalam pemeriksaan kelengkapan dokumen pevelangan dan evaluasi kinerja konsultan	<input type="checkbox"/>	<input type="checkbox"/>	<input type="checkbox"/>	Hasil tertulis pemeriksaan kelengkapan dokumen pevelangan	<input type="checkbox"/>	<input type="checkbox"/>	<input type="checkbox"/>
					Evaluasi kinerja konsultan	<input type="checkbox"/>	<input type="checkbox"/>	<input type="checkbox"/>
10	Penyampaikan informasi & laporan monitoring Kegiatan	<input type="checkbox"/>	<input type="checkbox"/>	<input type="checkbox"/>	Laporan tertulis bulanan monitoring PT dan pelaksanaan program kinerja PT	<input type="checkbox"/>	<input type="checkbox"/>	<input type="checkbox"/>
Penilaian Kinerja Pengelola Teknis : <i>Beri tanda (v) di kolom yang sesuai</i> Dibuat pada tanggal : Kepala Satuan Kerja / PPK (.....) NIP.								
Ealuasi tambahan :					Catatan : Di isi Koordinator PT, Tanggal			

Form 3. Penilaian Kinerja Pengelola Teknis Tahap Pelaksanaan Konstruksi

Surat No. Kp. 01.08.-Cb/.....
 Tanggal

RAHASIA

EVALUASI KINERJA TIM TENAGA PENGELOLA TEKNIS

Pekerjaan/kegiatan :
 Kegiatan/Bagian Kegiatan :
 Pengelola Teknis Kegiatan :

NOMOR	URAIAN KEGIATAN	PELAKSANAAN			URAIAN KEGIATAN	LENGKAP	KURANG LENGKAP	TIDAK ADA
		MEMBANTU	KURANG MEMBANTU	TIDAK MEMBANTU				
III	TAHAP PELAKSANAAN KONSTRUKSI							
1	Penyiapan program kerja PT pada tahap pelaksanaan	<input type="checkbox"/>	<input type="checkbox"/>	<input type="checkbox"/>	Program kerja PT pada tahap pelaksanaan	<input type="checkbox"/>	<input type="checkbox"/>	<input type="checkbox"/>
2	Masukan PT kepada panitia pengadaan tentang peraturan, pedoman, dan standar yang berlaku	<input type="checkbox"/>	<input type="checkbox"/>	<input type="checkbox"/>	Pedoman dan standar tata cara pengadaan penyedia jasa pelaksana konstruksi	<input type="checkbox"/>	<input type="checkbox"/>	<input type="checkbox"/>
3	Sebagai anggota panitia, aktif dalam proses pengadaan sampai penetapan penyedia jasa pelaksana konstruksi (jika sebagai anggota pokja)	<input type="checkbox"/>	<input type="checkbox"/>	<input type="checkbox"/>	Usulan berita acara pada proses pengadaan penyedia jasa pelaksana konstruksi dan kelengkapan lainnya	<input type="checkbox"/>	<input type="checkbox"/>	<input type="checkbox"/>
4	Masukan PT kepada Satker/PPK pedoman penyusunan SPK/kontrak, penetapan kemajuan pekerjaan, dan berita acara pembayaran angsuran	<input type="checkbox"/>	<input type="checkbox"/>	<input type="checkbox"/>	Usulan kontrak/spk kontraktor	<input type="checkbox"/>	<input type="checkbox"/>	<input type="checkbox"/>
					Usulan penetapan pekerjaan	<input type="checkbox"/>	<input type="checkbox"/>	<input type="checkbox"/>
					Usulan berita acara pembayaran angsuran	<input type="checkbox"/>	<input type="checkbox"/>	<input type="checkbox"/>
5	Masukan kepada Satker/PPK dalam pemeriksaan kelengkapan dokumen & substansi surat perjanjian pekerjaan konstruksi	<input type="checkbox"/>	<input type="checkbox"/>	<input type="checkbox"/>	Usulan tertulis perbaikan surat perjanjian pekerjaan konstruksi	<input type="checkbox"/>	<input type="checkbox"/>	<input type="checkbox"/>
6	Masukan PT kepada kontraktor tentang program pelaksanaan (jadwal & metoda pelaksanaan tenaga bahan alat & pelaporan)	<input type="checkbox"/>	<input type="checkbox"/>	<input type="checkbox"/>	Usulan program pelaksanaan & laporan pelaksanaan (jadwal, metoda, laporan)	<input type="checkbox"/>	<input type="checkbox"/>	<input type="checkbox"/>
7	Kehadiran dan keaktifan PT dalam rapat-rapat lapangan dan pemantauan pekerjaan pelaksanaan konstruksi fisik	<input type="checkbox"/>	<input type="checkbox"/>	<input type="checkbox"/>	Kehadiran dan usulan tertulis pemecahan masalah konstruksi dan kinerja pelaporan konsultan	<input type="checkbox"/>	<input type="checkbox"/>	<input type="checkbox"/>
8	Masukan PT kepada Satker/PPK dalam pemeriksaan perubahan pekerjaan, pembayaran serah terima, SLF, dan pendaftaran bangunan gedung	<input type="checkbox"/>	<input type="checkbox"/>	<input type="checkbox"/>	Pendapat tentang perubahan pekerjaan	<input type="checkbox"/>	<input type="checkbox"/>	<input type="checkbox"/>
					Koreksi berita acara pembayaran	<input type="checkbox"/>	<input type="checkbox"/>	<input type="checkbox"/>
					Informasi tertulis proses SLF	<input type="checkbox"/>	<input type="checkbox"/>	<input type="checkbox"/>
9	Masukan PT kepada Satker/PPK dalam menilai prestasi kemajuan pekerjaan pelaksanaan dan perhitungan eskalasi/penyesuaian harga (bila ada)	<input type="checkbox"/>	<input type="checkbox"/>	<input type="checkbox"/>	kelengkapan dokumen pendaftaran gedung	<input type="checkbox"/>	<input type="checkbox"/>	<input type="checkbox"/>
					Usulan penilaian prestasi kerja	<input type="checkbox"/>	<input type="checkbox"/>	<input type="checkbox"/>
10	Membuat penilaian kinerja kontraktor/konsultan pengawas /MK	<input type="checkbox"/>	<input type="checkbox"/>	<input type="checkbox"/>	Usulan perhitungan eskalasi (bila ada)	<input type="checkbox"/>	<input type="checkbox"/>	<input type="checkbox"/>
10	Membuat penilaian kinerja kontraktor/konsultan pengawas /MK	<input type="checkbox"/>	<input type="checkbox"/>	<input type="checkbox"/>	Evaluasi kinerja kontraktor/konsultan	<input type="checkbox"/>	<input type="checkbox"/>	<input type="checkbox"/>
11	Penyampaian informasi & laporan monitoring Kegiatan	<input type="checkbox"/>	<input type="checkbox"/>	<input type="checkbox"/>	Laporan tertulis bulanan monitoring PT, pelaksanaan program kerja PT, dan Laporan akhir Pengelola Teknis	<input type="checkbox"/>	<input type="checkbox"/>	<input type="checkbox"/>
Penilaian Kinerja Pengelola Teknis : <i>Beri tanda (v) di kolom yang sesuai</i> Dibuat pada tanggal : Kepala Satuan Kerja / PPK (.....) NIP.								
Evaluasi tambahan :					Catatan : Di isi Koordinator PT, Tanggal			

Form 4. Laporan Monitoring (F-0)

UNTUK LAPORAN BULAN										1	2	3	4	5	6	7	8	9	10	11	12																								
 <p>KEMENTERIAN PEKERJAAN UMUM DAN PERUMAHAN RAKYAT DITJEN CIPTA KARYA DIREKTORAT BINA PENATAAN BANGUNAN TIM PELAKSANA BANTUAN TENAGA TEKNIS</p>	<p>LAPORAN MONITORING PENGELOLAAN TEKNIS KEGIATAN PEMBANGUNAN BANGUNAN GEDUNG NEGARA</p>								KODE KEGIATAN <table border="1" style="width:100%; height: 20px;"> <tr> <td> </td><td> </td><td> </td><td> </td><td> </td><td> </td><td> </td><td> </td><td> </td><td> </td> </tr> </table>												TANGGAL <table border="1" style="width:100%; height: 20px;"> <tr> <td> </td><td> </td><td> </td><td> </td><td> </td><td> </td><td> </td><td> </td><td> </td><td> </td> </tr> </table>																								
<p>I DATA UMUM PROYEK</p>																																													
1. KEMENTERIAN/LEMBAGA : 2. DITJEN/SETINGKAT : 3. NAMA KEGIATAN : 4. NAMA PEMIMPIN PROYEK/BAGIAN PROYEK : 5. ALAMAT PEMIMPIN PROYEK/BAGIAN PROYEK :																																													
6. LOKASI PEKERJAAN : a. KECAMATAN : b. KABUPATEN/KOTA : c. PROPINSI :						<p>BIAYA DALAM DIP</p> <table border="1" style="width:100%; border-collapse: collapse;"> <thead> <tr> <th style="width: 33%;">A P B N (RIBUAN RUPIAH)</th> <th style="width: 33%;">B L N (RIBUAN RUPIAH)</th> <th style="width: 34%;">TAHUN ANGGARAN</th> </tr> </thead> <tbody> <tr> <td> </td> <td> </td> <td> </td> </tr> </tbody> </table>							A P B N (RIBUAN RUPIAH)	B L N (RIBUAN RUPIAH)	TAHUN ANGGARAN																														
A P B N (RIBUAN RUPIAH)	B L N (RIBUAN RUPIAH)	TAHUN ANGGARAN																																											
7. NAMA PEKERJAAN/KEGIATAN				<p>GEDUNG</p> <table border="1" style="width:100%; border-collapse: collapse;"> <thead> <tr> <th>KELAS</th> <th>A</th> <th>B</th> <th>C</th> </tr> </thead> <tbody> <tr> <td> </td> <td> </td> <td> </td> <td> </td> </tr> </tbody> </table>		KELAS	A	B	C					<p>RUMAH DINAS</p> <table border="1" style="width:100%; border-collapse: collapse;"> <thead> <tr> <th>TYPE</th> <th>A</th> <th>B</th> <th>C</th> <th>D</th> </tr> </thead> <tbody> <tr> <td> </td> <td> </td> <td> </td> <td> </td> <td> </td> </tr> </tbody> </table>		TYPE	A	B	C	D						<p>BANGUNAN LAIN-LAIN</p> <table border="1" style="width:100%; border-collapse: collapse;"> <thead> <tr> <th>JUMLAH LANTAI</th> <th>LUAS (M2)</th> <th>JUMLAH LANTAI</th> <th>LUAS (M2)</th> <th>JUMLAH UNIT</th> <th>JUMLAH LANTAI</th> <th>LUAS (M2)</th> <th>PANJANG (M)</th> </tr> </thead> <tbody> <tr> <td> </td> <td> </td> <td> </td> <td> </td> <td> </td> <td> </td> <td> </td> <td> </td> </tr> </tbody> </table>				JUMLAH LANTAI	LUAS (M2)	JUMLAH LANTAI	LUAS (M2)	JUMLAH UNIT	JUMLAH LANTAI	LUAS (M2)	PANJANG (M)								
KELAS	A	B	C																																										
TYPE	A	B	C	D																																									
JUMLAH LANTAI	LUAS (M2)	JUMLAH LANTAI	LUAS (M2)	JUMLAH UNIT	JUMLAH LANTAI	LUAS (M2)	PANJANG (M)																																						
<p>II DATA TEKNIS</p>																																													
1. CARA PELAKSANAAN <input type="checkbox"/> PERUSAHAAN <input type="checkbox"/> SWAKELOLA <input type="checkbox"/> DISAIN PROTOTIP <input type="checkbox"/> PERUMNAS <input type="checkbox"/> LAIN-LAIN																																													
2. DATA PELAKSANAAN		NAMA REKANAN		ALAMAT		NILAI KONTRAK (RIBUAN)		KUALIFI		JANGKA WAKTU																																			
KONSULTAN MAN.KONST		KONSULTAN PERENCANAAN		KONTRAKTOR PELAKSANA		Mulai : Selesai :		Mulai : Selesai :		Mulai : Selesai :																																			
3. STATUS <input type="checkbox"/> PERSIAPAN <input type="checkbox"/> PERENCANAAN <input type="checkbox"/> PELELANGAN <input type="checkbox"/> PELAKSANAAN <input type="checkbox"/> PEMELIHARAAN																																													
4. REALISASI FISIK DAN KEUANGAN																																													
KEGIATAN		RENCANA (%)		REALISASI (%)		CATATAN MASALAH DAN PEMECAHANNYA																																							
		FISIK	KEUA.	FISIK	KEUA.																																								
PERSIAPAN																																													
PERENCANAAN																																													
MAN. KONSTRUKSI																																													
PELAKSANAAN																																													
<p>III CATATAN PELAKSANAAN PROGRAM KERJA TENAGA TEKNIS</p>						<p>IV DATA PELAPOR</p>																																							
						TENAGA TEKNIS		TANDA TANGAN																																					
						1. Nama : Nip/Gol. :		FORMINI diisi lengkap dan disampaikan ke-Tim PKPT paling lambat tgl. 10 tiap bulan																																					
						2. Nama : Nip/Gol. :																																							
						3. Nama : Nip/Gol. :																																							

Form 5. Format Rekapitulasi Laporan (F-1)

 DIREKTORAT BINA PENATAAN BANGUNAN DIREKTORAT JENDERAL CIPTA KARYA KEMENTERIAN PEKERJAAN UMUM DAN PERUMAHAN RAKYAT		MONITORING KEGIATAN PROPINSI : BULAN : TAHUN ANGGARAN :					DILAPORKAN OLEH : KOORDINATOR TENAGA TEKNIS			DIKETAHUI OLEH : KETUA TIM			F O R M : F1 LEMBAR KE : JML LEMBAR :							
DATA UMUM							DATA PROYEK										DATA KEUANGAN			
NO.	KEMENTERIAN/ LEMBAGA ALAMAT PROYEK	NAMA PROYEK DAN NAMA PEMIMPIN PROYEK /BAGIAN PROYEK	LOKASI PEKERJAAN	PETUGAS PENGELOLA TEKNIS			NOMOR & TANGGAL SURAT PENUGASA N	REHABILITASI DAN SEJENISNYA	PEMBANGUNAN BARU								DIP RUPIAH MURNI DAN B L N (Dalam Rupiah)			
				NAMA	NIP	GOL.			PAGAR JALAN DLL	AC, LIFT DLL	JENIS BANGUNAN	GEDUNG			RUMAH DINAS					
1	2	3	4	5			6	7	8	9	10	11	JML. LT.	M2	13	14	JML. LT.	M ²	16	17

Form 6. Format Rekapitulasi Laporan (F-2)

 <p>DIREKTORAT BINA PENATAAN BANGUNAN DIREKTORAT JENDERAL CIPTA KARYA KEMENTERIAN PEKERJAAN UMUM DAN PERUMAHAN RAKYAT</p>				<p>MONITORING PROYEK PROPINSI : BULAN : THN ANGGARAN :</p>				<p>DILAPORKAN OLEH : KOORDINATOR TENAGA TEKNIS</p>				<p>DIKETAHUI OLEH : KETUA TIM</p>				<p>FORM : F2 LEMBAR KE : JUMLAH LEMBAR :</p>				
NO	KEMENTERIAN/ LEMBAGA	DATA PELAKSANAAN			REALISASI FISIK												STATUS	HAMBATAN	CATATAN	
		KONSULTAN PERENCANA NILAI KONTRAK	KONSULTAN PENGAWAS/MK NILAI KONTRAK	KONTRAKTOR PELAKSANA NILAI KONTRAK	TAHAP KEGIATAN	BULAN	JANUARI	FEBRUARI	MARET	APRIL	MEI	JUNI	JULI	AGUSTUS	SEPTEMBER	OKTOBER				NOVEMBER
ALAMAT PROYEK	WAKTU KONTRAK	WAKTU KONTRAK	WAKTU KONTRAK	23													24	25	26	
	18	19	20	21	PERSIAPAN													<input type="checkbox"/> CEPAT <input type="checkbox"/> NORMAL <input type="checkbox"/> LAMBAT		
		Mulai : Selesai :	Mulai : Selesai :	Mulai : Selesai :	KONST. FISIK															
					PEMELIHARAAN															
					PERSIAPAN													<input type="checkbox"/> CEPAT <input type="checkbox"/> NORMAL <input type="checkbox"/> LAMBAT		
		Mulai : Selesai :	Mulai : Selesai :	Mulai : Selesai :	KONST. FISIK															
					PEMELIHARAAN															
					PERSIAPAN													<input type="checkbox"/> CEPAT <input type="checkbox"/> NORMAL <input type="checkbox"/> LAMBAT		
		Mulai : Selesai :	Mulai : Selesai :	Mulai : Selesai :	KONST. FISIK															
					PEMELIHARAAN															
					PERSIAPAN													<input type="checkbox"/> CEPAT <input type="checkbox"/> NORMAL <input type="checkbox"/> LAMBAT		
		Mulai : Selesai :	Mulai : Selesai :	Mulai : Selesai :	KONST. FISIK															
					PEMELIHARAAN															

Salinan sesuai dengan aslinya
KEMENTERIAN PEKERJAAN UMUM DAN

PERUMAHAN RAKYAT
Kepala Biro Hukum,



Putranta Setyanugraha, SH. MSi.
NIP. 196212251993011001

MENTERI PEKERJAAN UMUM DAN
PERUMAHAN RAKYAT REPUBLIK INDONESIA,

ttd.

M. BASUKI HADIMULJONO

JDIH Kementerian PUPR